



OUTILLAGE PRECONISE

- 2517-T. bis** : Elingue de levage.
- 7504-T** : Pince pour dépose des agrafes plastique.
- 9004-T** : Protecteur pour puits d'aspiration et réservoir L.H.M.
- 1892-T. ter** : Extracteur de rotule de pivot.
- 6310-T** : Appareil d'immobilisation du moyeu.
- 9030-T** : Support moteur **XU** au sol.

Clé dynamométrique (40 mdaN).

Douille de **35 mm** sur plat.

DEPOSE ET POSE DE L'ENSEMBLE
MOTEUR - BOITE DE VITESSES **XU 10**



DEPOSE

Lever et caler le véhicule roues pendantes

(Voir ① XM 000-0/1).

Placer la commande de hauteur en position "BASSE".

Faire chuter la pression des circuits hydrauliques

(Voir ⑥ XM 390-00/1).

Fixer le capot verticalement.

Vidanger :

- Le circuit de refroidissement.
(Voir ① XM 230-00/1).
- La boîte de vitesses.

Déposer :

- La batterie.
- Les deux roues avant.
- Les transmissions
(Voir ⑤ XM 372-1/1).
- Les vis (1) et (2) de la biellette anti-couple inférieure, Fig. I.
- Les vis (3) de la rotule d'échappement, Fig. II.
- Déposer la patte (5) de fixation des tubes sur le joncteur, Fig. III.

Désaccoupler :

- La durit (6) sur collecteur de pompe à eau, Fig. IV.
- La durit  arrivée d'eau radiateur, Fig. IV.
- La durit (7) de réchauffage boîtier papillon, Fig. V.
- Les biellettes (4) de commande de boîte de vitesses, Fig. II.
- Le tube hydraulique (9) d'alimentation du circuit général.
- Le tube hydraulique (10) d'alimentation de la direction assistée.
- Le tube de retour (11) du répartiteur.
- Le tube de retour (8) du joncteur.
- La durit supérieure du radiateur (côté gauche).



1

XM
100-1/1

3

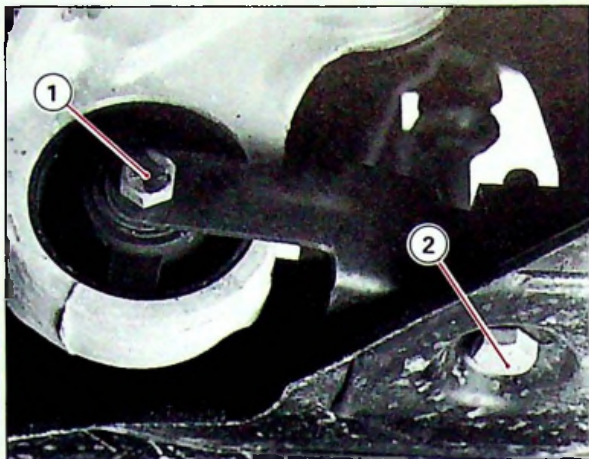

90-91

I

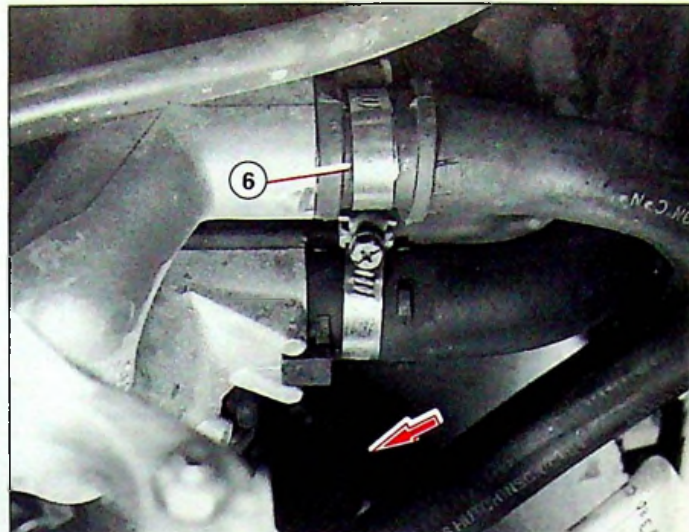

90-90

IV

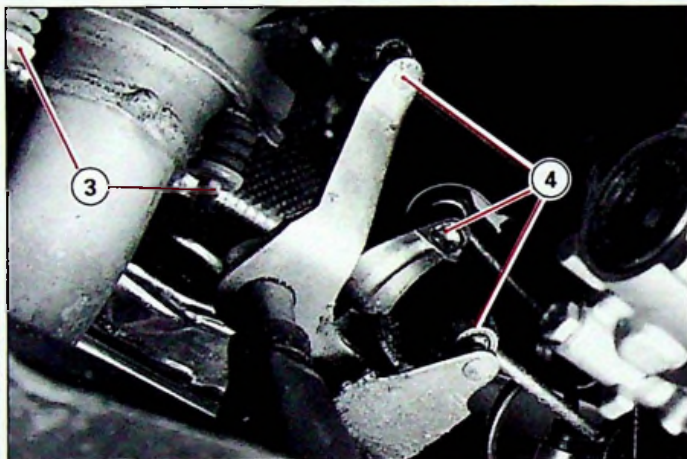

90-92

II

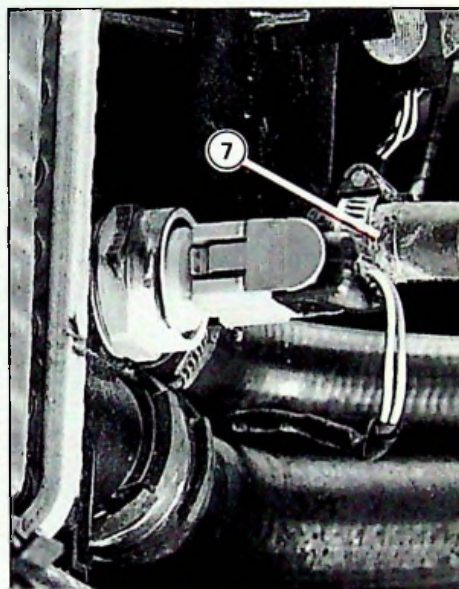

90-94

V

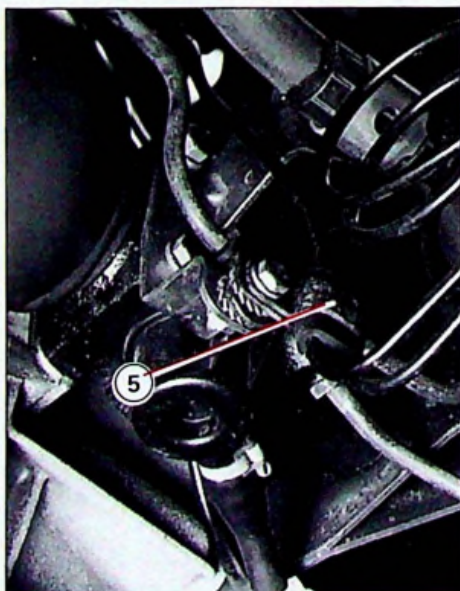

90-93

III

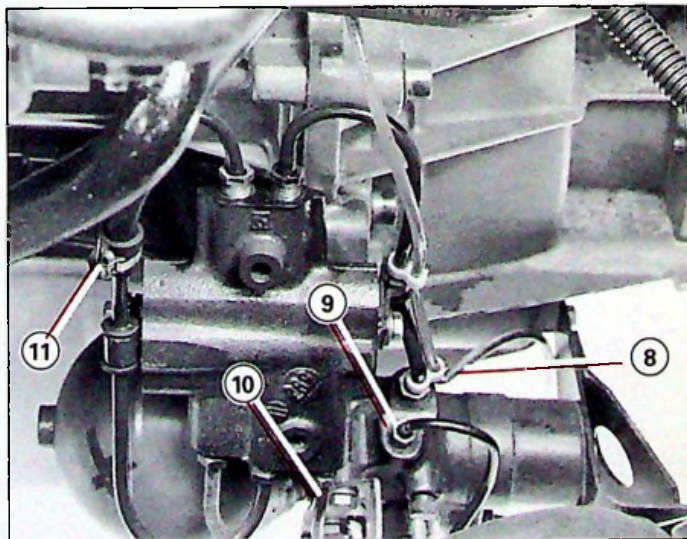

90-95

VI

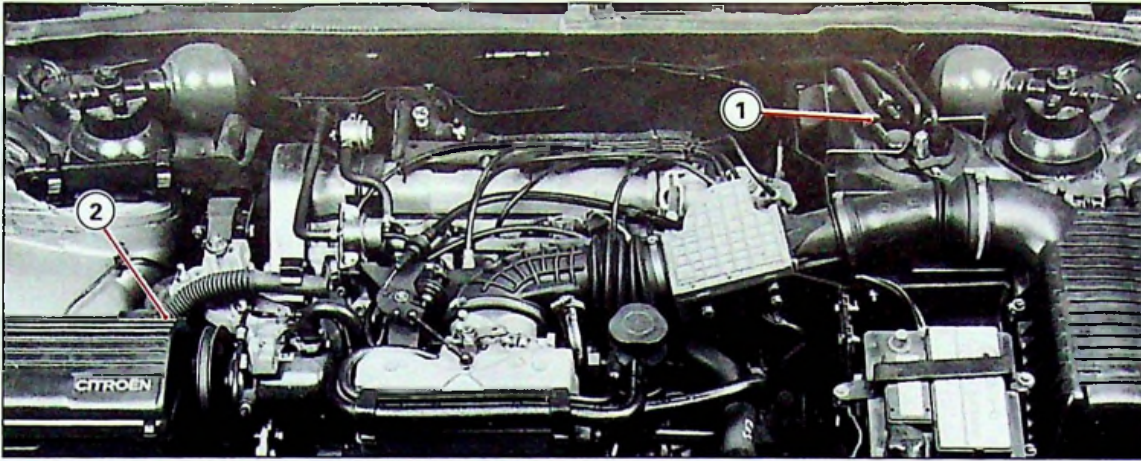

90-66

I

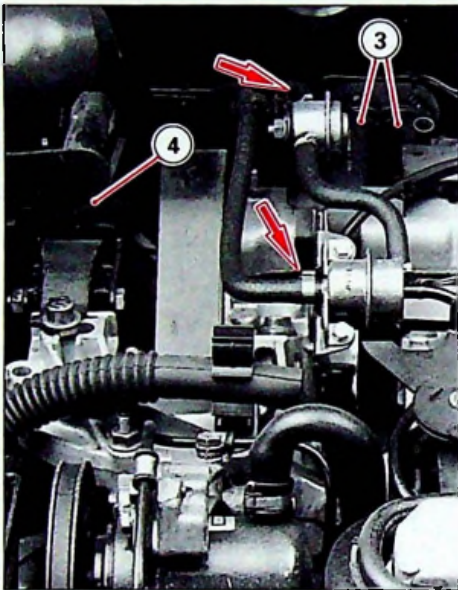

90-96

II

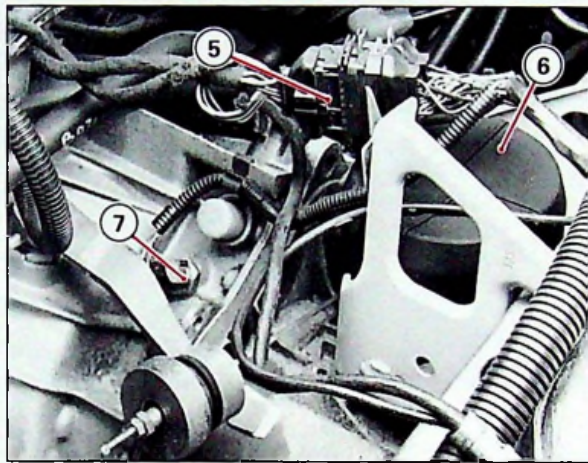

90-97

IV

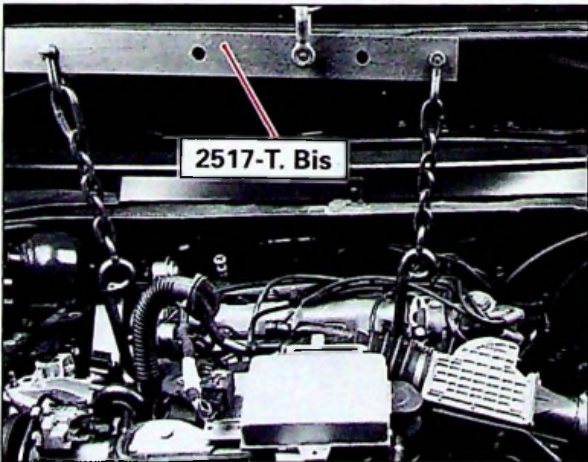

90-107

III

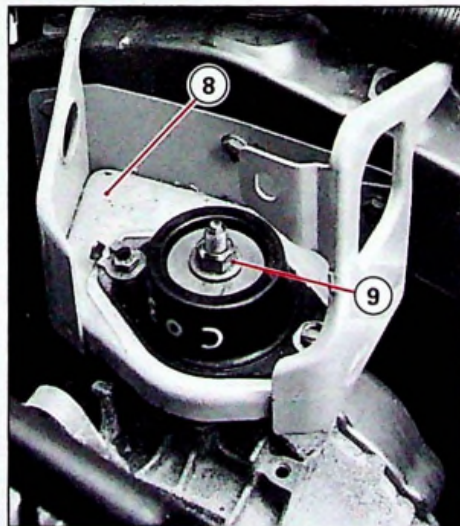

90-101

V



Déposer :

- Le filtre à air.
- Le réservoir LHM du circuit hydraulique
(Voir (6) XM 390-0/1).
- Le bac à batterie.

Désaccoupler :

- Le plus du boîtier d'alimentation.
- La masse, sur boîte de vitesses.
- Le câble compteur.
- Le câble d'accélérateur.
- Le tuyau (1) d'alimentation de la pompe H.P,
Fig. I.
- Le câble d'embrayage.

Débrancher, Fig. IV :

- Les connecteurs (5).
- Le contacteur (7) de marche arrière.

Dégager, Fig. I le calculateur (2), de son compartiment.

Désaccoupler, Fig. II :

- Les durits  essence.
- Les durits (3) de chauffage.

Elinguer le moteur suivant la **Fig. III** à l'aide de l'outil **2517-T. bis.**

Déposer, Fig. IV et V :

- Le protecteur caoutchouc (6).
- L'écrou (9) du support boîte de vitesses.
- Le support tôle (8).
- La biellette anti-couple (4), **Fig. II.**
- Le moteur - boîte de vitesses.



POSE

Positionner le moteur.

Poser :

- **La biellette (9) côté droit, Fig. I et III.**

- La vis (1)

Serrage : 4,5 mdaN

- La vis (2)

Serrage : 8,5 mdaN

- L'écrou (3)

Serrage : 4,5 mdaN

- **Le support Tôle (6) côté gauche, Fig. II et IV.**

- Les cinq vis (10)

Serrage : 2,7 mdaN

- L'écrou (11)

Serrage : 8 mdaN

- **La protection (5), Fig. II.**

- **Le calculateur (13) dans son logement, Fig. V.**

Accoupler, Fig. III :

- Les durits (8) de chauffage.

- Les durits  essence.

Brancher, Fig. II :

- Le contacteur (7) de marche arrière.

- Les connecteurs (4).

Accoupler :

- Le câble d'embrayage.

- Le retour conjoncteur.

- Le tube de retour du répartiteur.

- Le tuyau (12) d'alimentation de la pompe H.P,
Fig. V.

- Le câble compteur.

- La masse, sur boîte de vitesses.

- Le plus du boîtier d'alimentation.
(Sur le bac batterie).



1

XM
100-1/1

7

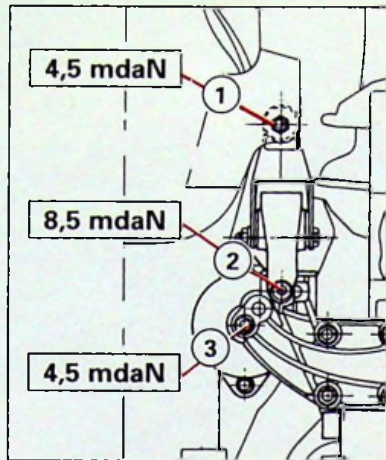

Y.13-1

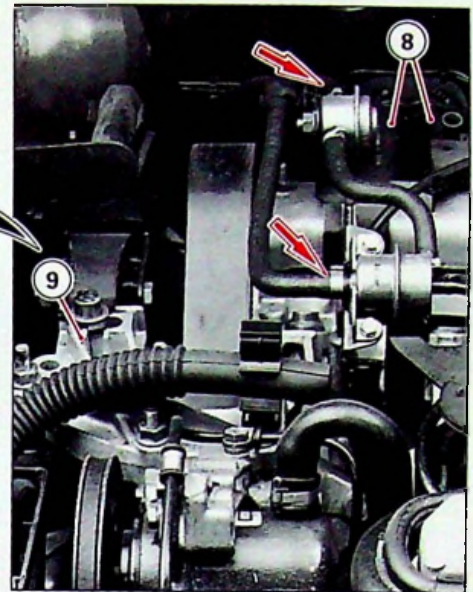

90-96

III

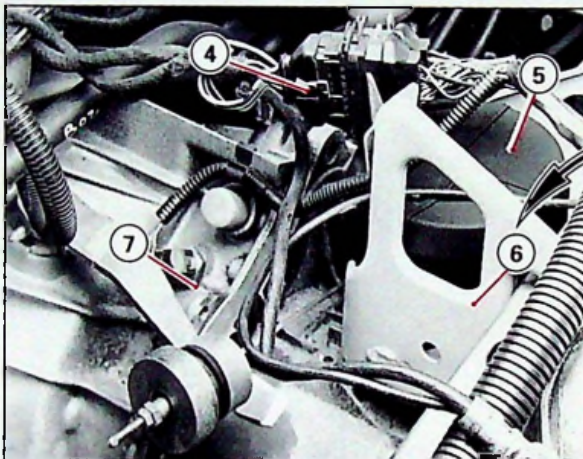

90-97

II

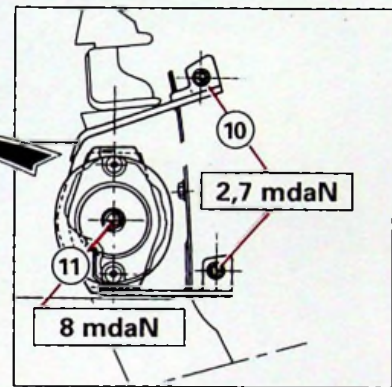

Y.13-1

IV

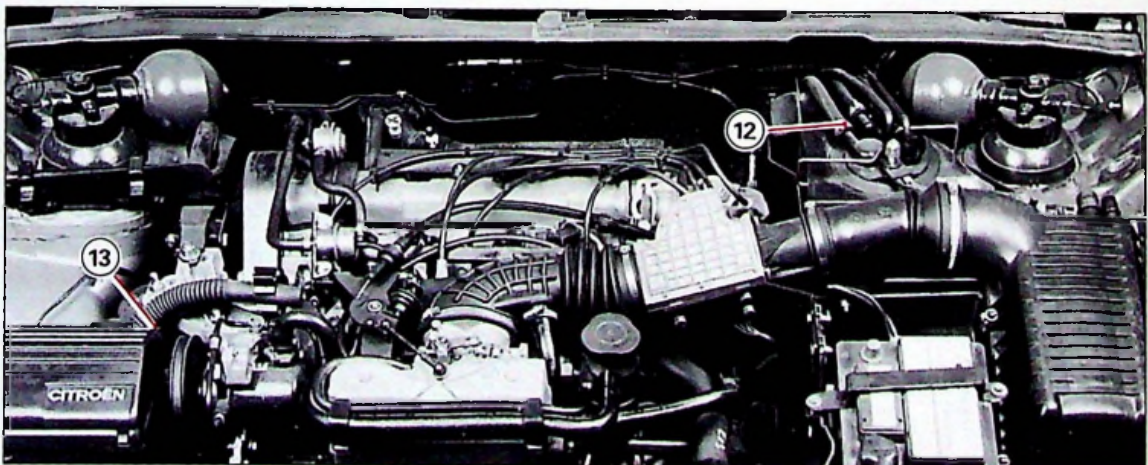

90-66

V

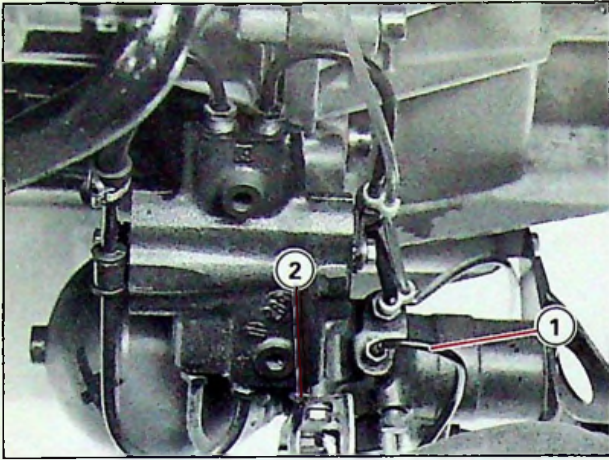

90-95

I

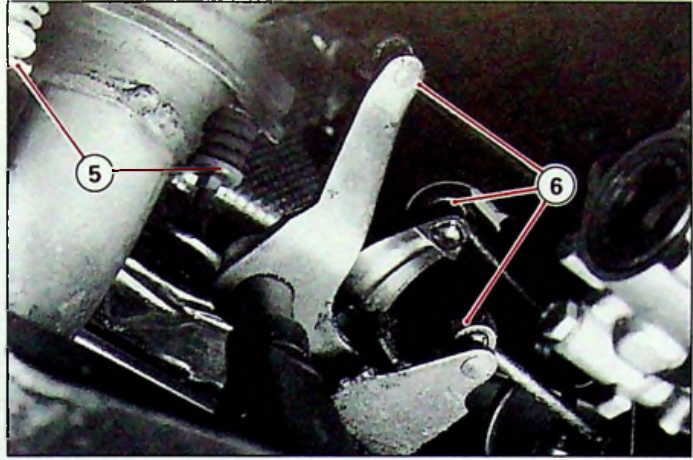

90-92

IV

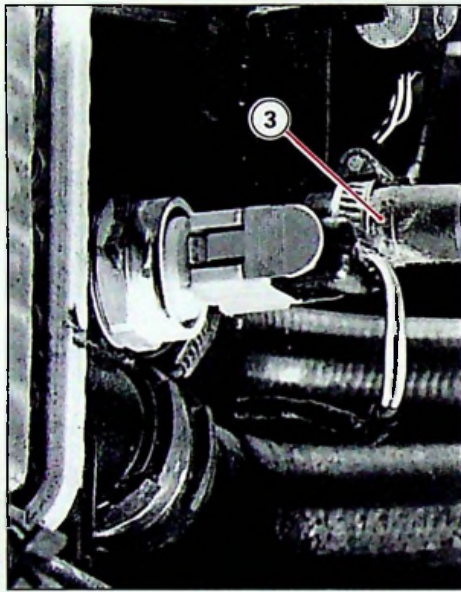

90-94

II

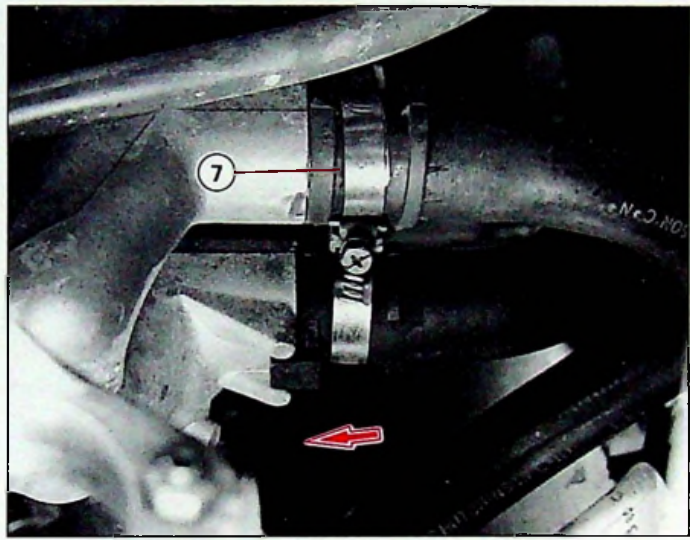

90-90

V

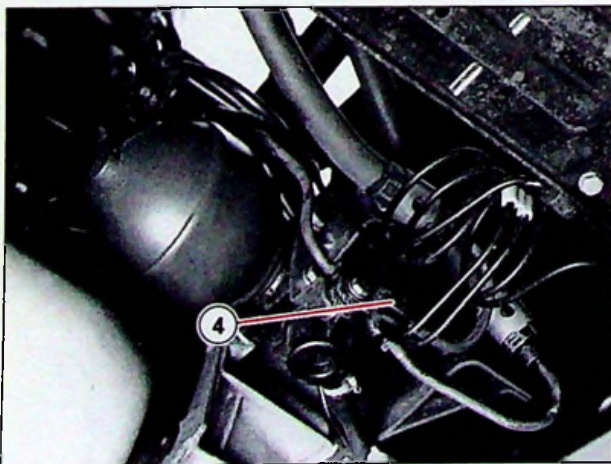

90-93

III

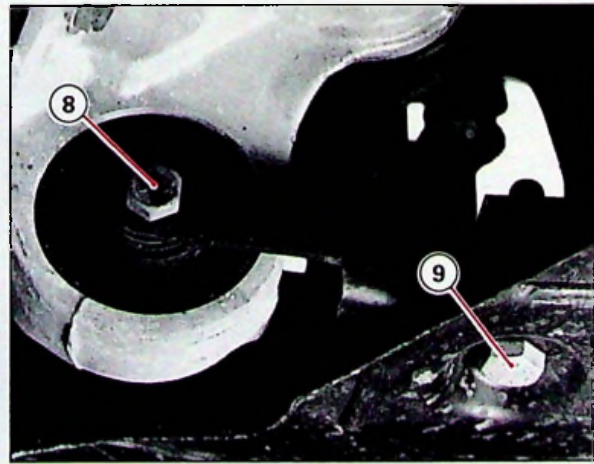

90-91

VI



1

DEPOSE ET POSE DE L'ENSEMBLE
MOTEUR - BOITE DE VITESSES XU10

XM
100-1/1

9

Poser :

- Le bac batterie.
- Le réservoir L.H.M du circuit hydraulique
(Voir ⑥ XM 390-0/1).
- Le filtre à air.

Accoupler, Fig. I :

- La durit supérieure du radiateur.
- Les tubes hydrauliques (1) et (2), sur le conjoncteur et le répartiteur.

Poser la patte (4) de fixation des tubes hydrauliques.

Accoupler, Fig. II la durit (3) de réchauffage du boîtier papillon.

Poser, Fig. IV les deux vis (5) de la rotule d'échappement.

Serrage : 1 mdaN (GRIPCOTT-AF)

Accoupler, Fig. IV et V :

- Les biellettes (6) de commande de la boîte de vitesses.
- La durit (7) sur le collecteur de pompe à eau.
- La durit  arrivée radiateur.

Poser :

- La biellette anti-couple inférieure, **Fig. VI.**
 - La vis (9)
Serrage : 8,5 mdaN
 - La vis (8)
Serrage : 5 mdaN
- Les transmissions
(voir ⑤ XM 372-1/1).
- La batterie.
- Les roues.

Effectuer les niveaux :

- Du circuit de refroidissement
(Voir ① XM 230-00/1).
- De la boîte de vitesses.
- Du circuit **L.H.M.**

Fixer le capot.

Mettre le véhicule au sol.