



LISTE DES OPERATIONS :
DIRECTION

XM
440-000/1

1

NUMERO DE L'OPERATION	DESIGNATION	VEHICULE		
		XM	XM. V6	XM. D12
	Famille Moteur	XU 10	ZPJ	XUD 11
XM. 440-000/1	Liste des opérations : Direction			
XM. 440-000/2	Outillage	X	X	X
XM. 440-00/1	Direction - Colonne de direction : couples de serrage	X	X	X
XM. 440-00/2	Caractéristiques et points particuliers de la direction DIRASS	X		X
XM. 440-00/3	Caractéristiques et points particuliers de la direction DIRAVI		X	
XM. 441-1/1	Dépose et pose d'une colonne de direction	X	X	X
XM. 442-1/1	Dépose et pose d'une direction DIRASS	X		X
XM. 442-1/2	Dépose et pose d'une direction DIRAVI		X	
XM. 611-1/1	Dépose et pose d'un antivol	X	X	X

442-1/3 Poussoir direction assistée



10

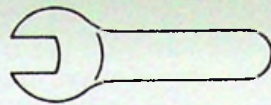

XM
440-000/2

1

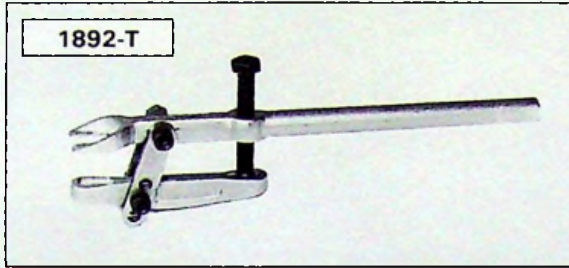

13-549

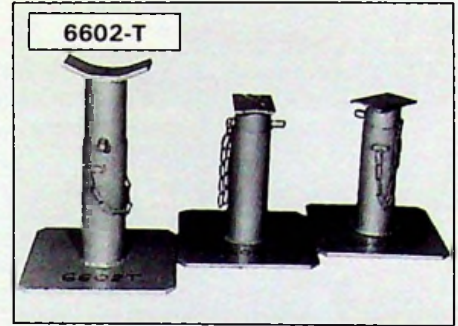

13-815

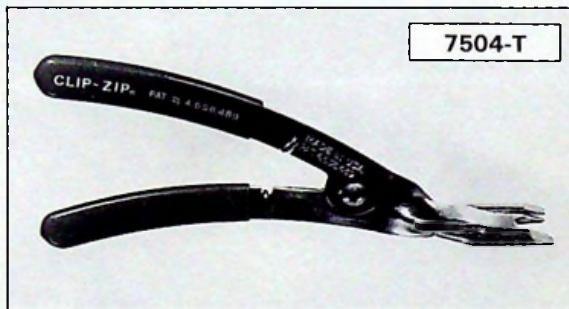

89-228

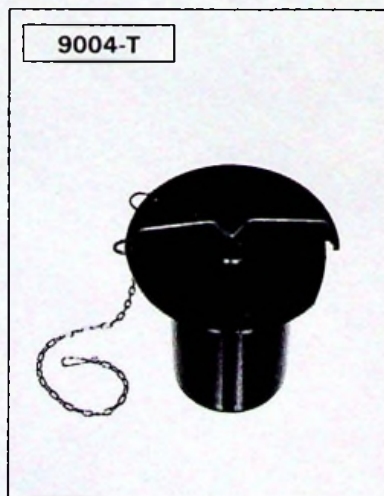
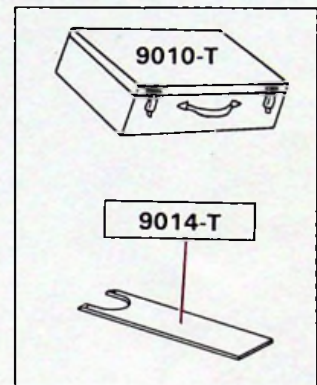

89-708

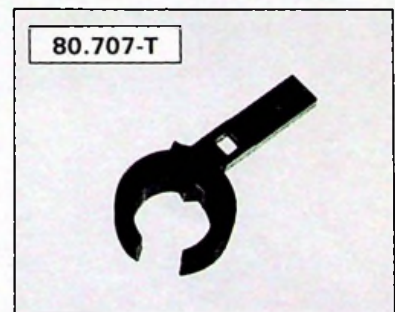

78-912



10

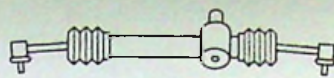

XM
440-00/1

1

DIRASS - DIRAVI

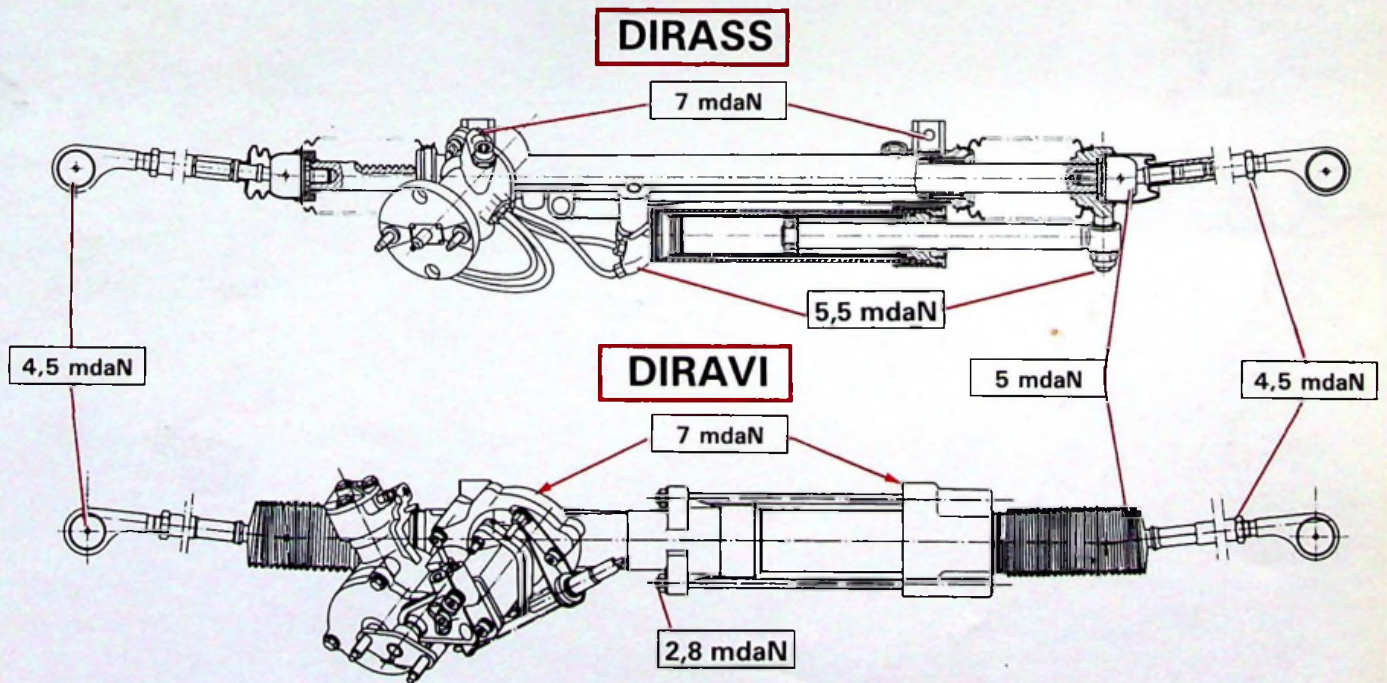
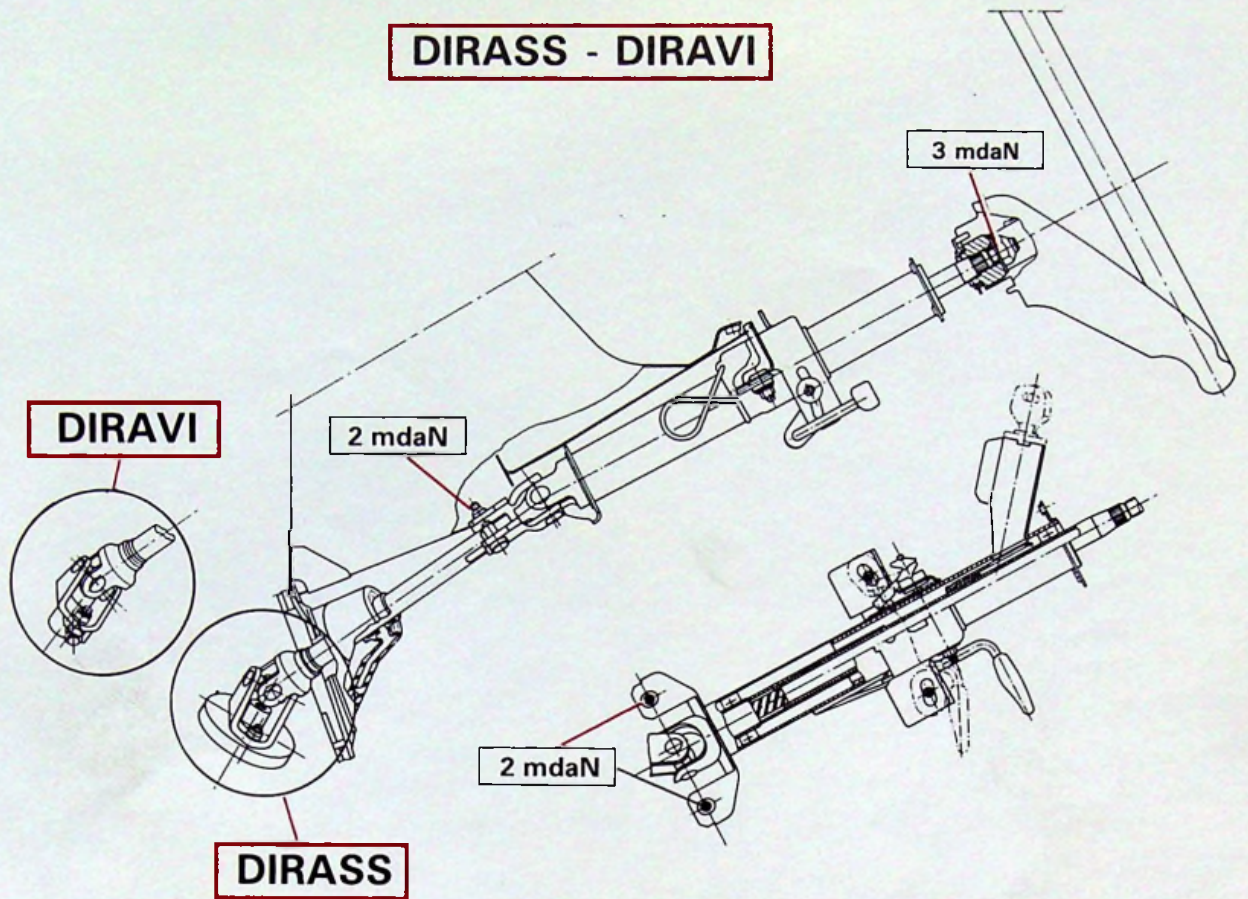



10



DIRASS

XM
440-00/2

1

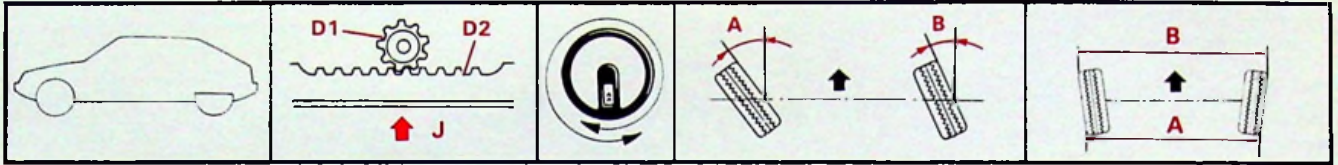

XM 4 cyl.	D1	9	2,94	A	B	A < B 0 → 3 mm
	D2	34		44°	33°33'	
	J	0,02 → 0,05 mm		15,6/1		

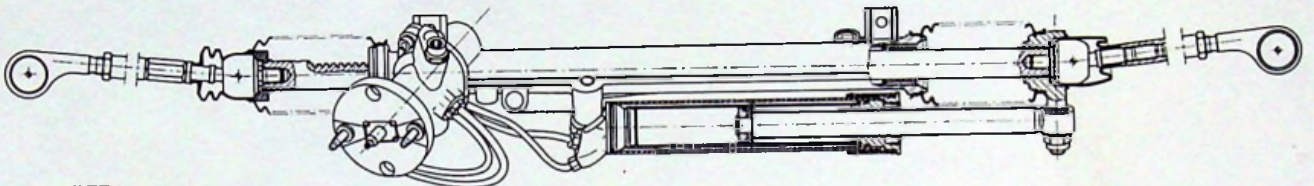

Y.44-3

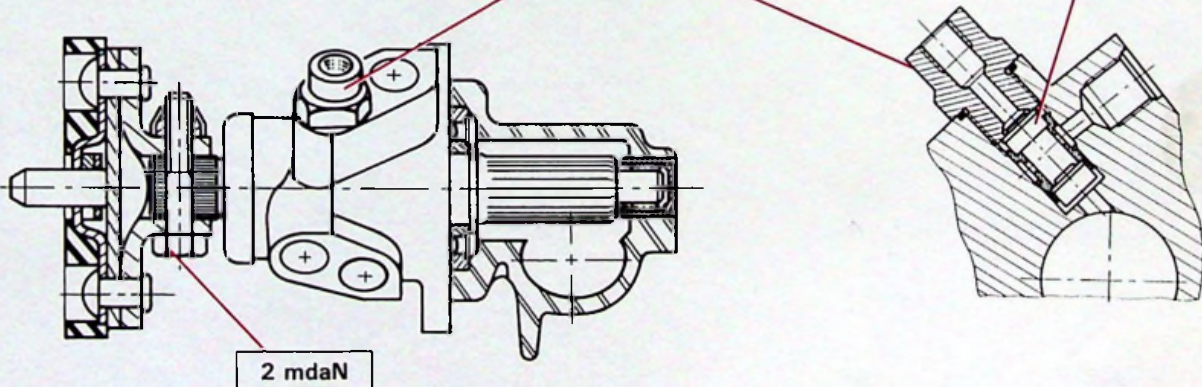
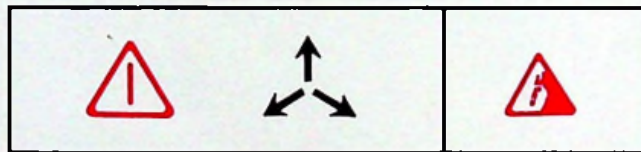

2 mdaN

Y.44-3



Y.44-4



10

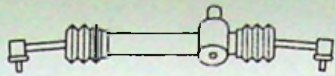

DIRAVI

XM
440-00/3

1

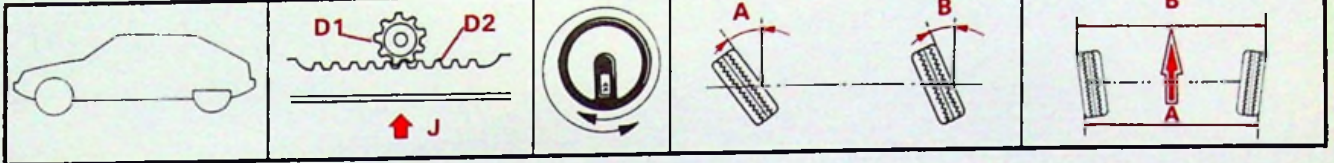

XM 6 cyl.	D1	10	3,26	A	B	A < B 0 → -3 mm
	D2	39		43°	33°	
	J	0,05 → 0,15 mm	17,5/1			

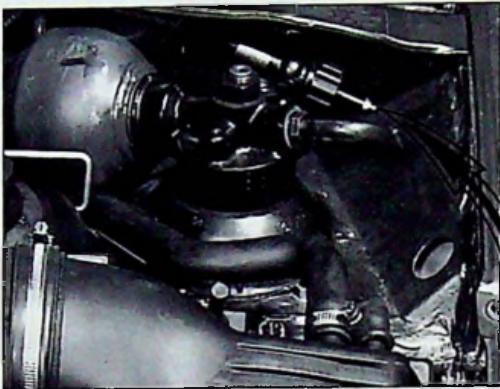

89-145

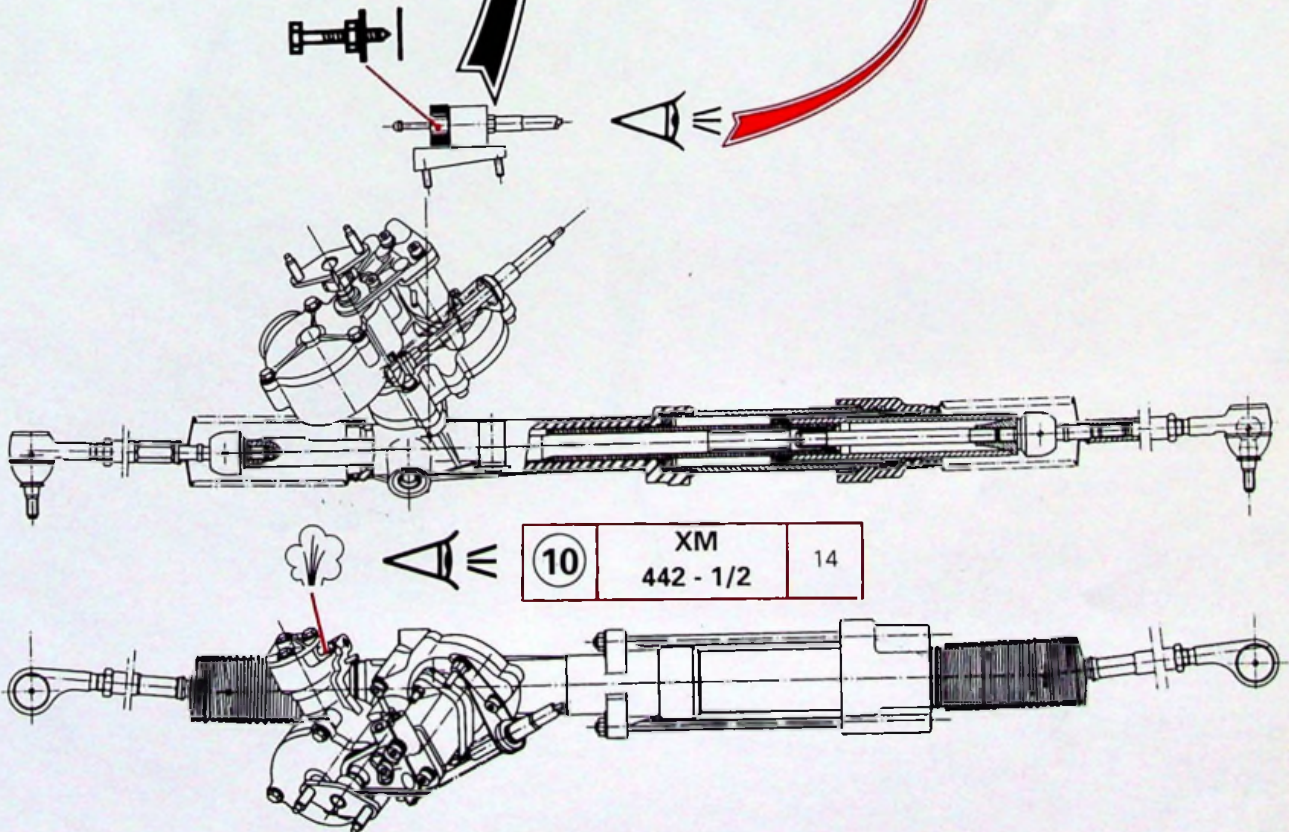
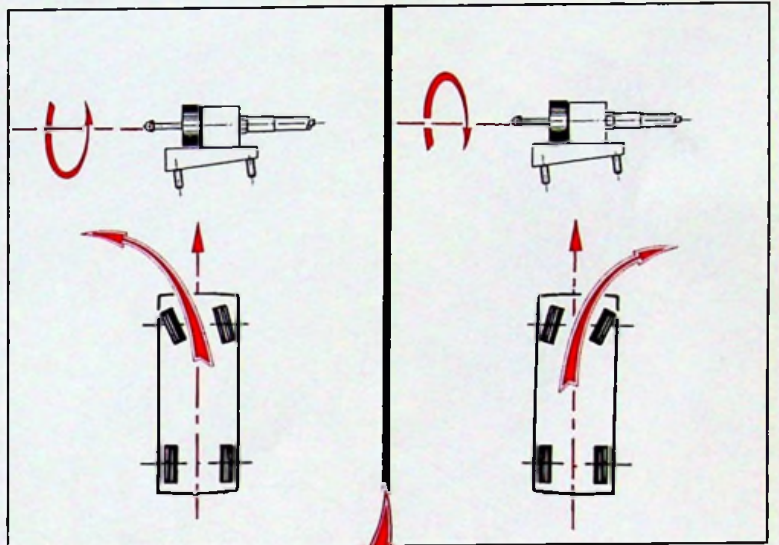

10	XM 442 - 1/2	14
----	-----------------	----

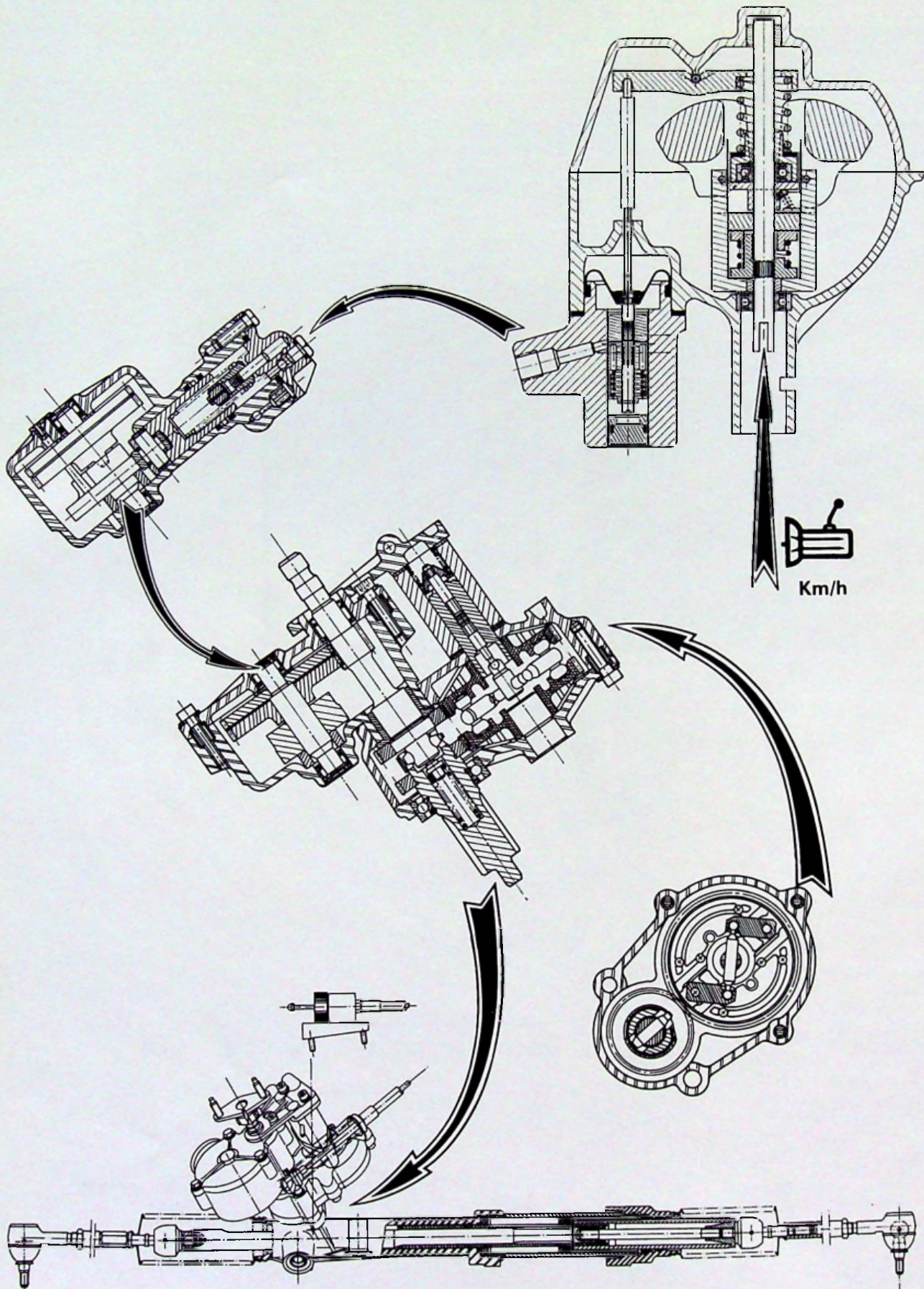
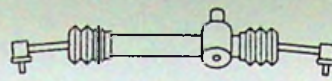



10

DIRECTION

XM
441-1/1

1

DEPOSE ET POSE D'UNE COLONNE
DE DIRECTION





DEPOSE

Positionner : les roues en ligne droite.

Déconnecter : la batterie.

Déposer, Fig. I et II :

- le capuchon volant.
- le volant.
- la feutrine **(2)**
(deux vis et deux agrafes)
- la moquette console **Fig. I**
(trois vis  un écrou **(1)** 10/plat)
- la garniture inférieure planche de bord gauche
(sept vis ) **Fig. II.**

Désaccoupler, Fig. III : la commande de frein de parking **(3)**.

Déposer, Fig. IV :

- le conduit diffuseur **(5)**.
- le commutateur **(4)**.
- la gaine inférieure de colonne
(cinq vis )

Débrancher, Fig. IV : le connecteur **(6)**.



10

XM
441-1/1

3

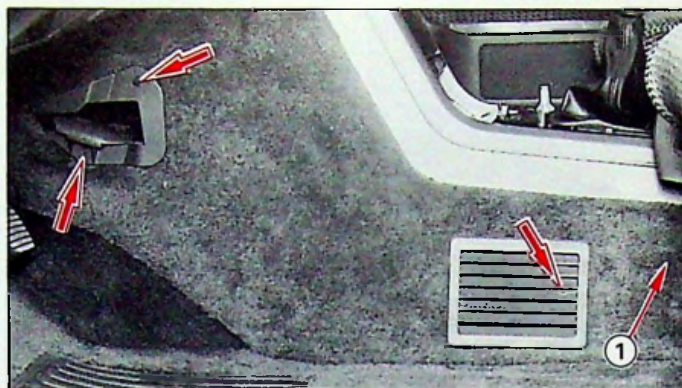

88-988

I



88-975

II

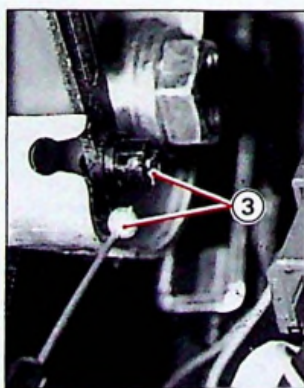

88-977

III

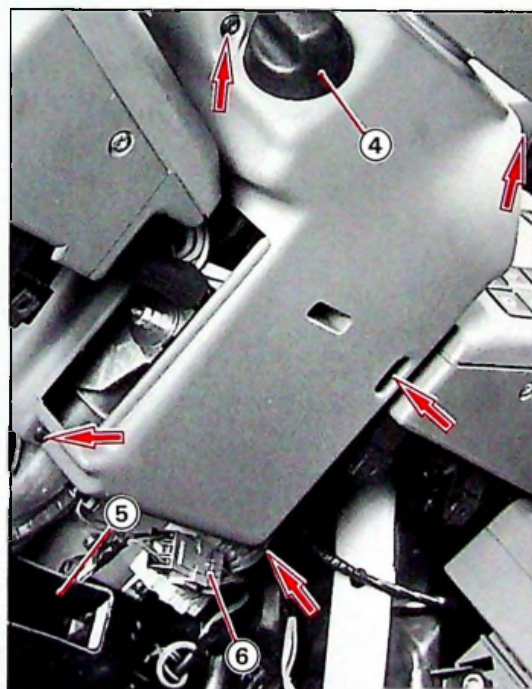

88-978

IV

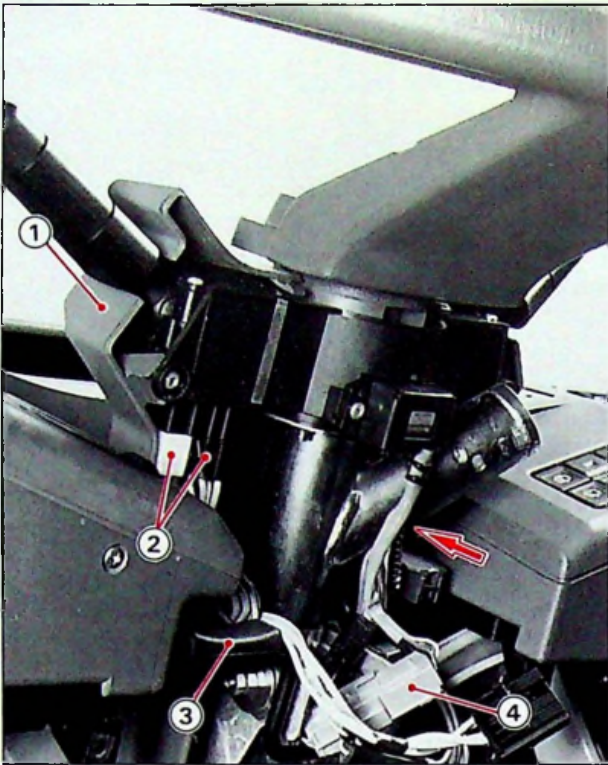

88-980

I

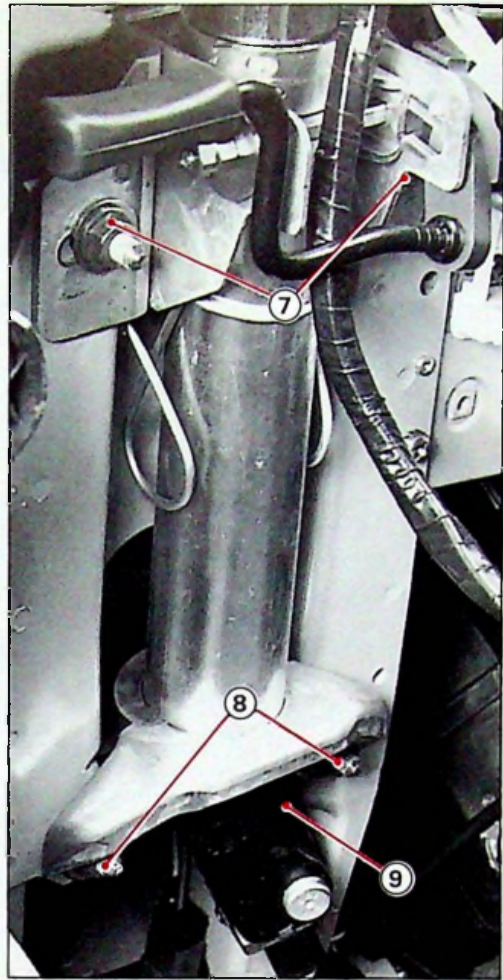

88-989

IV



88-983

II



88-982

III

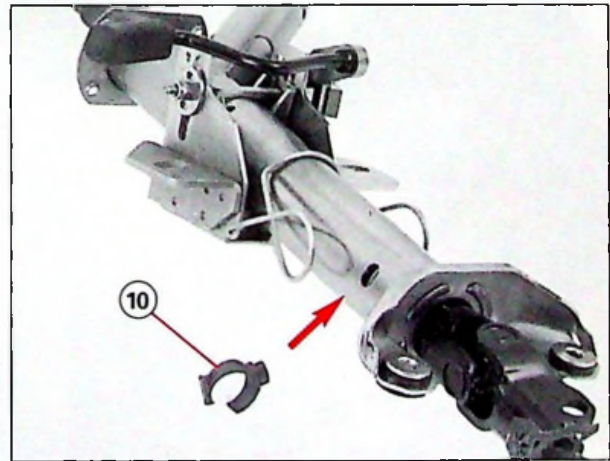

90-1815

V

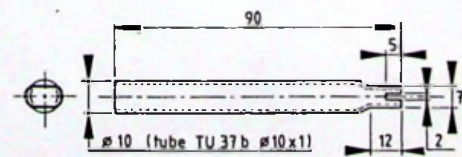



10

DEPOSE ET POSE D'UNE COLONNE
DE DIRECTION

XM
441-1/1

5

DEPOSE

Débrancher, Fig. I : les connecteurs (2) (4) et ().

Déverrouiller (3), Fig. I : la colonne de direction, tirer et baisser.

Déposer, Fig. I : la gaine (1) supérieure de la colonne.

Déposer, Fig. III : la vis (6) et dégrafer le boîtier de fusibles ().

Débrancher, Fig. II : les connecteurs (5).

Déposer, Fig. IV :

- l'écrou (9) du cardan.
- les quatre écrous (7) et (8) de la colonne.
- la colonne de direction.

POSE

Poser, Fig. IV : la colonne de direction.

Placer la butée plastique rouge (10) dans la lumière sur le roulement, **Fig. V**.

Nota : la butée (10) peut être remplacée par le tube de $\varnothing 10$ mm suivant le dessin.

Approcher sans serrer les écrous (7) et (8).

Poser, Fig. IV : l'écrou (9) du cardan.

Serrage : 2 mdaN

Serrer, Fig. IV : les écrous (7) et (8).

Serrage : 2 mdaN

Déposer la butée (10).

Brancher, Fig. II : les connecteurs (5).

Agrafer, Fig. III : le boîtier de fusibles () et poser la vis (6).

Déverrouiller (3), Fig. I : la colonne de direction, tirer et baisser.

Poser, Fig. I : la gaine (1) supérieure de la colonne.

Repositionner, Fig. I : la colonne de direction, soulever et pousser, verrouiller (3).

Brancher, Fig. I : les connecteurs (2), (4) et ().



POSE

Brancher, Fig. I : le connecteur du commutateur (1) et le connecteur (3).

Poser, Fig. I :

- la gaine inférieure de la colonne.
(cinq vis )
- le commutateur (1).
- le conduit (2) diffuseur.
(avec son joint)

Positionner la garniture inférieure de la planche de bord.

(la maintenir avec deux vis)

Ajuster le conduit diffuseur (2) à la garniture inférieure.

Accoupler, Fig. III : le frein de parking (5).

Poser et serrer, Fig. II : les vis de la garniture inférieure.

(sept vis )

Poser, Fig. II : la feutrine (4).

(deux vis et deux agrafes)

Poser, Fig. IV :

- la moquette de la console.
(trois vis ) et un écrou (6) 10/plat)

- le volant.

Serrage : 3 mdaN

- la capuchon volant.

Connecter la batterie.

Réglage de la colonne de direction Fig. V :

Déverrouiller la colonne de direction, tirer et baisser.

Desserrer le contre-écrou (7).

Régler l'écrou (8) pour obtenir un coulissement «GRAS» de la colonne dans les plans horizontal et vertical.

Serrer le contre-écrou (7).

Vérifier l'efficacité du verrouillage.

Sinon, reprendre l'opération.



10

XM
441-1/1

7

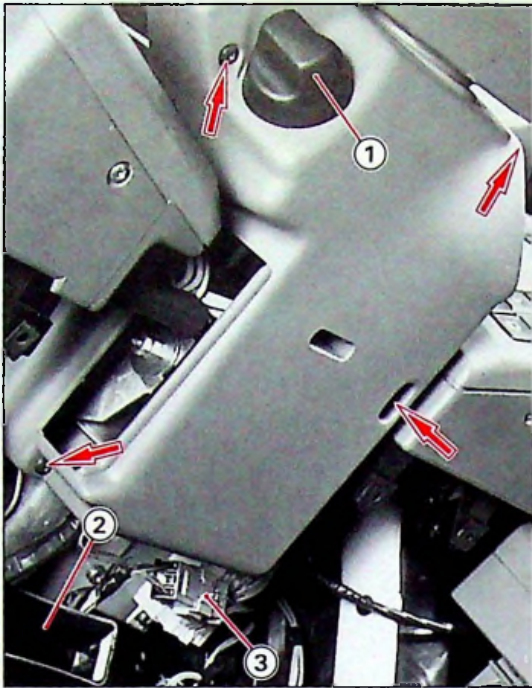

88-978

I

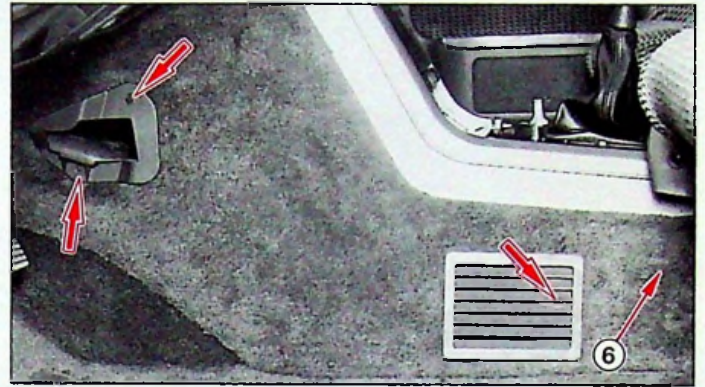

88-988

IV



88-975

II

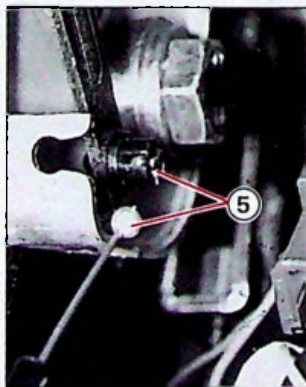

88-977

III

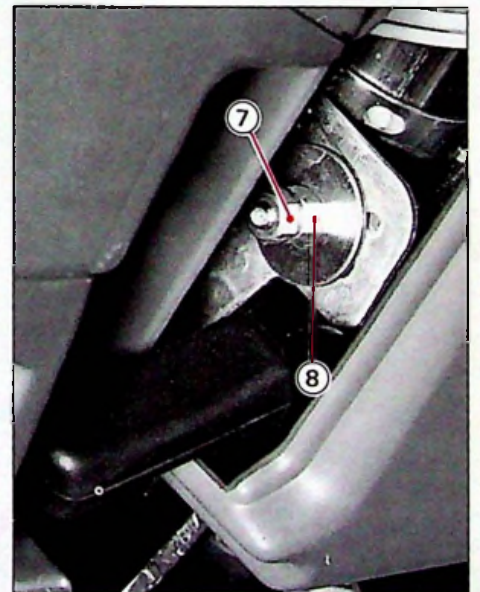

88-986

V



10

DIRECTION

XM
442-1/1

1

OUTILLAGE PRÉCONISÉ

1892-T : Arrache rotule.

DÉPOSE ET POSE D'UNE DIRECTION DIRASS



DEPOSE

Placer le véhicule sur un pont élévateur.

Caler l'avant du véhicule.

Déposer les deux roues.

Desserrer la vis de détente du conjoncteur.

Manceuvrer la direction vers la gauche et vers la droite pour chasser le liquide.

Déposer la feutrine sous la garniture inférieure du tableau de bord.

Déposer, Fig. I :

- la vis d'accouplement (1) sous la colonne de direction puis, dégager l'arbre (2) de son logement,
- la vis d'accouplement (3) du flector à la valve rotative.

Désaccoupler, Fig. I et II :

- le flector (4) de la valve rotative (5),
- les biellettes (6) et (7) puis écarter la barre de commande des vitesses (8),
- la rotule d'échappement (9) puis caler le tube (10) en appui sur la caisse,
- le tube rislan de retour de fuite du vérin,
- les tubes d'alimentation (11) et (12).

ATTENTION, Fig. I et IV :

La dépose du raccord (13) est à EVITER car, il entraîne le risque de la perte du clapet (14) et de sa destruction lors de la pose.

Déposer, Fig. V, VI et VII :

- les rotules de direction à l'aide de l'extracteur 1892-T (*laisser l'écrou en place afin de protéger le filetage*),
- l'écran de protection thermique (15),
- les deux vis (17) de fixation de la direction,
- la direction par le côté droit.

Récupérer, Fig. V : les deux rondelles d'appui (16) sous le boîtier de direction.

POSE

Placer, Fig. V :

- la direction avec les deux rondelles d'appui (16),
- les vis, leurs rondelles plates et deux écrous NYLSTOP NEUFS.

Serrage : 7 mdaN

Accoupler, Fig. II et III :

- les tubes d'alimentation (11) et (12),
- le tube rislan de retour de fuite du vérin
- les biellettes (6) et (7),
- la barre de commande des vitesses (8),
- la rotule d'échappement (9)

Serrage : 1 mdaN

Poser, Fig. V et VII : l'écran thermique (15).

Accoupler, Fig. VI :

- les barres de direction (18) aux pivots (*écrous NYLSTOP NEUFS*)

Serrage : 4,5 mdaN

Positionner :

- les pivots en ligne droite,
- la branche du volant vers le bas,
- l'arbre (2) avec la colonne de direction.

Accoupler, Fig. I :

- le flector (4) avec la valve rotative (5)

Serrage : 2 mdaN

- l'arbre (2) avec la colonne de direction

Serrage : 2,3 mdaN

Poser les roues et serrer la vis de détente du conjoncteur-disjoncteur.

Mettre le véhicule au sol.



10

XM
442-1/1

3

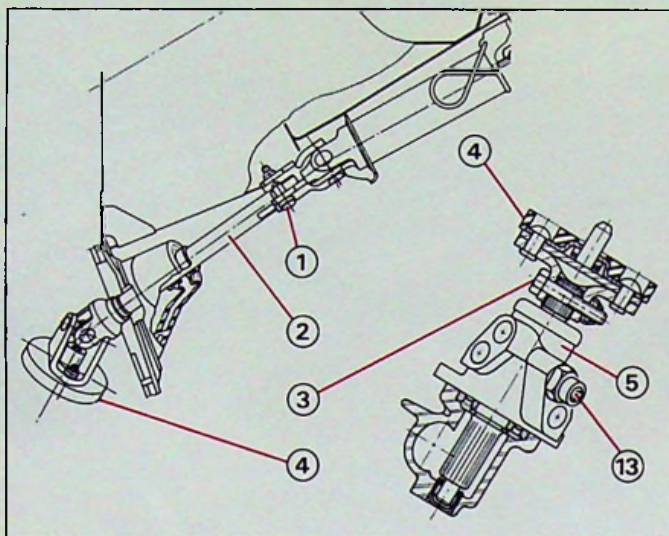

Y.44-9

Y.44-4

I

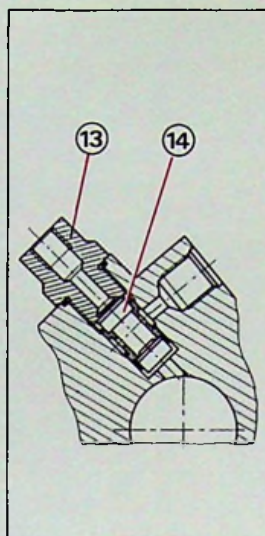

Y.44-3

IV

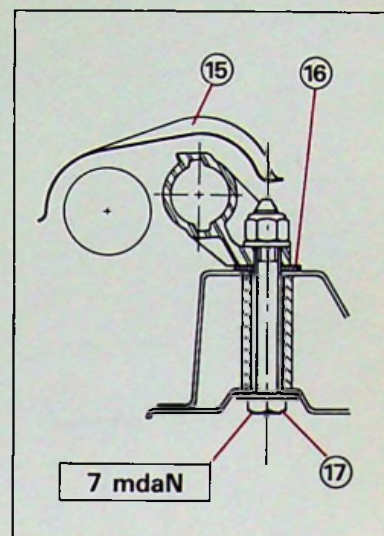

Y.44-11

V

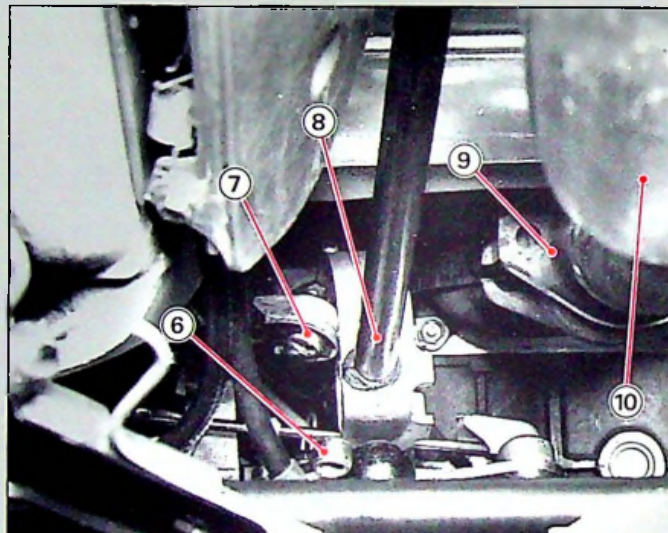

88-904

II

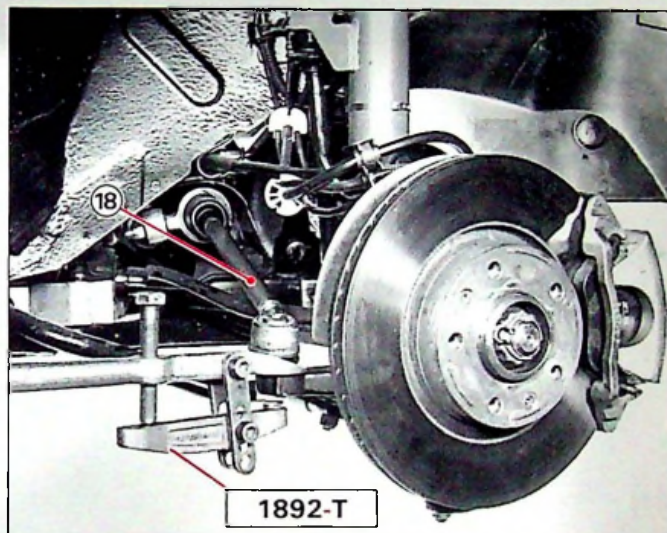

88-878

VI

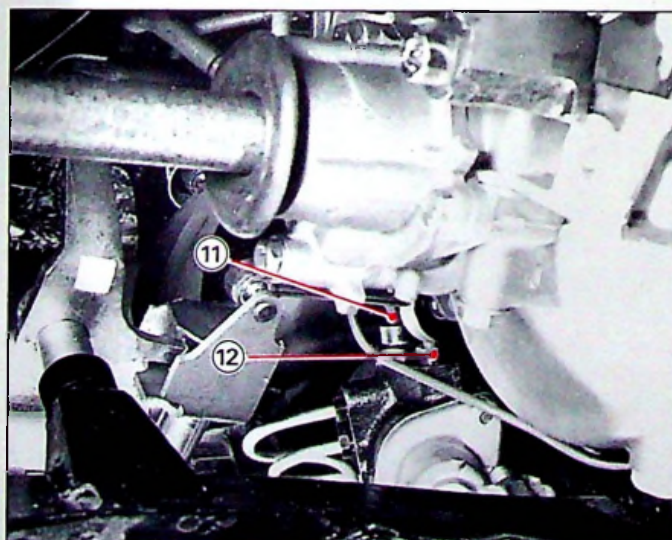

88-879

III

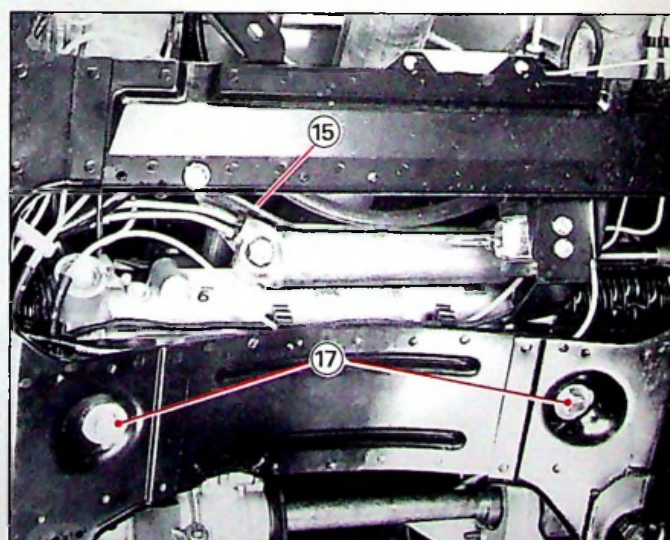

88-881

VII



10

DIRECTION

XM
442-1/2

1

OUTILLAGE PRÉCONISÉ

9004-T : Protecteurs pour puits d'aspiration et réservoir LHM

7504-T : Pince pour dépose des pions plastique.

1892-T : Arrache rotule (côté roue)

80707-T : Clé pour rotule côté direction

DEPOSE ET POSE D'UNE DIRECTION
"DIRAVI"



DEPOSE

Placer le véhicule sur un pont élévateur à deux colonnes

ou à défaut :

utiliser un pont élévateur à quatre colonnes, et mettre le véhicule sur chandelles les quatre roues pendantes.

Mettre les circuits hydrauliques hors pression et déposer le réservoir LHM.

(Voir ⑥ XM 390.0/1)

Déconnecter le câble négatif de la batterie.

Déposer : Fig. I

- les roues avant,
- les pare-boue () à l'aide de la pince 7504-T.

Déposer les biellettes d'accouplement de direction : Fig. II et III,

- rotules côté pivot ; arrache 1892-T,
- rotules côté direction ; clé 80707-T et retenir l'effort de desserrage avec une clé plate.

Désaccoupler : Fig. IV

- les tubes d'alimentation de la suspension avant (2),

- les fixations des tubes  et les dégager afin d'éviter qu'elles ne s'accrochent.

Déposer les vis de fixations du boîtier de réglage ligne droite (1) en "a" Fig. IV.

Déconnecter les sondes à oxygène (5) Fig. V.

Désaccoupler : Fig. V

- les câbles d'entraînement (4) du compteur de vitesses et du régulateur centrifuge

- le tube (3) d'alimentation du régulateur centrifuge, le dégager de ses fixations.

Désaccoupler : Fig. VI

le tube (6) d'alimentation du rappel asservi, le dégager de son étrier en faisant glisser l'agrafe latéralement 



10

XM
442-1/2

3

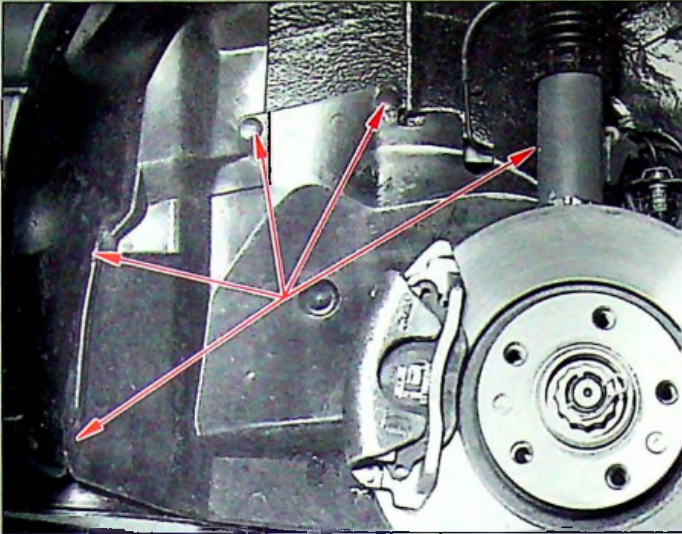

89-119

I

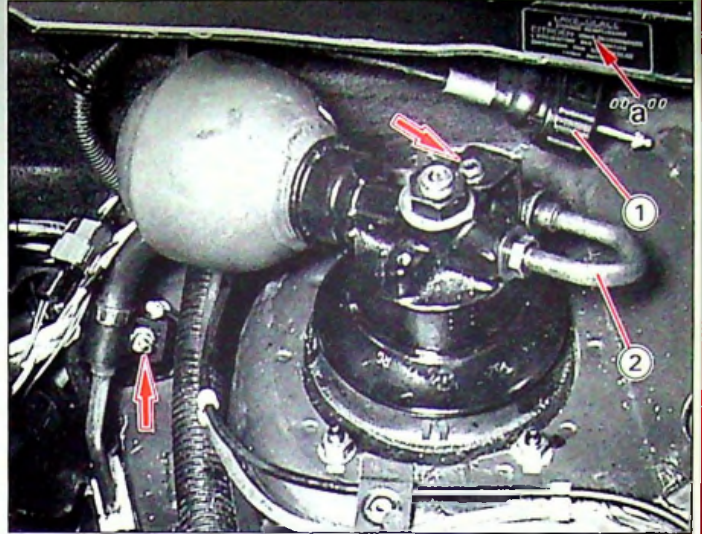

89-506

IV

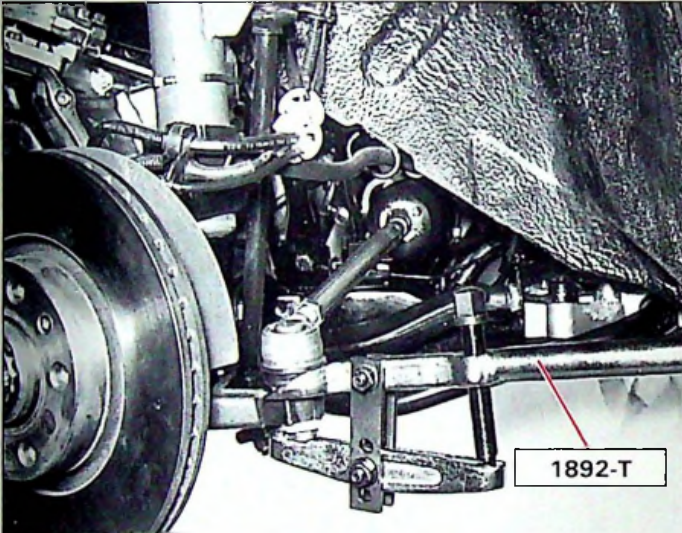

89-490

II

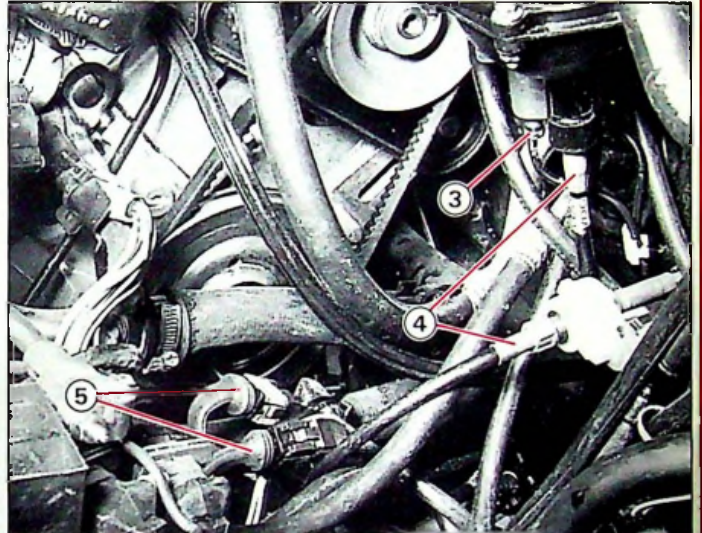

89-505

V

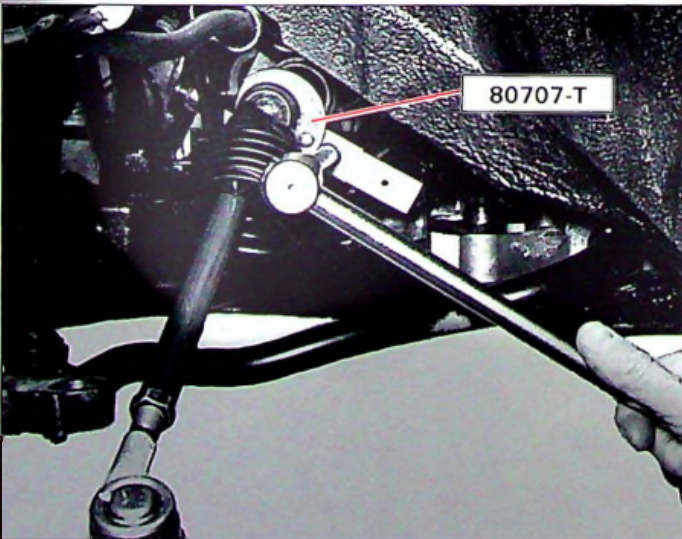

89-489

III

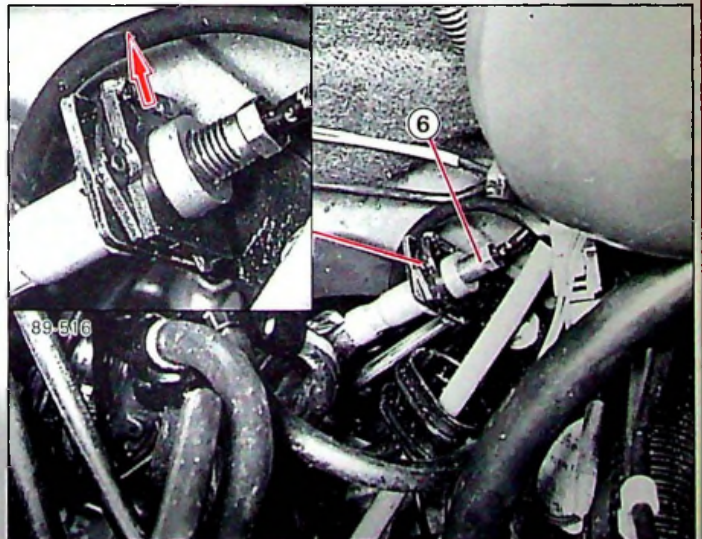

89-517

VI

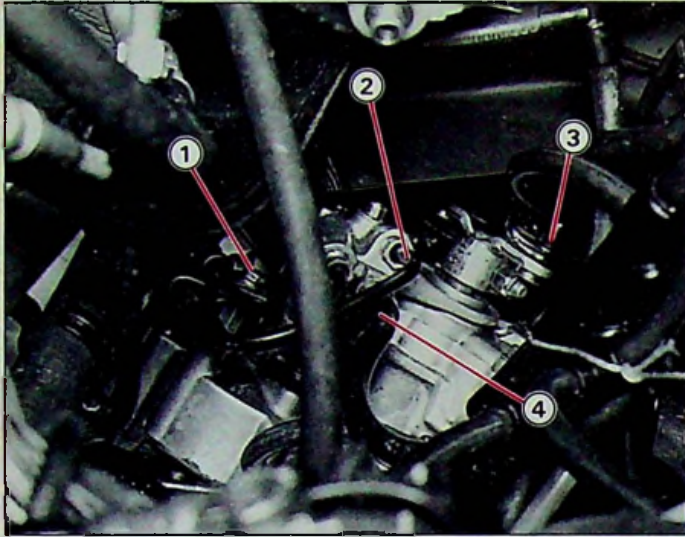

89-518

I

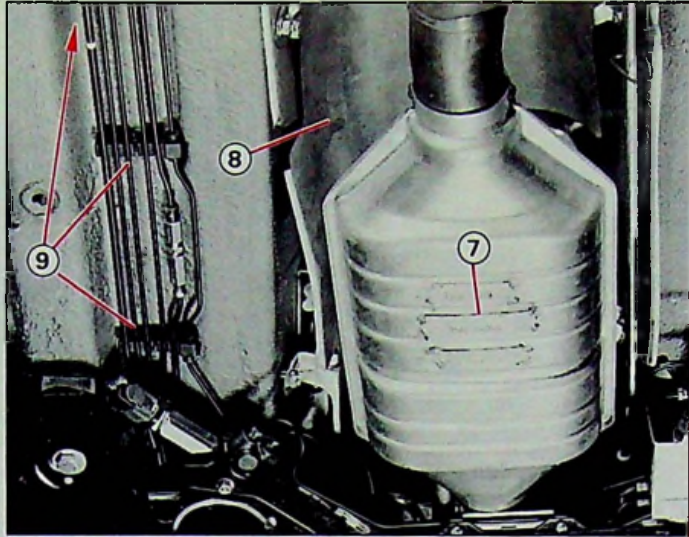

89-565

IV

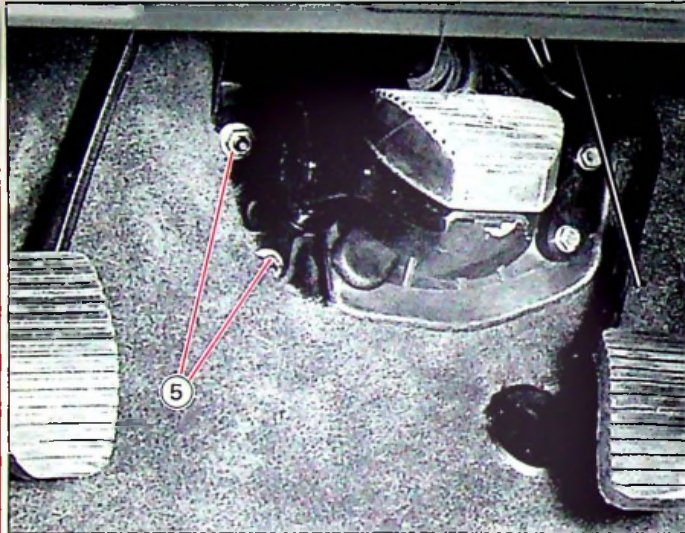

89-519

II

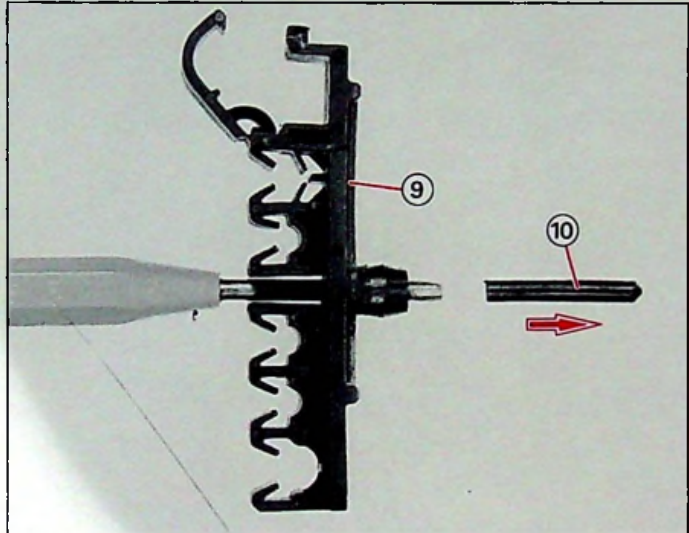

89-549

V

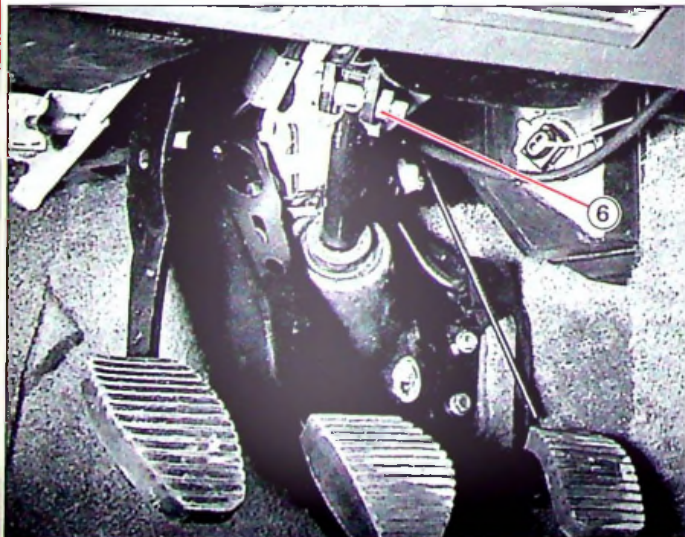

89-512

III

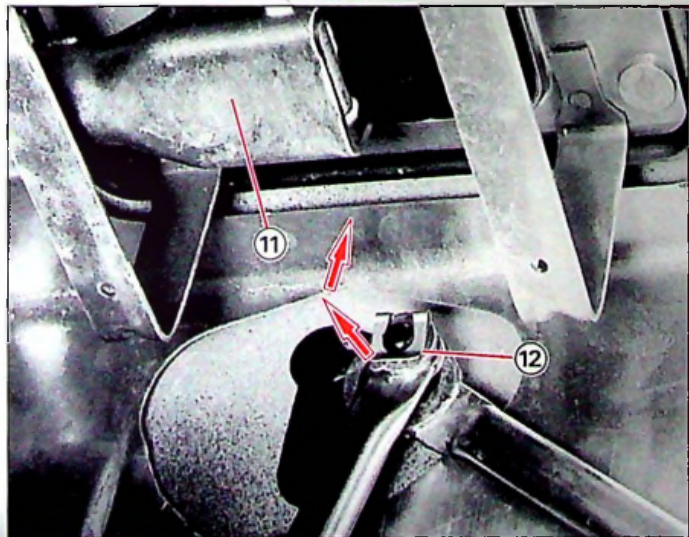

89-566

VI



10

DEPOSE ET POSE D'UNE DIRECTION
"DIRAVI"

XM
442-1/2

5

Déposer, Fig. I :

- les deux écrous (3) de la bride d'accouplement,
- la vis (1) de maintien des tubes hydrauliques, dégager les supports.

Désaccoupler, Fig. I :

- le tube (2) d'alimentation du tiroir de commande,
- le tube (4) du retour de direction.

A l'intérieur du véhicule

Déposer, Fig. II et III :

- la garniture feutre sous le volant,
- les deux écrous (5) de fixation du doseur de frein,
- la vis (6) sur la colonne de direction.

Sous le véhicule

Déposer :

- le pot catalytique (7) avec sa sonde,
- l'écran d'échappement (8).

Dégrafer le faisceau hydraulique jusqu'au réservoir ; écarter les supports (9) suivant Fig. V : à l'aide d'un outil, repousser la goupille (10) vers l'intérieur de la caisse.

Récupérer la goupille (10) dans la mesure du possible.

Désaccoupler la commande manuelle de hauteur du correcteur avant ; lever l'agrafe (12) et la faire glisser Fig. VI.

Déposer la barre (11) de commande des vitesses Fig. VI.

Déposer le câble gauche du frein de sécurité.



Déposer les vis inférieures des tirants (1) et (2)
Fig. I.

Desserrer les vis supérieures.

Desserrer les vis (3) à l'avant du berceau d'environ 5 mm **Fig. II**

Placer un support hydraulique d'organes (4) sous l'arrière du berceau **Fig. III**

ou à défaut utiliser une tige filetée de M10 x 1,50 de 200 mm de longueur.

Déposer, Fig. IV les vis de fixation arrière du berceau.

Descendre le berceau de 150 mm **Fig. V.**

Pendant la descente du berceau désaccoupler la bride de la direction.

Déposer :

- l'écran, sur la direction

Dégrafer les tubes hydrauliques () **Fig. VI.**

Désaccoupler, Fig. VI :

- le tube d'alimentation (7) du verin de direction,
- les tubes de retour (8) de fuites.

Déposer, Fig. IV les deux vis (5) de fixation de la direction, récupérer les cales situées sous le carter.



10

XM
442-1/2

7

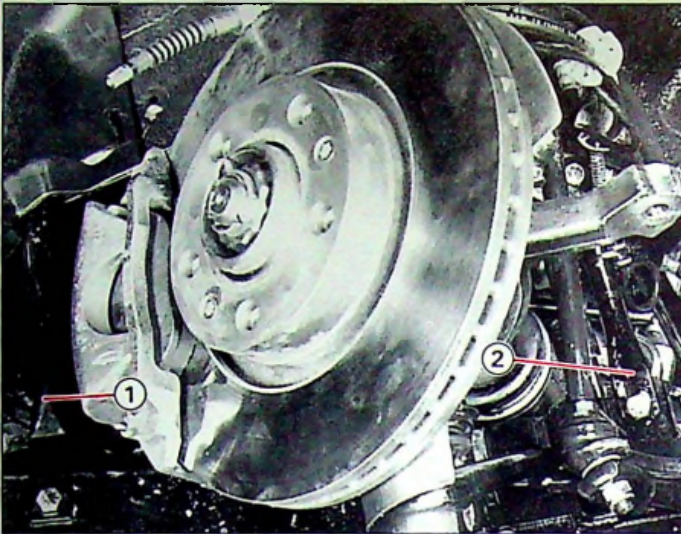

89-523

I

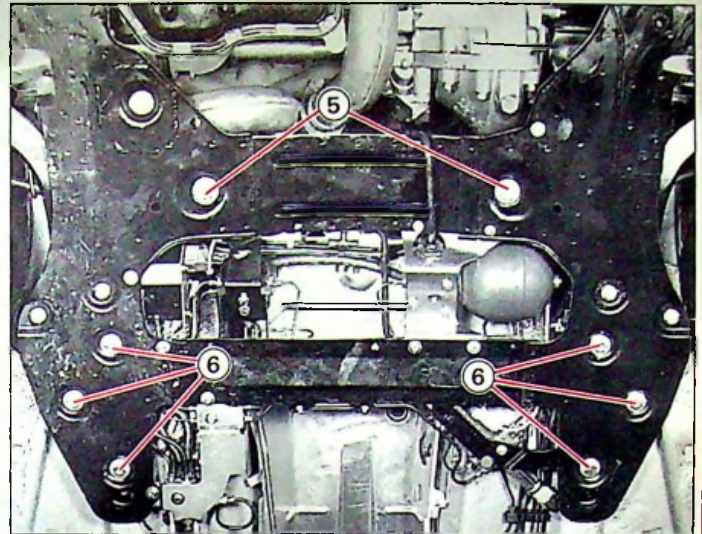

89-522

IV

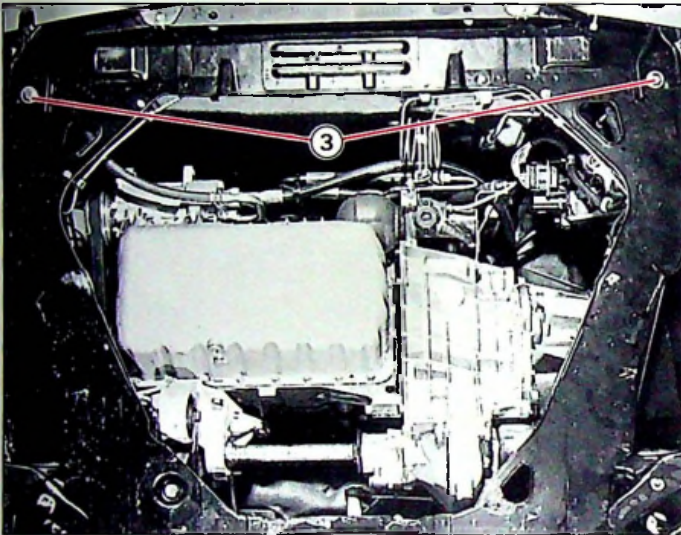

88-448

II

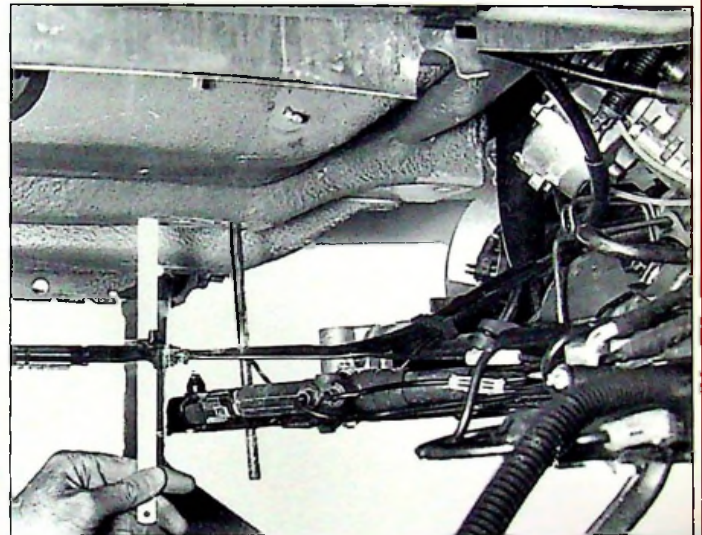

89-525

V

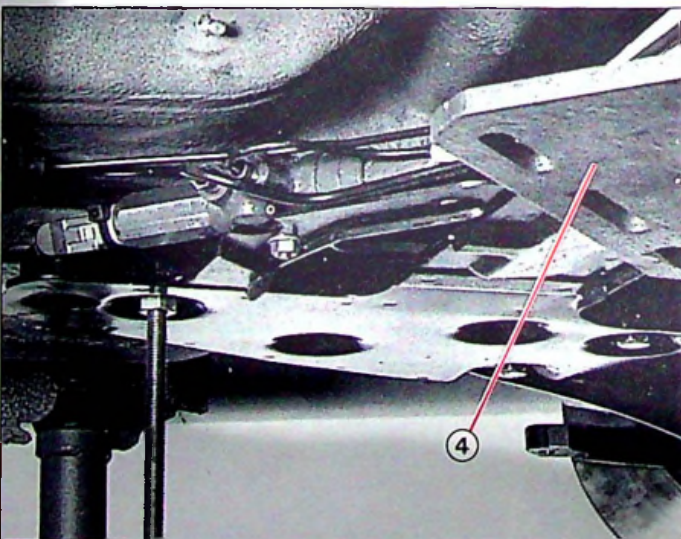

89-524

III

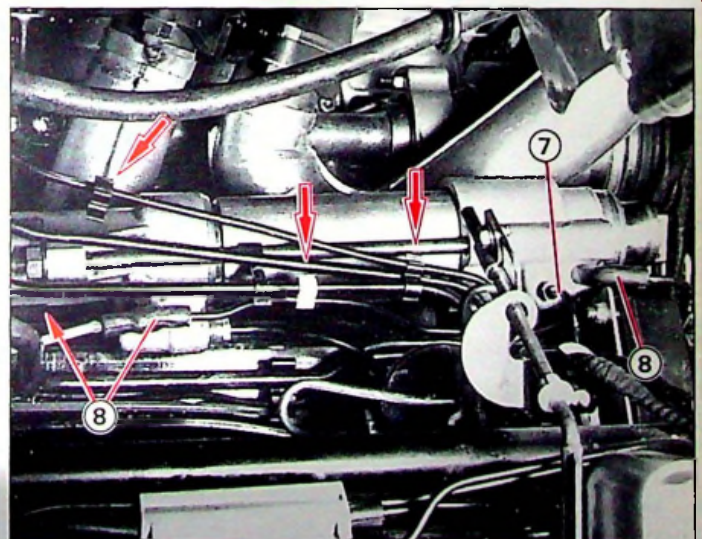

89-514

VI

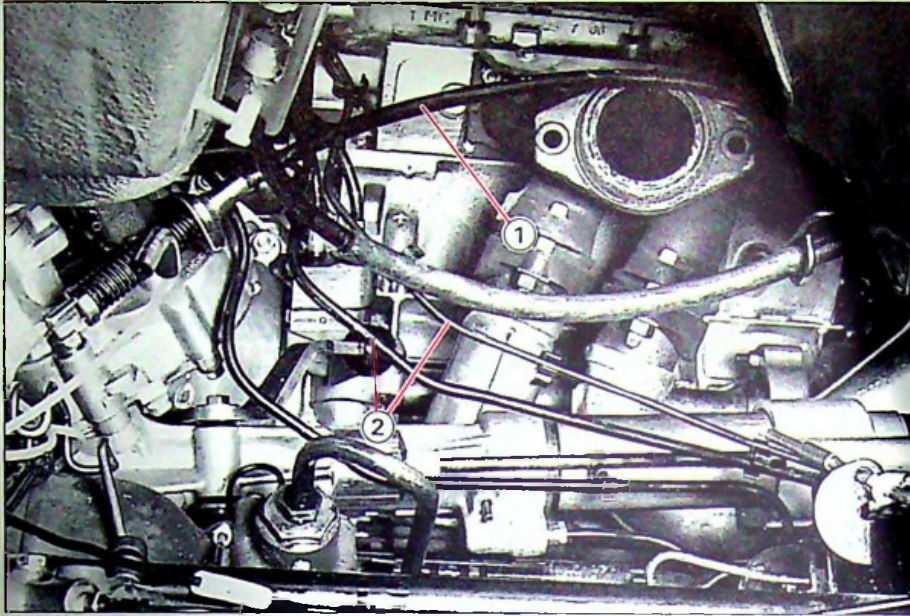

89-515

I

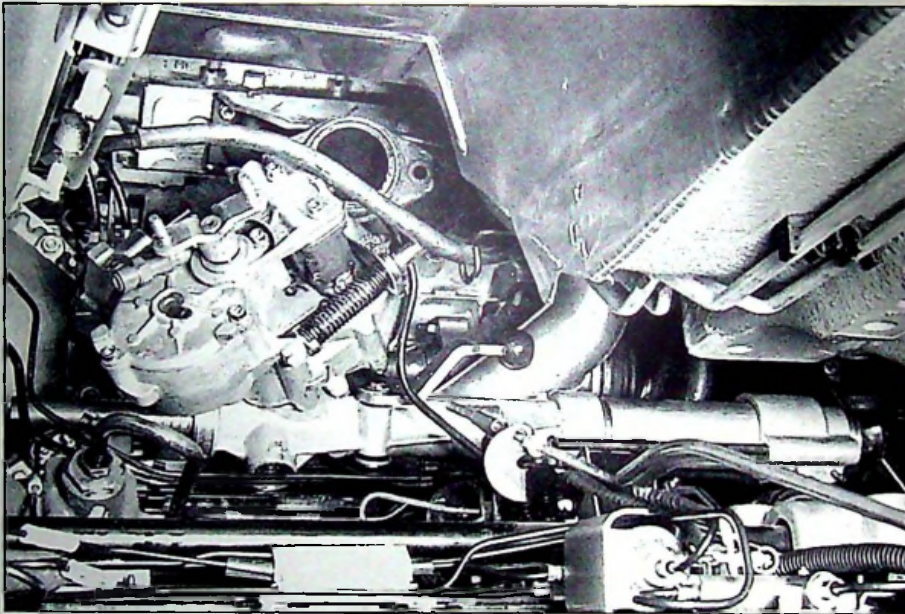

89-513

II

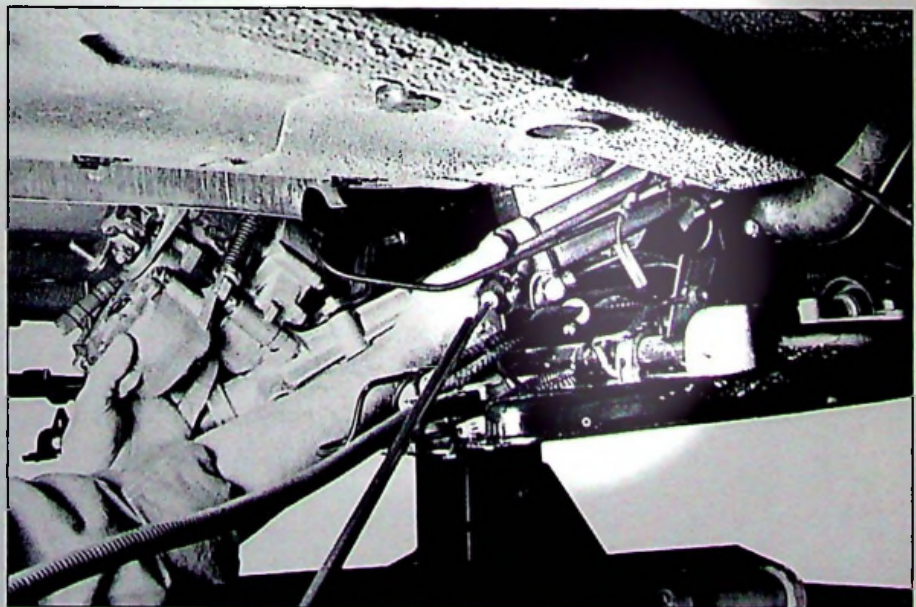

89-508

III



10

DEPOSE ET POSE D'UNE DIRECTION
"DIRAVI"

XM
442-1/2

9

Amener le câble (1) de réglage en ligne droite vers le corps de la direction, à l'avant des tubes hydrauliques (2) Fig. I.

POSE

Positionner la direction en ligne droite.

Engager la direction vers la droite en inclinant le boîtier hydraulique vers l'arrière Fig. II.

Présenter la direction par le tunnel d'échappement, l'engager vers la droite puis revenir vers la gauche en redressant le boîtier hydraulique.

Sortir la direction par le tunnel d'échappement Fig. III.

Amener le câble (1) Fig. I de réglage ligne droite entre les tubes hydrauliques (2) et la caisse.

**Accoupler :**

- les quatre tubes (1) du faisceau de retour de fuites Fig. I et II.
- le tube d'alimentation (2) du vérin sans le serrer (garniture NEUVE) Fig. I.

Lever le berceau ; accoupler la bride (3) de la direction pendant cette opération Fig. I.

Poser les vis () de fixation de la direction et les cales "a" trouvées à la dépose Fig. II.

Serrage : 7 mdaN

Poser les vis de fixation du berceau.

Serrage des huit vis avant et arrière **4 mdaN**.

Serrer les vis d'accouplement de la bride de direction (3) Fig. III.

Serrage : 2 mdaN

Accoupler, sans les serrer, Fig. III et IV :

- le tube (5) d'alimentation du tiroir de commande,
- le tube (4) de retour de direction,
- le tube (7) du régulateur centrifuge.

Fixer les tubes hydrauliques par la vis (6) Fig. III et les agrafes () Fig. I.

Serrer les raccords des tubes hydrauliques (2), (5) et (7) Fig. I, III et IV.

Accoupler le tube (9) d'alimentation du rappel asservi, reposer l'agrafe sur l'étrier () Fig. V.

Accoupler les câbles d'entraînement (8) du compteur de vitesses et du régulateur centrifuge Fig. IV.

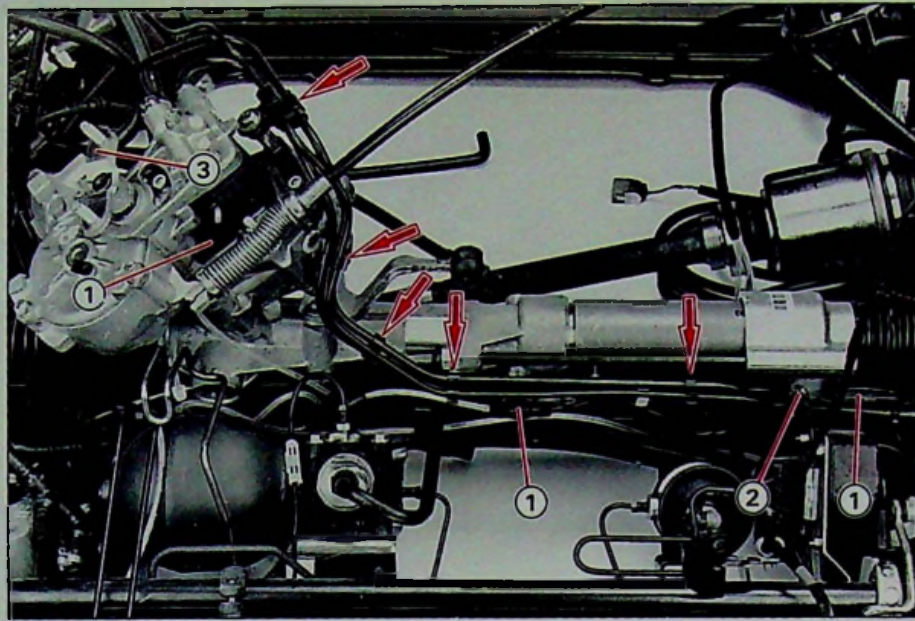

89-338

I

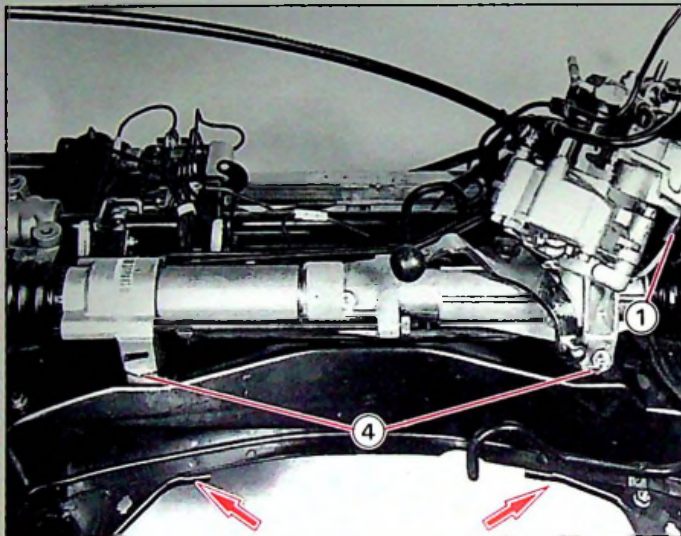

89-587

II

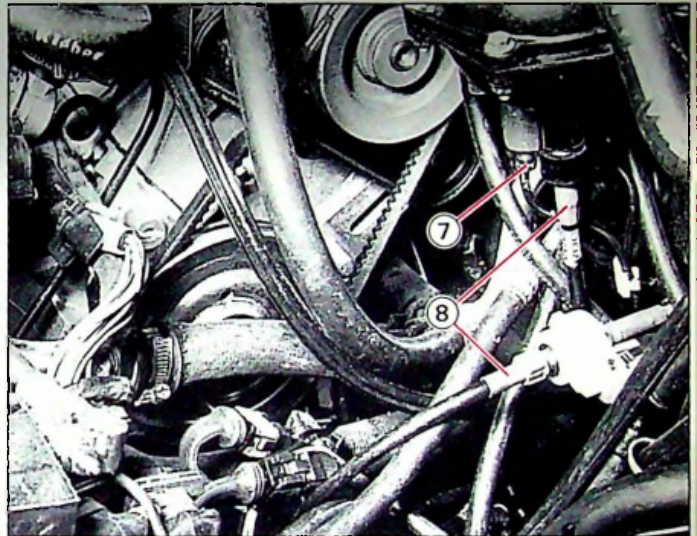

89-505

IV

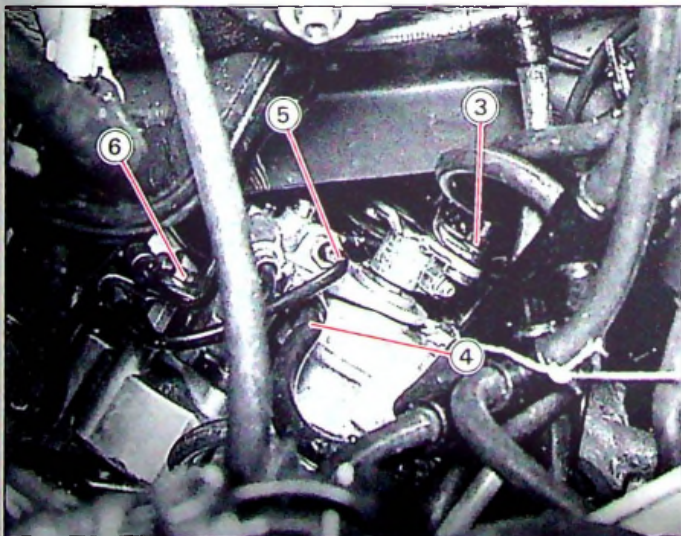

89-518

III

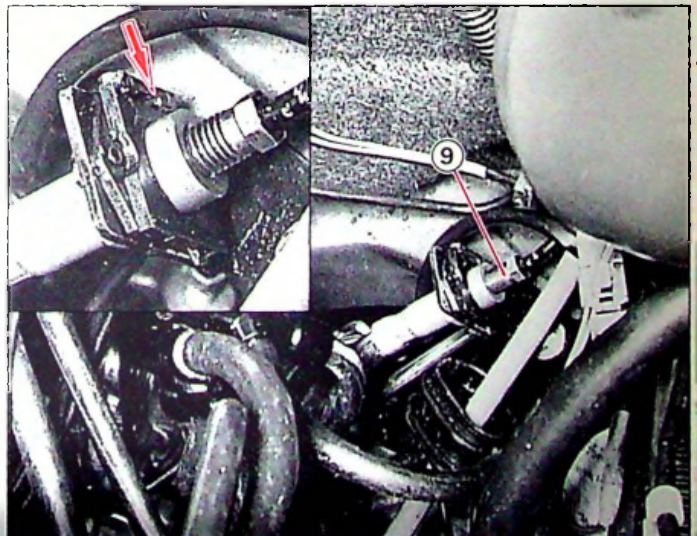

89-517

V

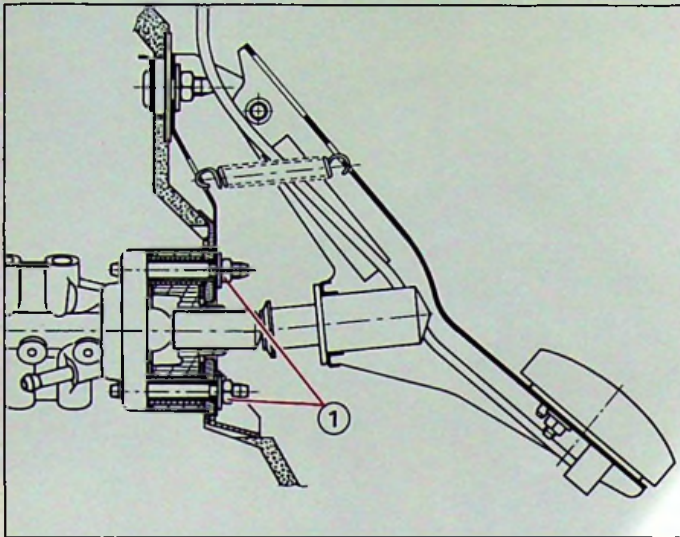

Y.45-1

I

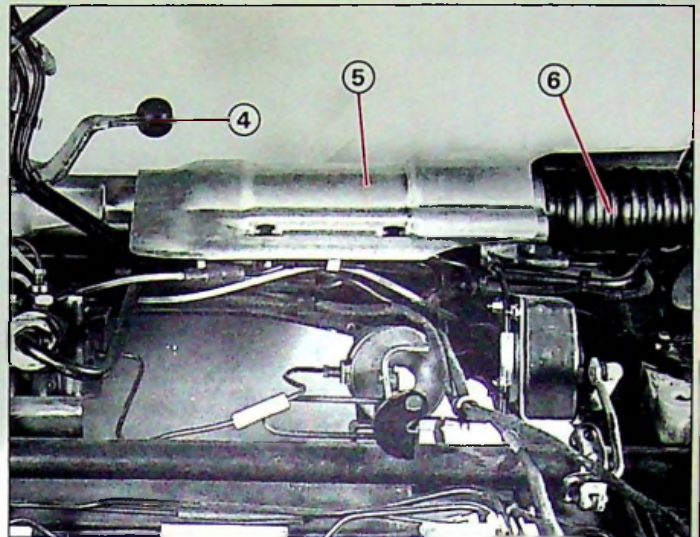

89-588

IV

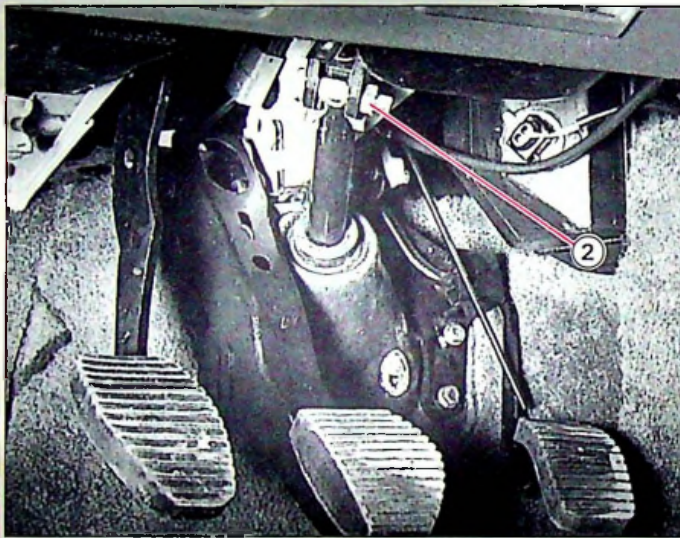

89-512

II

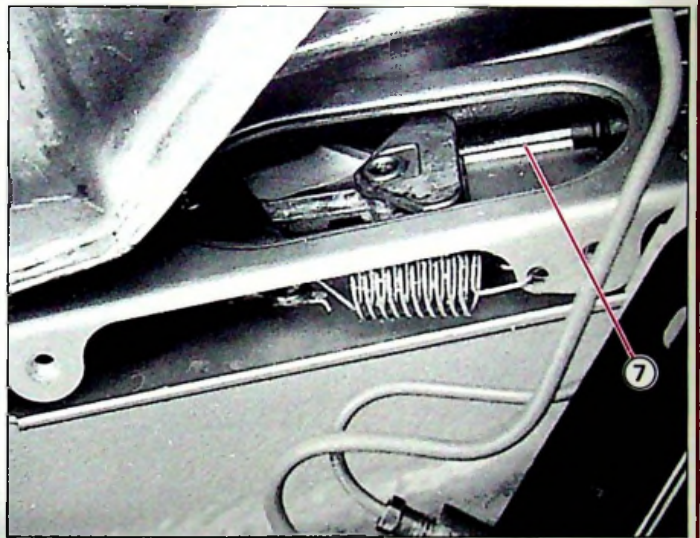

89-595

V

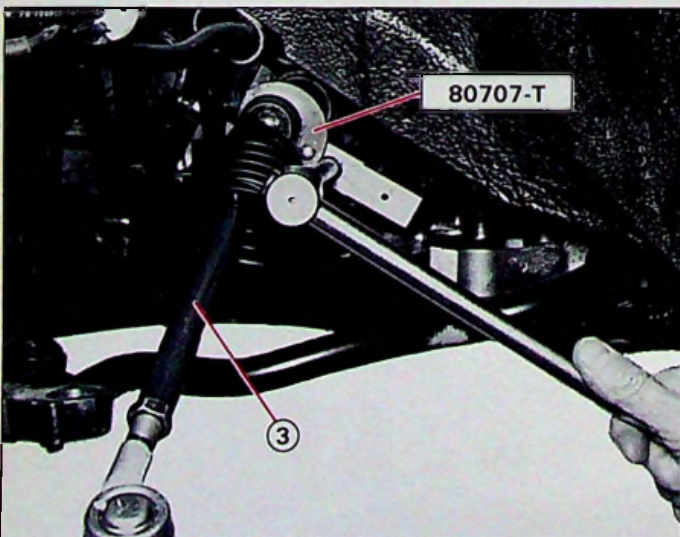

89-489

III

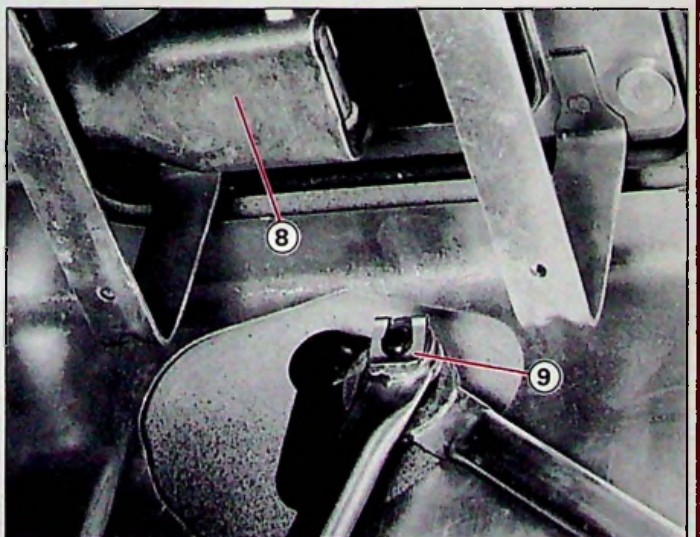

89-566

IV



10

DEPOSE ET POSE D'UNE DIRECTION
"DIRAVI"

XM
442-1/2

13

Poser les écrous (1) de fixation du doseur de frein Fig. I.

Serrage : 2 mdaN

Poser, Fig. II la vis (2) d'accouplement de la colonne de direction.

(branche du volant vers le bas).

Serrage : 2 mdaN

Poser la garniture feutre sous le volant.

Poser les biellettes d'accouplement (3) Fig. III.

Serrage des rotules côté direction : **5 mdaN**.

Utiliser l'outil **80707-T** et retenir l'effort de serrage avec une clé plate.

Serrage des rotules côté roues **4,5 mdaN** (NYLSTOP NEUF, cône essuyé sans solvant).

Mettre les protecteurs (6) en place Fig. IV.

(Pour faciliter la pose des protecteurs, amener la rotule à l'entrée du corps de la direction et l'utiliser comme guide).

Poser l'écran (5) sur la direction Fig. IV.

Poser le câble gauche (7) du frein de sécurité Fig. V.

Poser la commande de vitesses, graisser la rotule (4) Fig. IV, accoupler la barre (8) de commande des vitesses, et les biellettes.

Serrage de l'axe : 1 mdaN

Accoupler la commande manuelle de hauteur avant.

Intercaler la rondelle de frottement et poser l'agrafe (9) Fig. VI.



Poser l'écran d'échappement (1) Fig. 1.

Poser l'échappement (2) Fig. I.

Serrage de la rotule : 1 mdaN

Serrage de la bride : 3 mdaN

Placer le faisceau de la sonde à oxygène dans ses supports et connecter les deux sondes.

Agrafer le faisceau hydraulique sur la caisse.

Mettre le support (3) en position et engager l'axe suivant la Fig. II.

Fixer le boîtier (4) de réglage ligne droite "a" Fig. III.

Accoupler les tubes (5) d'alimentation de la suspension avant Fig. III.

Poser les fixations ().

Fixer les tirants (6) et (7) Fig. IV.

Serrage : 4,5 mdaN

Poser les pare-boue avec les pions.

Poser le réservoir de LHM et le filtre à air.
(Voir (6) XM 390-00/1).

Contrôler le réglage du frein de sécurité.

Mettre le véhicule au sol après avoir contrôlé l'étanchéité des circuits hydrauliques.

Contrôler le parallélisme des roues avant.

SI NECESSAIRE : positionner le volant en ligne droite, la branche en bas.

Purger, Fig. V, le cylindre de rappel de la DIRAVI : desserrer la vis de purge (8) ; braquer lentement à gauche et à droite jusqu'à la butée et resserrer la vis.

Nota : la vis de purge est reliée au faisceau retour au réservoir.

Effectuer un essai sur route :

Régler la tenue de cap en ligne droite, par la molette du câble de réglage "ligne droite (4)" Fig. VI.

1^{er} Déposer le capot plastique.

2^e Régler :

– Voiture tire à gauche,
dévisser la molette.



– Voiture tire à droite,
visser la molette.



3^e Reposer le capot plastique.



10

XM
442-1/2

15

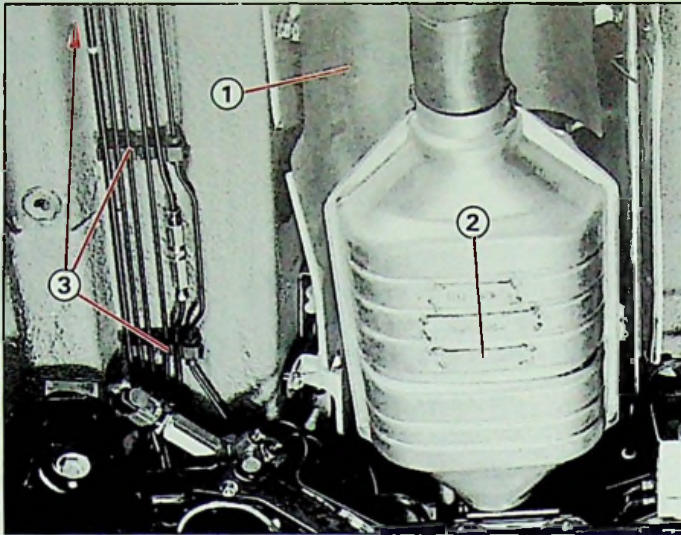

89-565

I

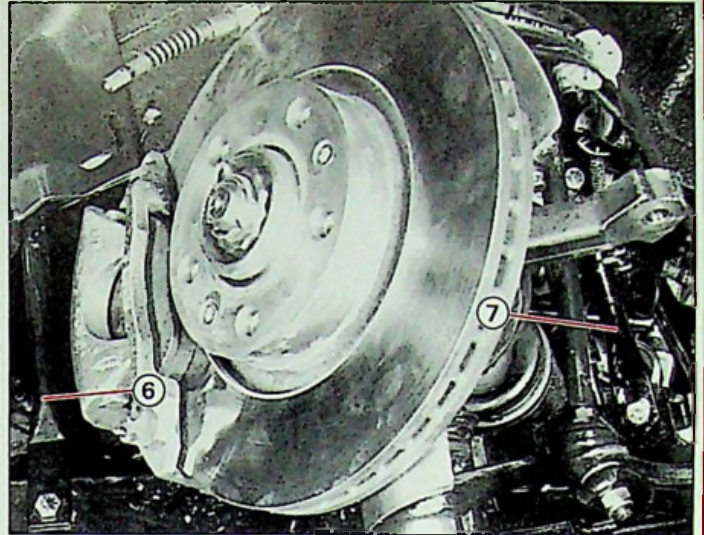

89-523

IV

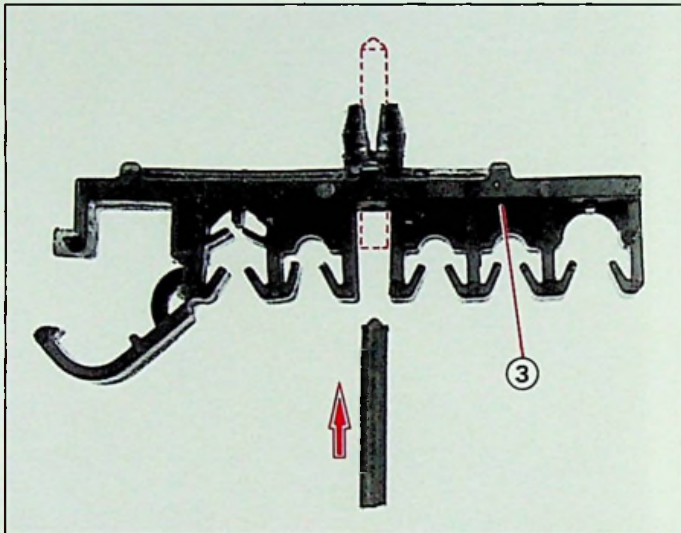

89-547

II

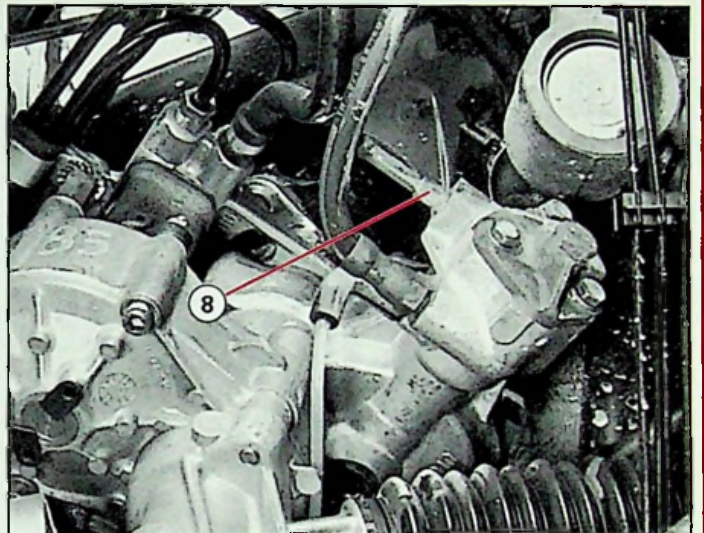

89-251

V

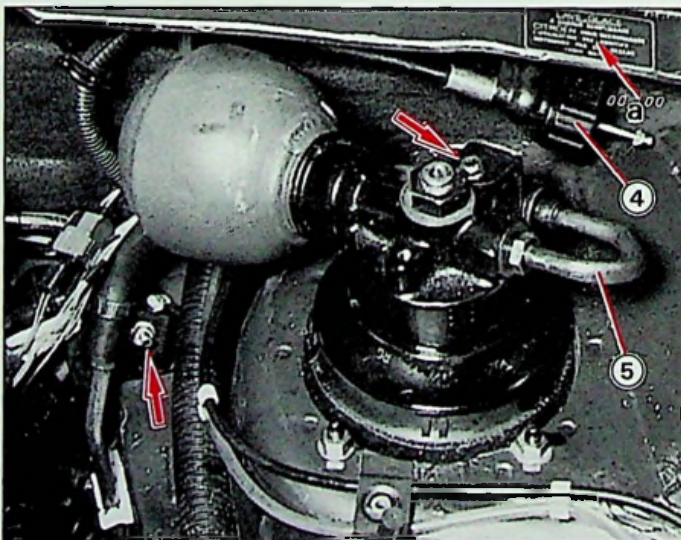

89-506

III

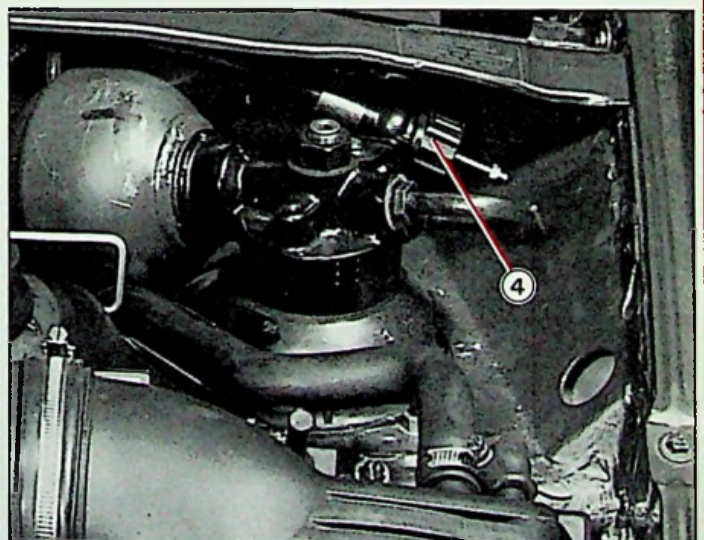

89-145

VI



10

DIRECTION

XM
444-3/1

1

OUTILLAGE PRÉCONISÉ

4034-T : Banc de contrôle hydraulique.

Outillage à fabriquer suivant plan MR. page 8

MR. 630-64/80 • A : 1 étrier en tige filetée de M.7.100

- **B** : 1 lame de scie affûtée
- **C** : 4 bouchons pour raccord hydraulique Ø 6,35 mm.

REMISE EN ETAT D'UN RÉPARTITEUR DE DÉBIT



La gamme de remise en état du répartiteur de débit CITROËN BX et CITROËN XM est identique. Les répartiteurs de débit sont différents par la valeur du débit (gicleurs et ressorts) et par la limitation de la pression (réglage).

Limitation de la pression en fonctionnement sur le véhicule

CITROËN BX = $140 \begin{matrix} + 5 \\ - 10 \end{matrix}$ bars

CITROËN XM = $160 \begin{matrix} + 5 \\ - 10 \end{matrix}$ bars

DÉMONTAGE

Obturer les orifices et nettoyer le répartiteur, particulièrement la zone des bouchons.

Exécuter les outils MR.
A et **B** (voir page 8).

Dépose des bouchons : Fig. I, II et III

- placer l'étrier (**A**) sur le répartiteur
- enfoncer au maximum le bouchon avec un tournevis, le maintenir avec l'étrier (**A**)
- présenter l'affûtage de la lame (**B**) vers la gorge du limiteur et le glisser entre le jonc et corps. Lever le jonc avec un petit tournevis.
- dégager l'étrier, déposer le bouchon.

DÉPOSE

Procéder dans l'ordre. Repérer la position des ressorts.

Déposer :

- le bouchon **I** ; placer un chiffon face au bouchon et souffler à l'air comprimé par l'orifice **D** (direction) Ø 4,5 mm
- le ressort (**1**)
- le tiroir de régulation (**2**)

Déposer par l'orifice **R.C.** (retour conjointeur)

- la douille fileté (**3**)
- le gicleur (**4**)
- la butée (**6**) avec le filtre (**5**)
- le gicleur (**7**)

Déposer le bouchon **II** ; le pousser avec un tournevis par l'intérieur du corps.



10

XM
444-3/1

3

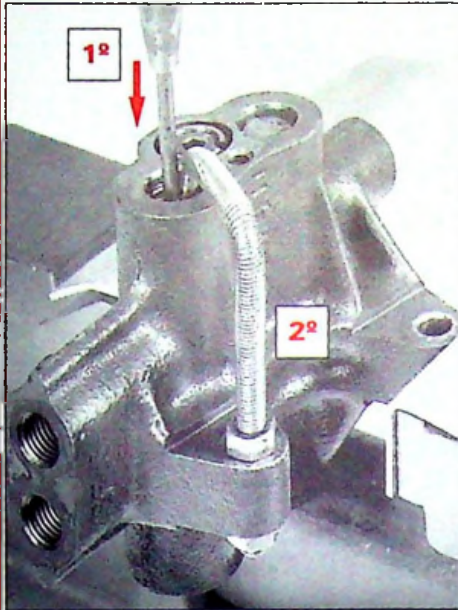

92-253

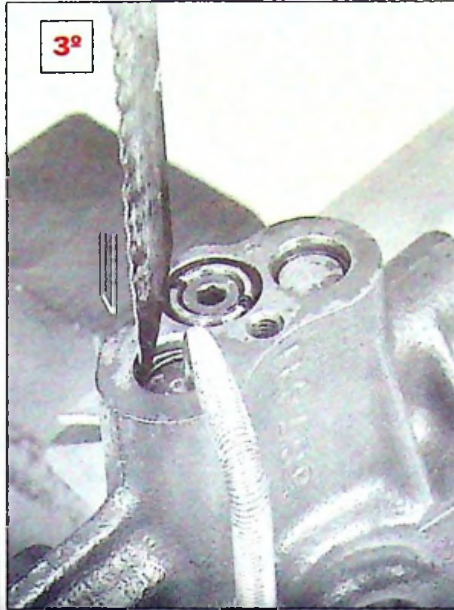

92-254

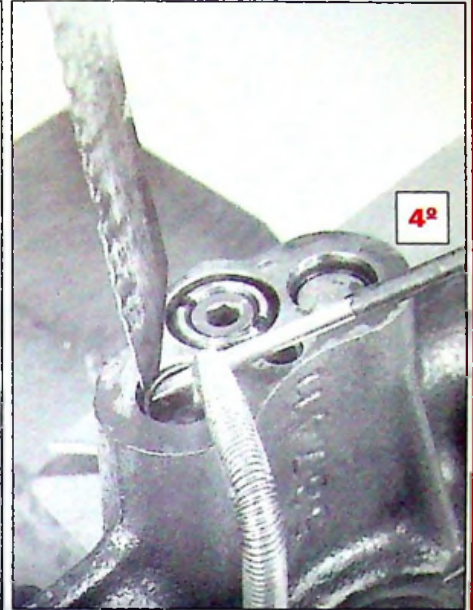

92-255

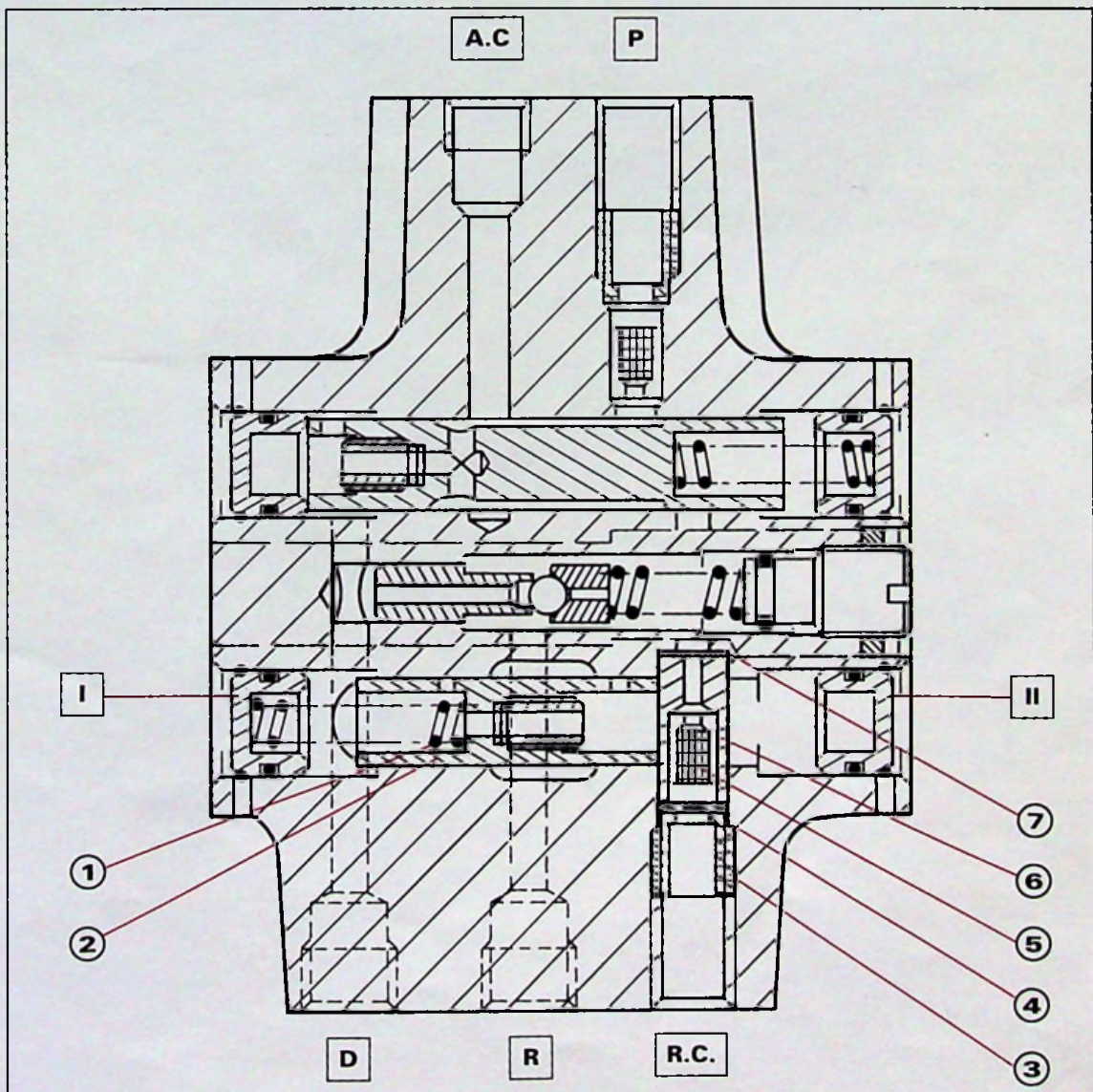

y 44-5a

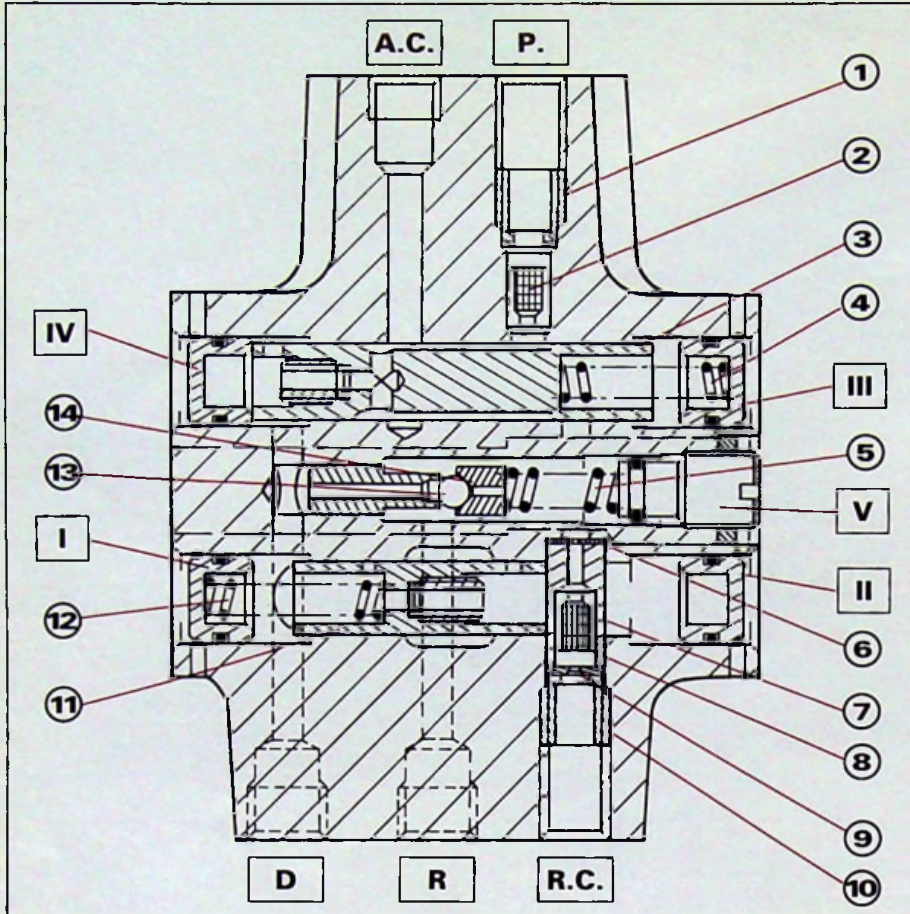

Y 44-5a

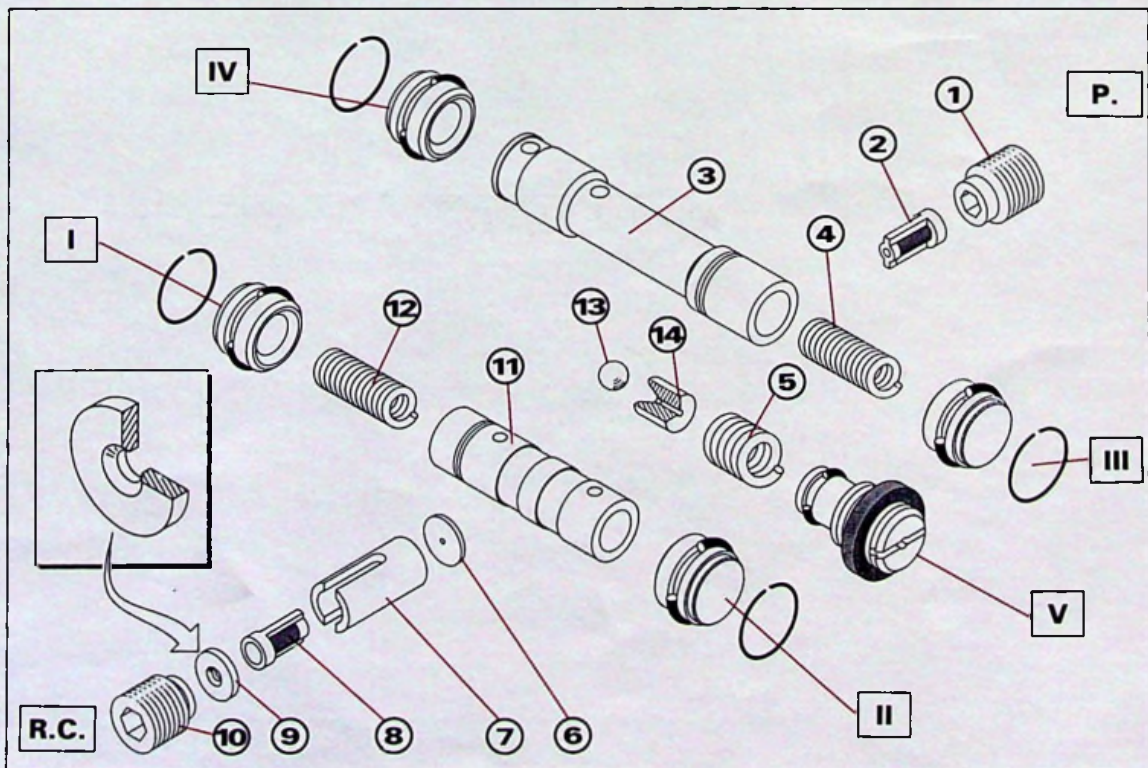

Y 44-017



10

REMISE EN ETAT D'UN RÉPARTITEUR DE DÉBIT

XM
444-3/1

5

Déposer :

- le bouchon **III** ; appuyer à l'opposé sur le bouchon **IV** pour l'extraire
- le ressort **(4)**
- le tiroir de répartition **(3)**.

Déposer le bouchon **IV**.

Déposer par l'orifice **P** (pompe)

- la douille fileté **(1)**
- le filtre **(2)**.

Desserrer la bague et déposer la vis de réglage **V**
déposer :

- le ressort **(5)**
- l'entretoise **(14)**
- la bille **(13)**.

Nettoyer et souffler les pièces, sans déposer les gicleurs des tiroirs.

POSE

Monter :

- des joints neufs sur les quatre bouchons et sur la vis de réglage.
- des filtres neufs.

Huiler les pièces avec du liquide **LHM Plus** avant le montage.

Procéder dans l'ordre

Monter par l'orifice **R.C**

- le gicleur mince **(6)** en appui sur son siège
- le filtre **(8)** dans la butée **(7)**
- le gicleur épais **(9)**, cône d'entrée vers l'extérieur
- la douille fileté **(10)** ; serrage **1,3 mdaN**.

Monter par l'orifice **I** :

- le tiroir de régulation **(11)**
- le ressort **(12)**
- le bouchon et le jonc, enfoncer au maximum le bouchon, le maintenir avec l'étrier, poser le jonc dans sa gorge avec un petit tournevis.
Fig. III.

Monter le bouchon **II**.

Monter le bouchon **IV**.

Monter par l'orifice **III**

- le tiroir de répartition **(3)**
- le ressort **(4)**
- le bouchon **III**.

Monter par l'orifice **P**

- le filtre **(2)**
- la douille fileté **(1)** serrage **1,3 mdaN**.

Monter par l'orifice **V**

- la bille **(13)** sur son siège
- l'entretoise **(14)**
- le ressort **(5)**
- la vis de réglage **V** avec sa bague, visser légèrement en appui sur le ressort.

**Réglage de la limitation de pression**

Utiliser le banc de contrôle **4034-T** avec le manomètre de **200 bars. Fig. I.**

Poser Fig. II les bouchons pour raccord hydraulique de \varnothing 6,35 mm sur les orifices suivants :

- **A.C.** (alimentation conjoncteur)
- **P.** (pompe haute pression)
- **R.C.** (retour conjoncteur).

Accoupler le répartiteur au banc de contrôle **4034-T** par l'orifice **D** (direction) \varnothing 4,5 mm.

L'**orifice R** (retour réservoir) reste libre pour assurer l'écoulement du liquide.

Fermer le robinet du banc de contrôle.

Actionner la pompe d'un mouvement régulier. La pression s'établit et se stabilise à la valeur déterminée par le réglage de la vis **(1)**. Le liquide s'écoule par l'orifice **R** ⇔

Ouvrir le robinet du banc de contrôle.

Serrer la bague écrou **(2)** avec une pince à becs, sans changer la position de la vis de réglage **(1)** **Fig. III.**

Serrage **1,5 mdaN.**

Pression de réglage avec le banc de contrôle **4034-T** (*décollement de la bille*)

CITROËN BX = 125 à 130 bars

CITROËN XM = 135 à 140 bars.

Contrôler l'étanchéité :

- Poser un bouchon sur l'orifice **R.**
- Fermer le robinet du banc de contrôle.
- Mettre le répartiteur de débit en pression : 150 bars.
- Aucune fuite n'est tolérée par les bouchons ou la vis de réglage.
- Ouvrir le robinet du banc de contrôle.
- Déposer le répartiteur.



10

XM
444-3/1

7

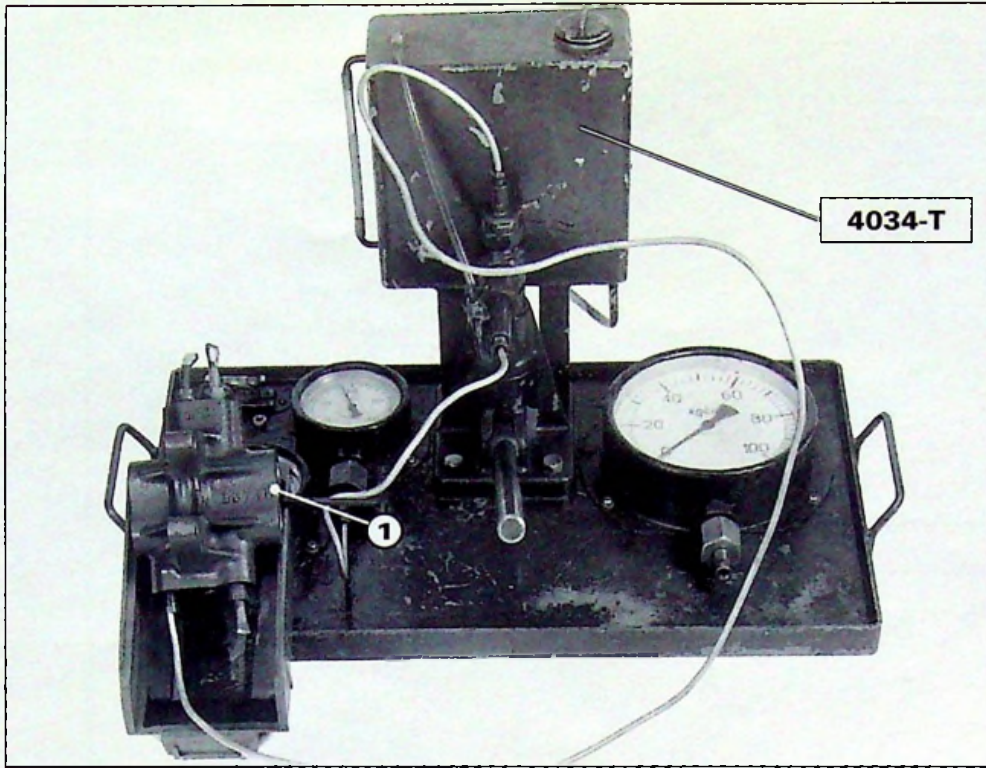

SY 24 C2

92-259

II

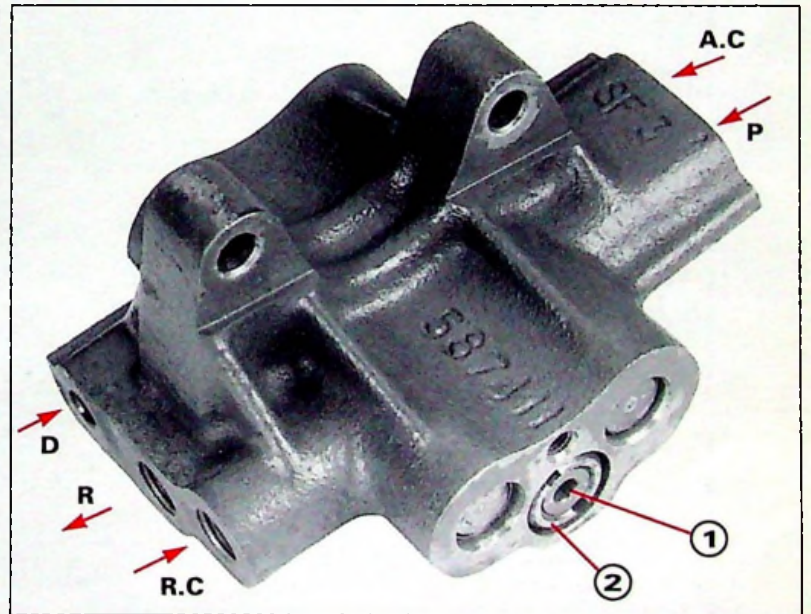

92-251

III

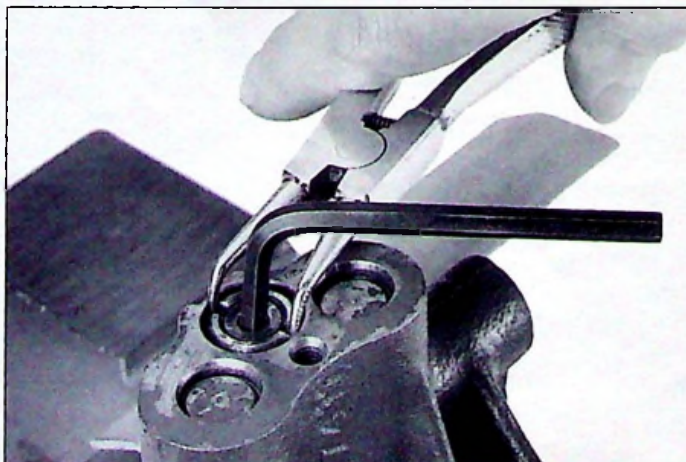

92-256

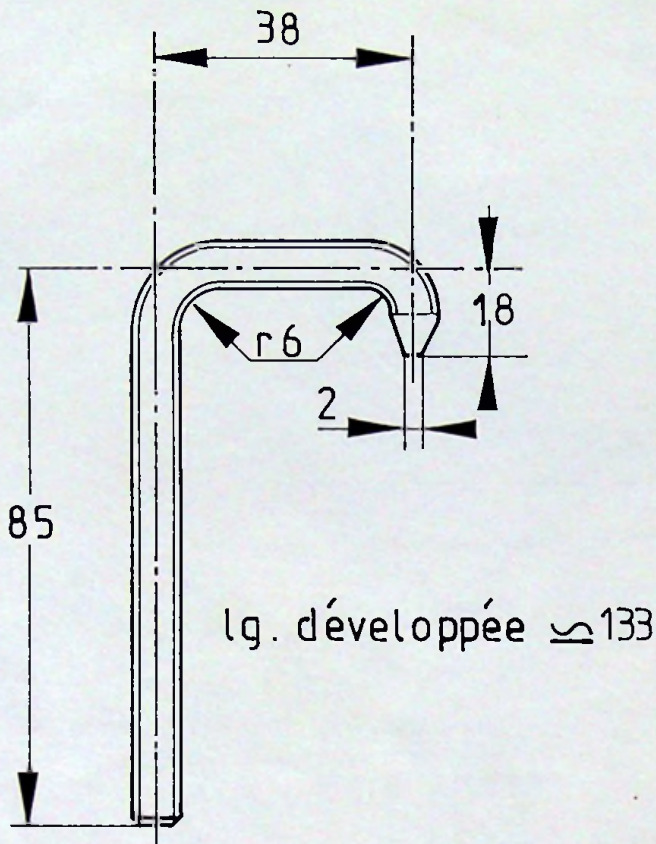
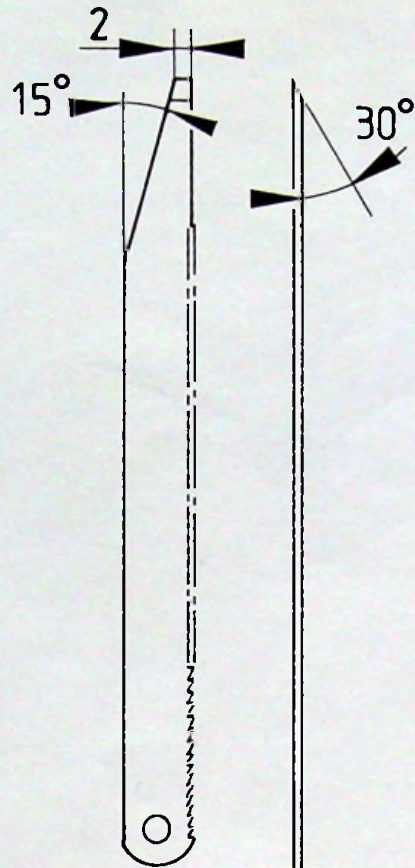
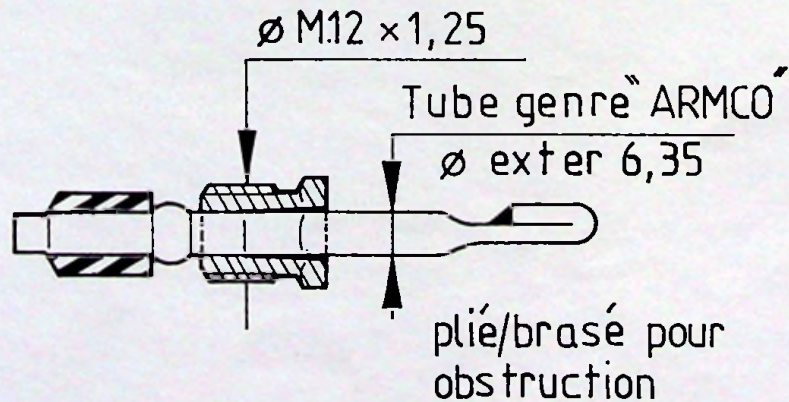

MR 630- 64/80

Dét^L-Atige filetée acier $\varnothing M7$ Dét^L-Blong ≈ 120 Matière: tôle bleue 1mm
(pris dans lame de scie admis)Dét^L-C



10

DIRECTION

XM
444-3/2

1

OUTILLAGE PRÉCONISÉ

9036-T : Coffret remise en état direction

- **A** : Cône pour montage des joints
- **B** : Support pour mise en place des joints carrés
- **C** : Support pour mise en place du joint à lèvres
- **D** : Cylindre pour rétraction des joints carrés
- **E** : Cône pour montage de la valve
- **F** : Appui pour montage de la valve.

REMISE EN ETAT D'UNE VALVE ROTATIVE



La gamme de remise en état de remise en état d'une valve rotative ne s'applique qu'aux cas de fuites d'huile par le corps de valve.

Remplacer la valve rotative dans les cas suivants :

- rainure en **(b)** par usure du joint à lèvres
- oxydation en **(b)** sur la portée du joint à lèvres
- fuite d'huile externe en **(a)** entre l'axe et le rotor. **Fig. I et III.**

DÉPOSE

Déposer Fig. I le capot déflecteur **(1)** à l'aide d'un tournevis.

Séparer Fig. II le rotor du corps en frappant sur l'extrémité de la valve.

Contrôler Fig. III l'état de la portée du joint à lèvres en **(a)**.

Déposer :

- sur le rotor **Fig. III et V**
 - les trois joints **(2)**
- sur le corps **Fig. IV**
 - les joints à lèvres **(3)**
 - le circlips **(6)**
 - le joint à lèvres **(5)**.

Souffler soigneusement les pièces.

S'il est nécessaire d'utiliser un produit de nettoyage, employer du White-Spirit.

POSE

Poser, sur le corps de la valve **(4) Fig. VI**

- le joint à lèvres **(5)** à l'aide de l'outil **9036-T.C**
- le circlips **(6)**
- graisser légèrement les lèvres du joint.



10

XM
444-3/2

3

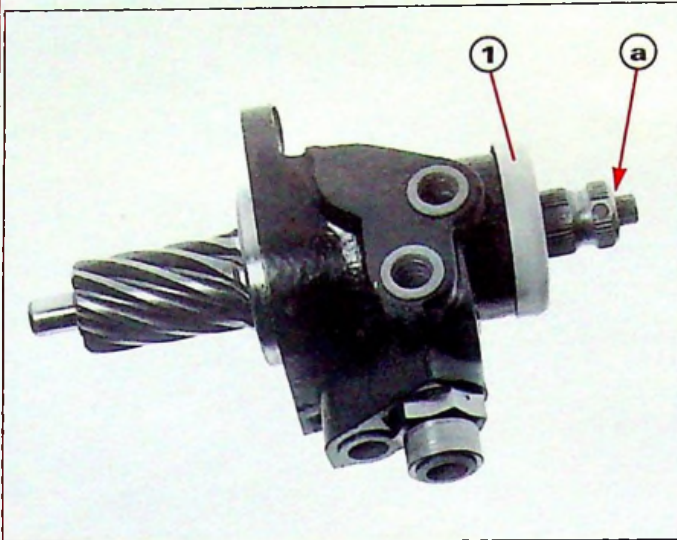

92-361

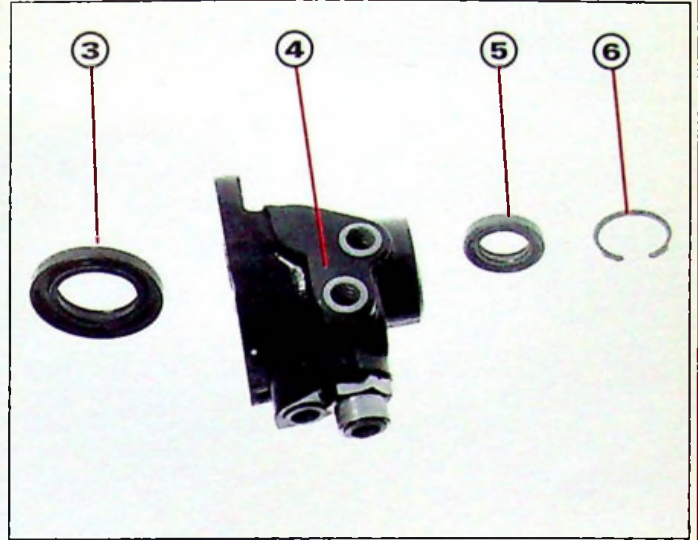

I 92-364

IV

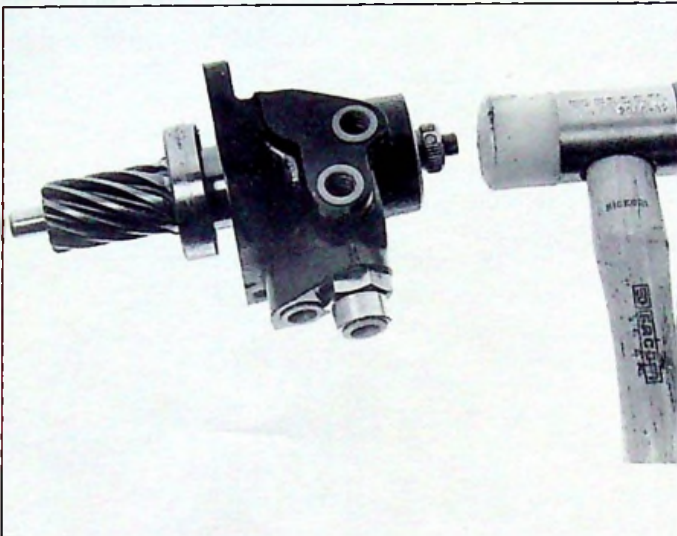

92-363

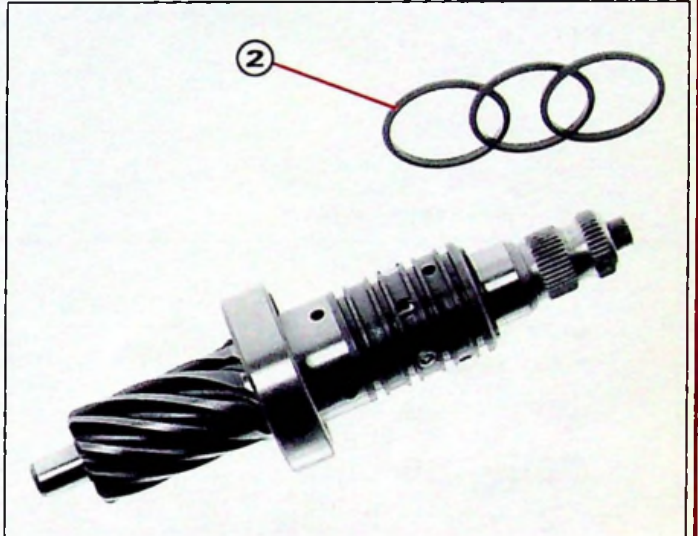

II 92-366

V

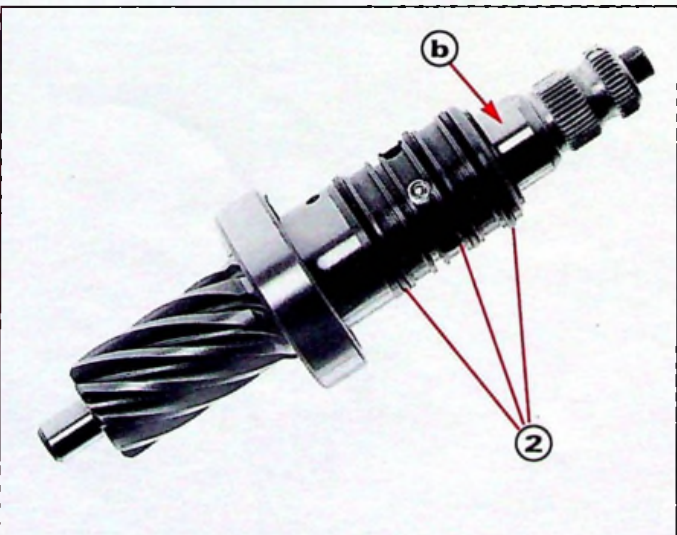

92-365

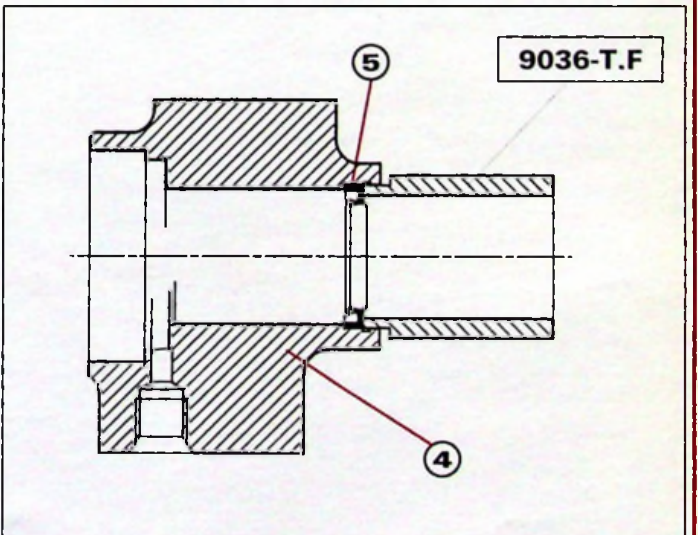

III Y 44-021. Fig. 4

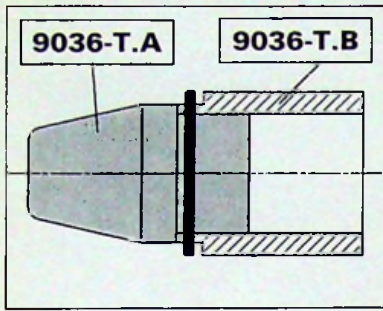

Y 44-025 - fig. 8

I

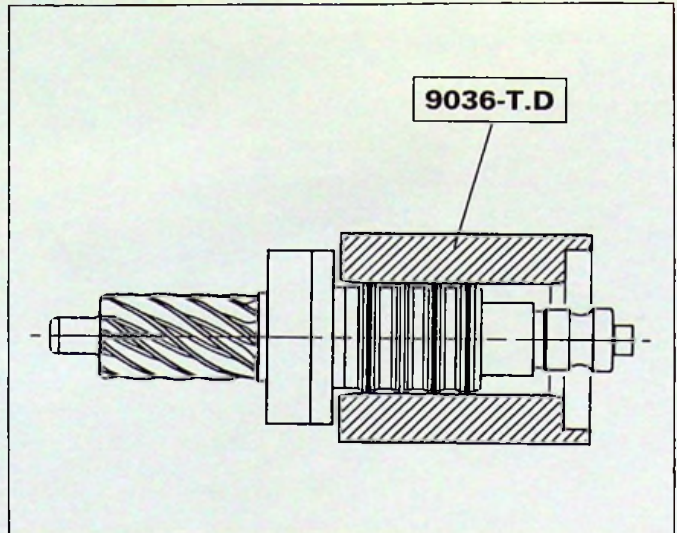

Y 44-020 - fig. 3

V

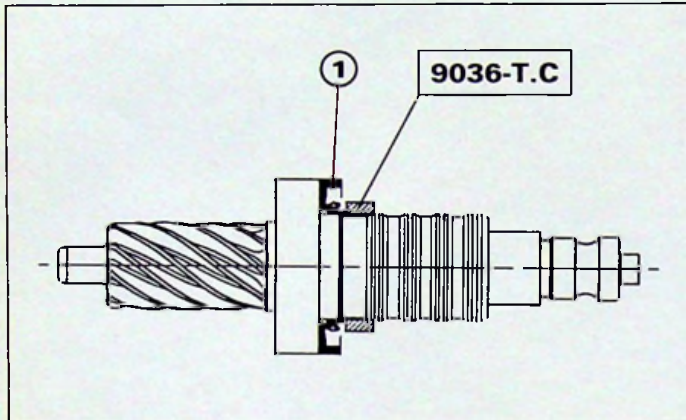

Y 44-018 - fig. 1

II

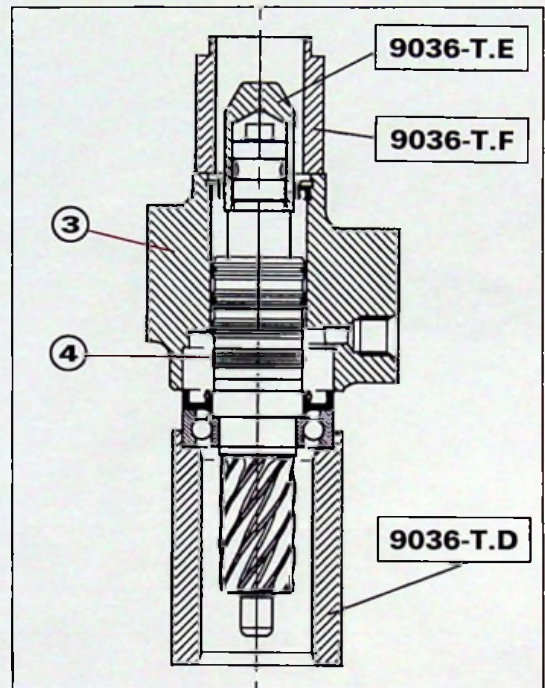

Y 44-022 - fig. 5

VI

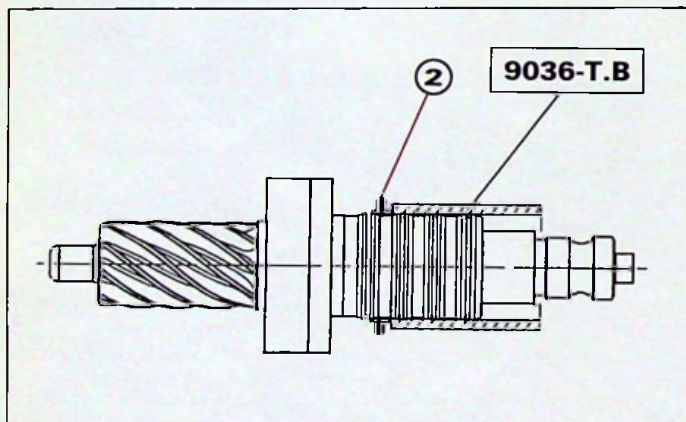

Y 44-019 - fig. 2

III

SY 20 C2

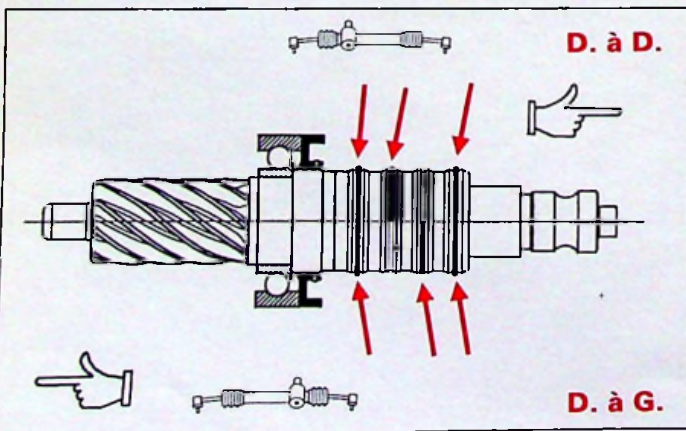

Y 44-024 - fig. 7

IV

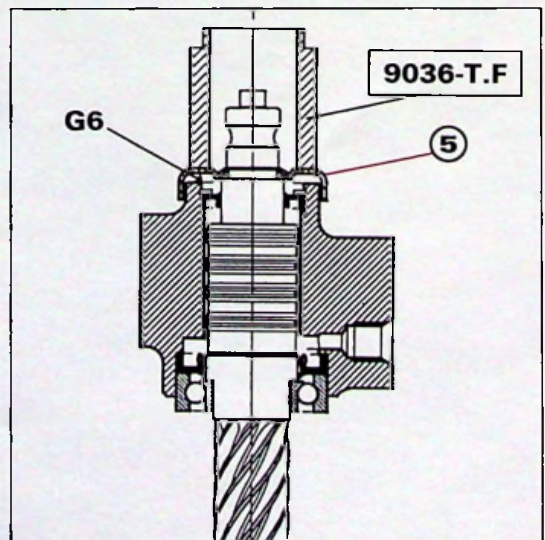

Y 44-023 - fig. 6

VII



10

REMISE EN ETAT D'UNE VALVE ROTATIVE

XM
444-3/2

5

Huiler les joints et les outils avant montage avec du liquide hydraulique **LHM Plus**.

La mise en place des joints sur les outils **9036-T.B** et **9036-T.C** s'effectue à l'aide du cône **9036-T.A** Fig. I.

Poser le joint à lèvres **(1)** sur le rotor avec l'outil **9036-T.C** ; graisser les lèvres du joint avant le montage Fig. II.

Poser les joints **(2)** dans les gorges avec l'outil **9036-T.B** Fig. II.

Respecter la position du joint central Fig. IV

direction à gauche : 2^{ème} gorge

direction à droite : 3^{ème} gorge.

Le joint s'allonge lors de la pose sur l'outil, et reste dans cet état. Il faut le remettre à sa dimension avec l'outil **9036-T.D** Fig. V.

Huiler l'outil et l'engager avec précaution sur le joint en prenant soin de maintenir celui-ci dans sa gorge.

Effectuer quelques mouvements hélicoïdaux.

Procéder joint par joint en débutant par le plus proche du roulement.

Monter la valve :

- huiler les trois joints carrés et l'alésage du corps de la valve
- poser le cône **9036-T.E** sur les cannelures du rotor
- engager le rotor **(4)** dans le corps **(3)** en favorisant l'entrée des joints, jusqu'au contact du joint à lèvres.

à la presse

- poser la valve sur l'outil **9036-T.D**
- poser l'outil **9036-T.F** sur le corps de valve
- mettre en place le roulement, l'outil **9036-T.D** détermine le positionnement du roulement.

Poser Fig. VII le capot déflecteur **(5)** avec l'outil **9036-T.F**. Remplir de graisse **G6** la partie supérieure du joint à lèvres.



10

DIRECTION

XM
611-1/1

1



DÉPOSE ET POSE D'UN ANTIVOL



DEPOSE

Déconnecter la batterie.

Déposer :

- **la moquette** de console **(1) Fig. I.**
(trois vis  et un écrou **(2) 10/plat**)
- **la garniture (3)** inférieure de la planche de bord gauche et la feutrine **(4) Fig. II.**
(sept vis  et deux agrafes)

Désaccoupler, Fig. III : la commande de frein de parking **(5).**

Déposer, Fig. IV :

- le conduit diffuseur **(8),**
- le commutateur **(6),**
- la gaine **(7)** inférieure de la colonne.
(cinq vis )

Déposer, Fig. V : le collier **(9)** de maintien des fils.

Débrancher, Fig. V : le connecteur **(10)** du commutateur.



10

XM
611-1/1

3

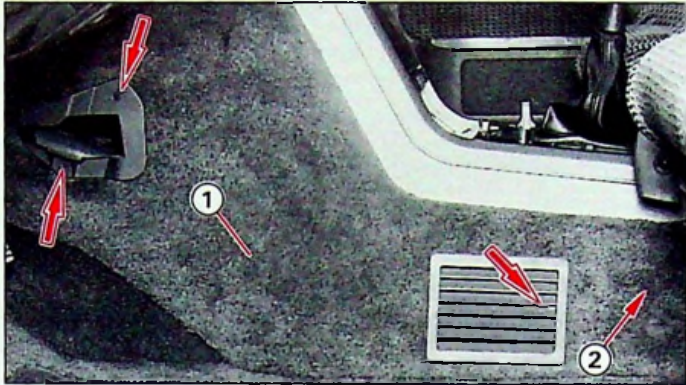

88-988

I

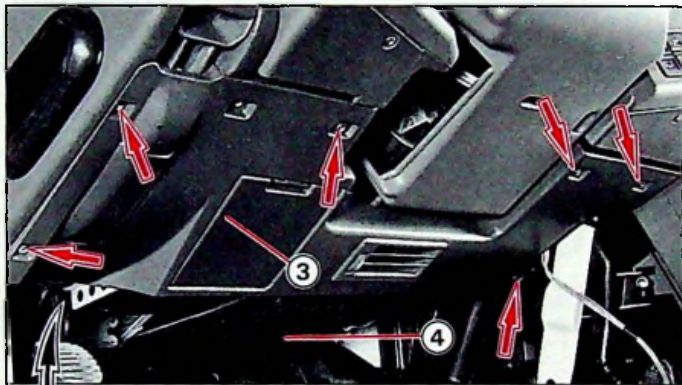

88-975

II

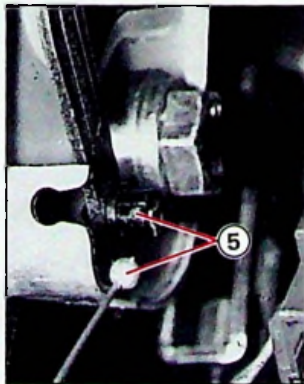

88-977

III

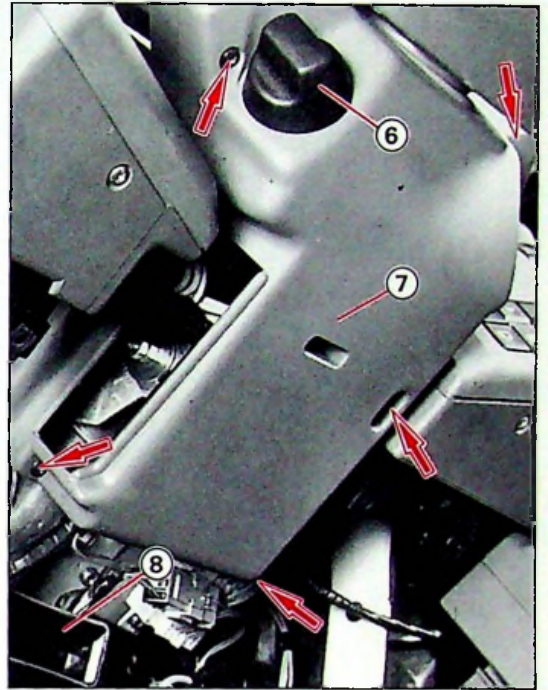

88-978

IV

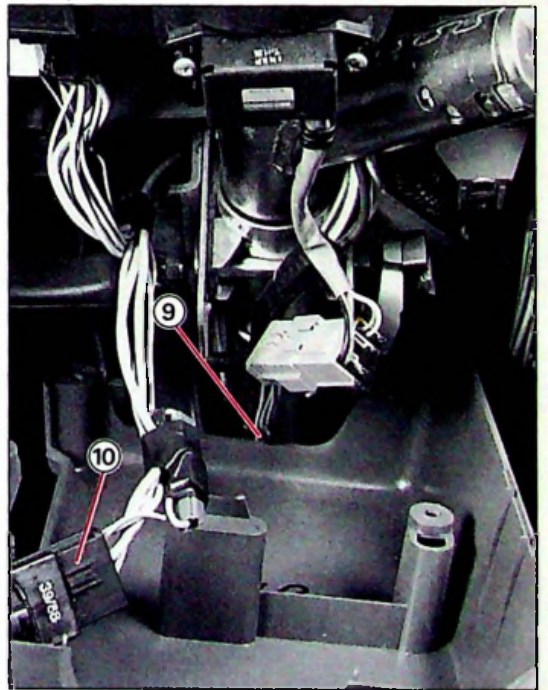

88-979

V



88-983

I



88-982

II

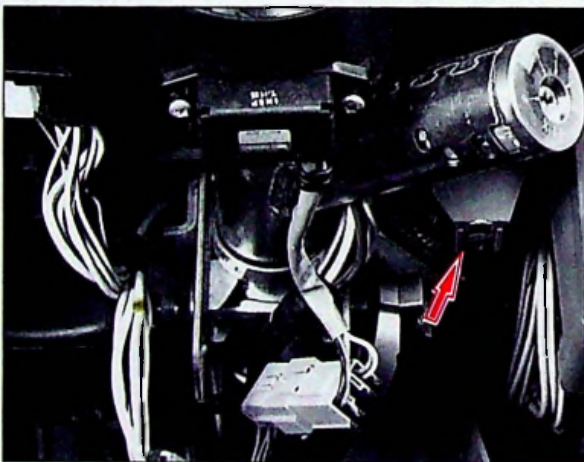

88-979

III

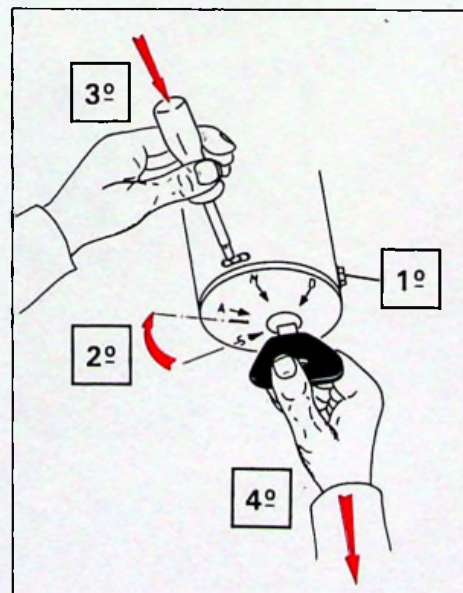

Z.61-1

IV



10

DEPOSE

POSE

Déposer, Fig. II : la vis (2) et dégrafer le boîtier fusibles 

Pose de l'antivol, Fig. IV :

Débrancher :

- le connecteur  Fig. III.
- les connecteurs (1) Fig. I.

- positionner la clé de contact sur le repère entre **A** et **S**.
- engager l'antivol,
(vérifier le bon verrouillage de l'ergot)
- poser la vis de fixation.
- déposer la clé.
(vérifier le blocage de la direction en retirant la clé de contact)

Dépose de l'antivol, Fig. IV :

Brancher :

- 1°** Déposer la vis.
- 2°** Positionner la clé de contact sur le repère, entre **A** et **S**.
- 3°** A l'aide d'un tournevis, pousser sur l'ergot.
- 4°** Déposer l'antivol.

- le connecteur  Fig. III.
- les connecteurs (1) Fig. I.

Agrafer, Fig. II :  le boîtier de fusibles et poser la vis (2).



POSE (suite)

Poser, Fig. I : le collier (1) de maintien des fils.

Brancher, Fig. I : le connecteur (2) du commutateur.

Poser, Fig. II :

– la gaine (4) inférieure de la colonne.

(cinq vis )

– le commutateur (3).

Positionner, Fig. III : la garniture (6) inférieure planche de bord gauche.

(la maintenir avec deux vis)

Ajuster, Fig. II et III : le conduit diffuseur (5) à la garniture.

Accoupler, Fig. IV : le frein de parking (8).

Poser et serrer, Fig. III : les vis  de la garniture (6) et agraffer la feutrine (7).

(sept vis  et deux agrafes)

Poser, Fig. V : la moquette console (9).

(trois vis  et un écrou (10) 10/plat)

Connecter la batterie.



10

XM
611-1/1

7

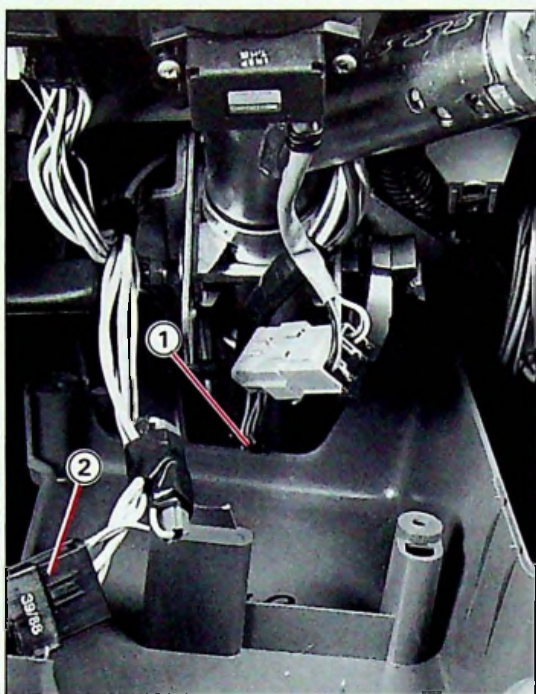

88-979

I

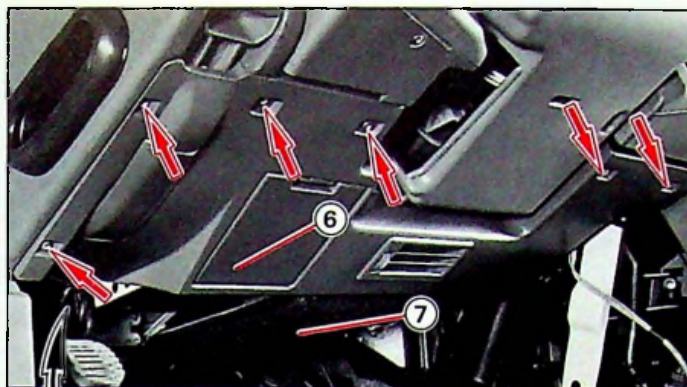

88-975

III

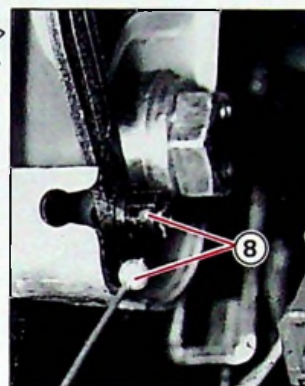

88-977

IV

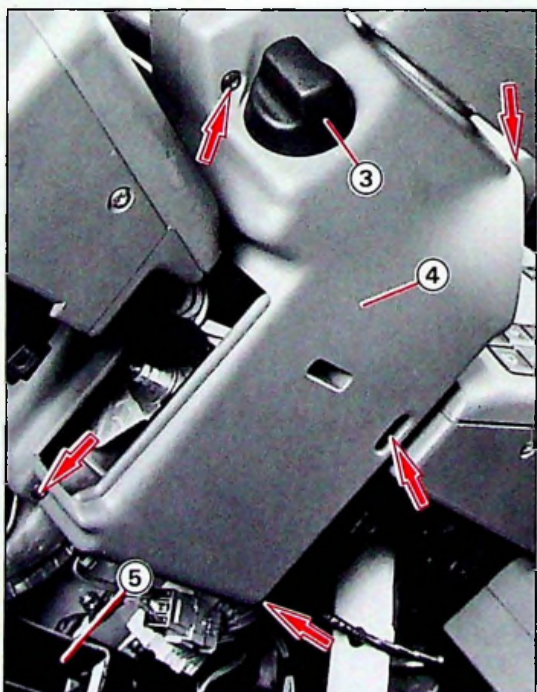

88-978

II

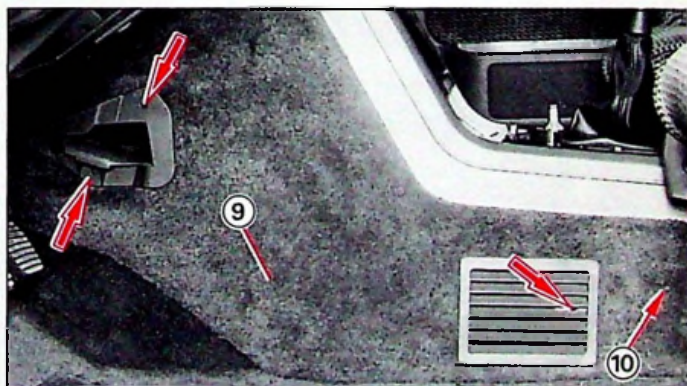

88-988

V