

*Catalogue  
d'applications  
de pompes  
à carburant  
pour moteurs  
thermiques*

*Fuel pumps  
applications  
for thermal  
engines*

**SOFABEX<sup>®</sup>**

# SOFABEX®

Dénomination Commerciale de Rivapompe SA (France)

---

## **Premier Fabricant européen**

de pompes à carburant mécaniques pour moteurs thermiques.

---

## **First European manufacturer**

*of mechanical fuel pumps for thermal engines*

---

## **Fournisseur unique et exclusif**

depuis plus de 15 ans de tous les constructeurs automobiles français.

---

## **Single and exclusive supplier**

*of all the French Automobile Manufacturers for more than 15 years.*

---

## **Le seul**

à avoir maîtrisé l'industrialisation d'une pompe en matériau composite,

équipant tous les véhicules : Peugeot 205, 405, 605, 106 ;

Citroën : XM, ZX, AX ; Renault : 19, Clio ; John Deere Agriculture.

---

## **The only one**

*to have mastered the industrialization of a composite fuel pump fitting all*

*the vehicles : PEUGEOT : 205, 405, 605, 106 CITROEN : XM, ZX, AX*

*RENAULT : 19, Clio, JOHN DEERE Agriculture*

**Edition 2000**

## **Sofabex Rivapompe, c'est aussi :**

Un fabricant de vannes EGR,  
dégazeurs, filtres  
à carburant spéciaux.

(Il est certifié Qualité  
et homologué par tous  
les constructeurs européens.  
(Certification ISO 9001  
en cours.)

## **Rivapompe S.A.**

### **Sofabex is also :**

*A manufacturer of E.G.R.  
valves, degassers,  
special fuel filters.*

*(Rivapompe S.A. is certified  
and O.E. supplier of the main  
European Automobile  
Manufacturers. (ISO 9001  
certification is pending.)*

---

Bien que la société Rivapompe-Sofabex ait apporté le plus grand soin à la réalisation de ce catalogue, elle décline toute responsabilité pour les inexactitudes qui pourraient s'y être glissées. Toutes les références d'origine sont données seulement à titre indicatif et la société se réserve le droit de modifier, sans avertir chaque possesseur du catalogue, une illustration ou partie d'un texte.

*Although Rivapompe S.A. - Sofabex has taken the maximum care to supply the most up-to-date informations, Rivapompe S.A. - Sofabex disclaims all responsibility for any mistake which could be found. All original part numbers are supplied for information only and the company reserves the right to cancel or modify any application, drawing or part of text without preliminary advice and cannot be sued in any case.*

ALFA ROMÉO	3950	14
	8630	40
	8631	40
AUDI	8500	33
	8503	33
	8509	34
	8511	34
AUTOBIANCHI	8600	35
	8604	36
	8606	36
BALKANCAR : (IMPEX)	3860	14
BEDFORD	8440	28
	8442	28
BMW	8800	44
	8801	44
	8802	44
	8803	44
	8804	44
	8805	45
BUKH : (AABENRAA)	8410	27
CATERPILLAR	3860	14
CITROËN	3307	13
	3311	13
	8041	20
	8202	22
	8210	22
	8217	22
	8219	23
	8222	23
	8227	24
	8228	24
	8229	24
	8238	24
	8239	24
	8247	25
	8248	25
	8249	25
	8301	25
	8303	26
	8312	26
	8313	26
CHRYSLER	8101	21
	8109	21
CLARK	3860	14

ALFA ROMÉO	3950	14
	8630	40
	8631	40
AUDI	8500	33
	8503	33
	8509	34
	8511	34
AUTOBIANCHI	8600	35
	8604	36
	8606	36
BALKANCAR : (IMPEX)	3860	14
BEDFORD	8440	28
	8442	28
BMW	8800	44
	8801	44
	8802	44
	8803	44
	8804	44
	8805	45
BUKH : (AABENRAA)	8410	27
CATERPILLAR	3860	14
CITROËN	3307	13
	3311	13
	8041	20
	8202	22
	8210	22
	8217	22
	8219	23
	8222	23
	8227	24
	8228	24
	8229	24
	8238	24
	8239	24
	8247	25
	8248	25
	8249	25
	8301	25
	8303	26
	8312	26
	8313	26
CHRYSLER	8101	21
	8109	21
CLARK	3860	14

COVENTRY CLIMAX .....	3860 .....	14
DACIA .....	3017 .....	11
	8017 .....	19
	8744 .....	43
DAF .....	8005 .....	19
EATON .....	3860 .....	14
FENWICK .....	3860 .....	14
FIAT .....	8202 .....	22
	8600 .....	35
	8601 .....	35
	8604 .....	36
	8605 .....	36
	8606 .....	36
	8607 .....	36
	8608 .....	36
	8609 .....	37
	8610 .....	37
	8612 .....	37
	8613 .....	37
	8614 .....	37
	8615 .....	38
	8616 .....	38
	8617 .....	38
	8618 .....	38
	8619 .....	38
FORD .....	8461 .....	30
	8483 .....	32
	8620 .....	39
	8621 .....	39
	8622 .....	39
	8625 .....	39
	8626 .....	39
	8627 .....	40
FSO .....	8520 .....	34
	8607 .....	36
	8617 .....	38
HOLDEN .....	8442 .....	28
HONDA .....	8495 .....	33
	8496 .....	33
	8497 .....	33
HYSTER .....	3860 .....	14
INNOCENTI .....	8480 .....	31
	8600 .....	35
	8605 .....	36

JOHN DEERE	3969	15
	8969	45
	8976	46
	Y 3977	16
	Y 3978	16
	Y 8973	45
KIA	8482	31
LADA	8520	34
	8521	35
LANCIA	8604	36
	8605	36
	8608	36
	8613	37
	8614	37
LAND ROVER	3852	14
LAND ROVER SANTANA		
MASSEY FERGUSON	3860	14
MATRA	8101	21
	8109	21
	8114	21
MAZDA	8460	30
	8461	30
	8482	31
	8483	32
MERCEDES	8810	45
	8811	45
MOSKWITCH	8520	34
MORGAN	8612	37
	8620	39
	8625	39
NISSAN	3860	14
	8470	30
	8484	32
	8485	32
OLTCIT	3311	13
	8312	26
	8314	26
OPEL	8440	28
	8442	28
	8443	29
	8444	29
	8445	29
	8446	29
	8848	29

PANHARD .....	3433 .....	13
PAL .....	8619 .....	38
PAYKAN .....	8120 .....	21
	8121 .....	22
	8223 .....	23
PERKINS .....	3860 .....	14
PEUGEOT .....	3202 .....	12
	3213 .....	13
	8101 .....	21
	8114 .....	21
	8202 .....	22
	8210 .....	22
	8217 .....	22
	8219 .....	23
	8221 .....	23
	8222 .....	23
	8223 .....	23
	8224 .....	23
	8227 .....	23
	8228 .....	24
	8229 .....	24
	8238 .....	24
	8239 .....	24
	8248 .....	25
	8249 .....	25
PEUGEOT industrie : (CLM) CITRÖEN Moteurs .....	8423 .....	28
RANGER .....	8443 .....	29
RENAULT .....	1007 .....	11
RENAULT Alpine	3003 .....	11
	3005 .....	11
	3017 .....	11
	3031 .....	11
	3039 .....	12
	3042 .....	12
	3047 .....	12
	3213 .....	13
	3732 .....	13
	8005 .....	19
	8006 .....	19
	8014 .....	19
	8017 .....	19
	8033 .....	19
	8035 .....	20
	8044 .....	20
	8046 .....	20
	8047 .....	21
	8210 .....	22
	8214 .....	22

(SUITE) RENAULT _____	8714 .....	41
RENAULT Alpine	8719 .....	41
	8724 .....	41
	8728 .....	42
	8729 .....	42
	8733 .....	42
	8736 .....	42
	8738 .....	42
	8739 .....	43
	8743 .....	43
	8744 .....	43
	8751 .....	43
	8754 .....	43
 RENAULT Agriculture _____	 8976 .....	 46
 RENAULT RVI _____	 3941 .....	 14
	3942 .....	14
	3950 .....	14
	3951 .....	15
	3952 .....	15
	3953 .....	15
	8701 .....	40
	8702 .....	41
	8703 .....	41
 ROVER/AUSTIN _____	 8479 .....	 31
	8480 .....	31
	8481 .....	31
	8497 .....	33
 SAAB _____	 8413 .....	 27
	8414 .....	28
	8415 .....	28
	8625 .....	39
 SANTANA/SUZUKI _____	 8651 .....	 40
	Y 3850 .....	15
 SAO _____	 8482 .....	 31
 SEAT _____	 8450 .....	 30
	8451 .....	30
	8503 .....	33
	8600 .....	35
	8605 .....	36
	8607 .....	36
	8608 .....	36
	8610 .....	37
	8612 .....	37
	8613 .....	37
	8615 .....	38
 SIMCA/TALBOT _____	 8101 .....	 21
	8109 .....	21
	8114 .....	21
 SKODA _____	 8530 .....	 35
	8532 .....	35



TALBOT	8101	21
	8109	21
	8114	21
	8120	21
	8121	22
	8210	22
TOFAS	8610	37
TOYOTA	8490	32
	8491	32
TRIUMPH/HONDA	8496	33
VAUXHALL	8440	28
	8442	28
	8443	29
	8445	29
	8446	29
VOLKSWAGEN	8500	33
	8503	33
	8508	34
	8509	34
	8511	34
VOLVO	3034	12
	3213	13
	8006	19
	8017	19
	8034	20
	8400	26
	8401	27
	8738	42
VOLVO PENTA	8403	27
	8406	27
WARTBURG	8512	34
YUGO/ZASTAVA	8600	35
	8605	36
	8617	38
	8618	38
ZAZ	8520	34

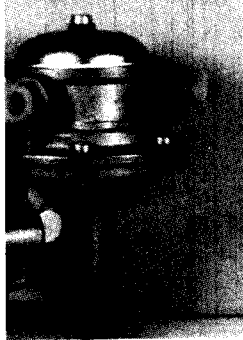
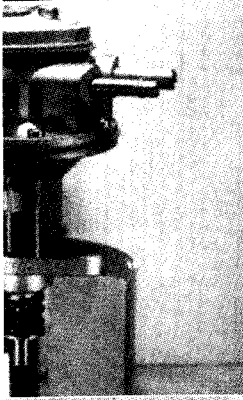
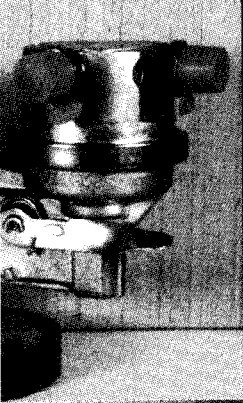
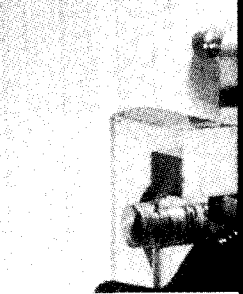

## **Applications**

**pompes métalliques vissées**

---

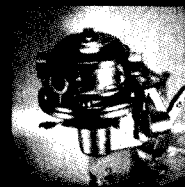

**et polytypes serties**

---

*Full metallic pumps and screwed*

*or crimped pumps applications*

**RENAULT**

- Estafette. R2136, R2137 (Mot. 810) 1970/80
- 4 CV ...../61
- Dauphine, Floride, Caravelle ...../61
- Dauphinoise ...../61

**RENAULT ALPINE**

- Alpine (R.Bonnet) (Mot.Renault) ...../...
- A110 (Mot.Renault) ...../...

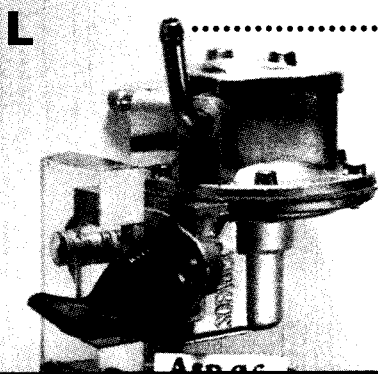

**1007**

Tubes : 2

∅

A 6

S 6

R /

**77 01 348 241**  
**77 00 654 475**

Guiot : GP557-  
Sofabex : OE

Cale thermique à récupérer

**RENAULT**

- R12 (R1173) Gordini 1970/74
- R15 (R1302) TS, TA, Automat 1971/76
- R16 (R1151, R1154, R1156) TS, TA, TX Automat (Mot.807x843) 1968/76
- R17 (R1312, R1322, R1318, R1328)-TL,TS 1972/78
- R18 (R1348, R1358, 1342, 1352) (Mot.843) TS, GTS, Export 1980/86
- Fuego (R1362, R1368)-TS, GTS, Automat (Mot.843xA6M) 1981/84
- R20 (R1271) - L, TL, GTL - (Mot.843) 1976/81

**RENAULT ALPINE**

- Alpine A 110. A 310 (Mot. R16 RS, TX) 1968/76

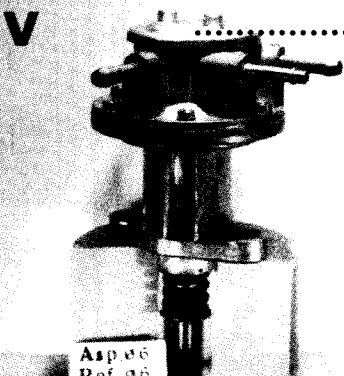

**3003**

Tubes : 3

∅

A 6

S 6

R 5

**77 01 348 155**  
**77 00 641 717**

Guiot : GP558-  
Sofabex : OE

Cale thermique à récupérer

**RENAULT**

- 4 CV ...../61
- Dauphine ...../61
- Dauphinoise ...../61
- Floride ...../61
- Caravelle ...../61

Totalité des applications  
Annexe "8005" Page 47

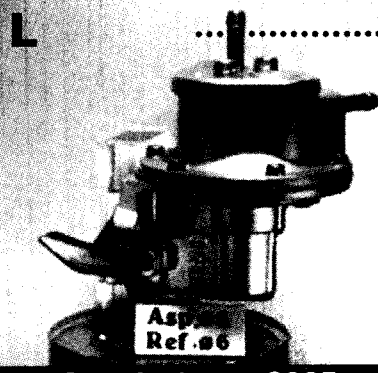

**3005**

rempl : 3006

Tubes : 2

∅

A 6

S 6

R /

**77 01 348 210**  
**77 00 640 440**

Guiot : GP553-  
Sofabex : OE

Cale thermique à récupérer

Remplacée par 8005

**RENAULT**

RENAULT ALPINE

**DACIA**

Totalité des applications  
Annexe "8017" Page 47

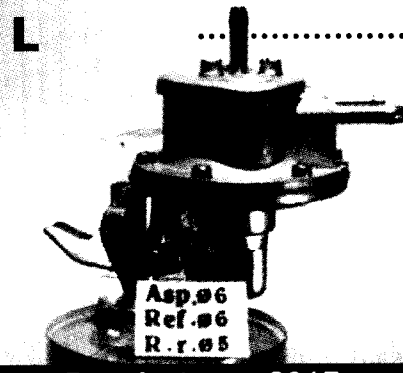

**3017**

Tubes : 3

rempl : 3034

∅

A 6

S 6

R 5

**77 00 633 708**  
**77 01 348 612**

Guiot : GP591-  
Sofabex : OE

Cale thermique à récupérer

Remplacée par 8017

**RENAULT**

- R20 (R1272, R1277) 2l 1977/84
- LS, TS, Automat (Mot.829) (R1279) 2l 1980/84
- TX, Automat (Mot.851)
- Trafic (P..2, T..2) 1200cc, 1400cc, Microcar 1987/92
- Minibus (Mot. 829. J5R)
- Master (R..2) Traction (Mot.829. J5R) 1983/91

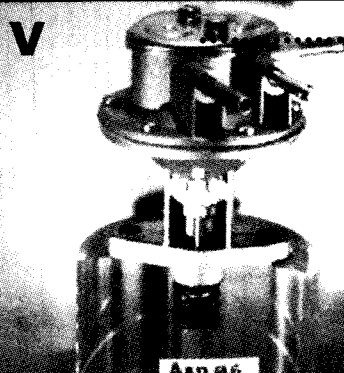

**3031**

Tubes : 3

∅

A 6

S 6

R 5

**77 01 349 261**  
**77 00 641 069**

Sofabex : OE

Cale thermique à récupérer

# Marque véhicule

# Pompes SOFABEX

Réf.  
Sofabex

Réf.  
Constructeur

## VOLVO (Moteur Renault)

- 66 (408cc)
- 340 (1397cc)
- 343 (1397cc)
- 345 (1397cc)

.../...  
.../...  
.../...  
.../...

L

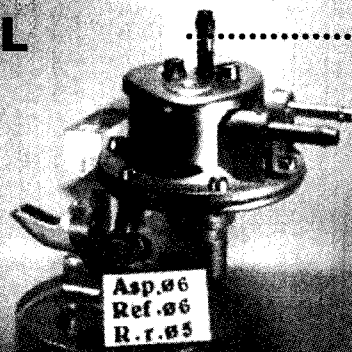

Remplacée par 8017

**3034**

Tubes : 3

∅

A 6

S 6

R 5

**3 277 597 5**

Volvo

**77 00 653 611**

Renault

Sofabex : OE

Cale thermique à récupérer

## RENAULT

- R18 (R1343, R1353) 2l  
GTS, TX, GTX.Export  
Break/Van (Mot.J6R)
- Fuego (R 1363) 2l  
TX, GTX, Automat (Mot.J6R)
- Espace (J112, S112) 2l  
GTS, TSE, 2000-1

1980/86

1982/85

1985/89

V

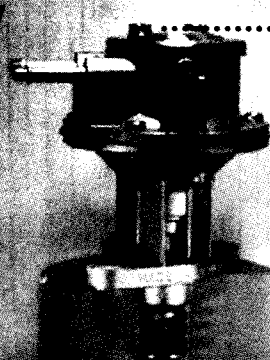

**3039**

rempl : 3040  
3049

Tubes : 3

∅

A 6

S 6

R 5

**77 00 690 477**

Sofabex : OE

Cale thermique à récupérer

## RENAULT DIESEL

- R18 Diesel (R1344) (Mot.852)
- R20 Diesel (R1276) (Mot.852)  
TD. GTD

1982/86

1980/84

V

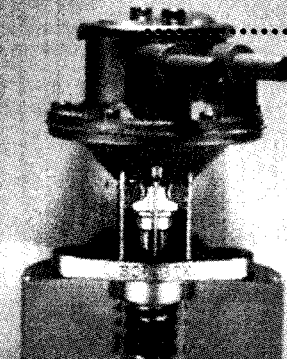

**3042**

Tubes : 2

∅

A 8

S 8

R /

**77 01 348 925**

**77 00 670 401**

Sofabex : OE

Cale thermique à récupérer

Pompe de gavage

## RENAULT

- R9 (L42CxRxS/L122. L123. L421. L422. L423)  
C, TC, TCE, TLE, L, TL, GTL  
Broadway 1,2l, 1,4l/Spring 1,2l  
Automat (Mot.C1E, C1G, C1J, C2J)
- R11 (B37C, R, S /C37S, S37S  
C37C,R/ BxC 372  
B, C, S373  
TC, GTC, TL, GTL, GTS, TSE  
Broadway 1,2l, 1,4l/Spring 1,2l  
Automat (Mot.C1E, C16, C1J, C2J)

1982/83

1984/87

L

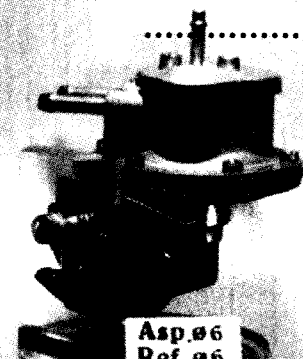

Remplacée par 8047

**3047**

Tubes : 3

∅

A 6

S 6

R 5

**77 01 349 266**

Sofabex : OE

Cale thermique à récupérer

## PEUGEOT

- 203
- 403, 403/7cv
- 404
- 504 L, GL, GR, SR, S
- D3A, D4A - Van
- J5 (Mot.XN1A.XN8)
- J7

1949/...

...../61

1960/76

1969/...

.../...

1982/83

1965/...

L

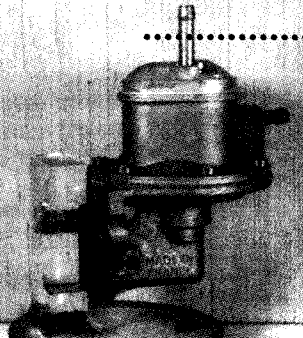

Commande spéciale  
Remplacée par 8202

**3202**

rempl : 3203  
3205  
3252  
3255

∅

A 6

S 6

R /

**1450 76**

**1450 22**

**1450 11**

**1450 16**

**1450 30**

Guiot : GP 525

Sofabex : OE

Pression statique renforcée

## PEUGEOT

- 504 Cabriolet, Coupé PF (Mot. PRV V6) 1975/...
- 604 Cabriolet, Coupé PF (Mot. PRV V6) 1978/...

## RENAULT

- R 30 (R1273,R1275) 1977/84
- TS, Automat (Mot. V6 PRV 112x144)

## RENAULT ALPINE

- Alpine A 310 (Mot. V6 PRV) 1977/...

## VOLVO

- 264 (Mot. PRV V6) 2700cc 1974/79
- (Mot. PRV V6) 2800cc 1981/82

V

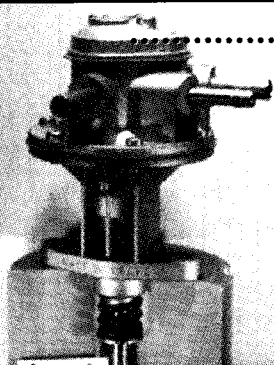

**3213**

rempl : 3211

3032

Tubes : 3

Ø

A 8

S 8

R 6

Commande spéciale

**1450 44**

Peugeot

**74 00 269 627**

Renault

**3 517 422**

Volvo

Guiot : GP531+

Sofabex : OE

Cale thermique à récupérer

## CITROËN

- 2 CV Berline et Fourgonnette 1948/...
- (Mot. 375cc, 425 cc)

L

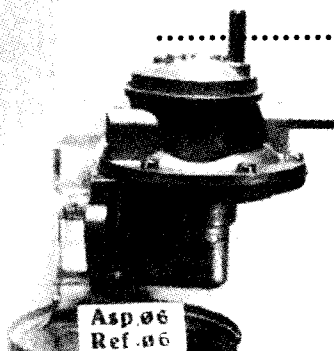

**3307**

Tubes : 2

Ø

A 6

S 6

R /

Remplacée par 3311

**75 522 440**

A 173 04

A 173 0A

Guiot : 59A/C

SEV : 46E/EL

Sofabex : OE

Cale thermique à récupérer

## CITROËN

- 2CV (Mot. 2Cyls. (375cc, 425cc) 1954/...
- 2CV4, 2CV6, 2CV Spécial 1968/...
- Spécial, Club, Charleston (602 x 652cc) 1968/...
- Dyane 4, Dyane 6 1968/...
- Ami 6, Ami 8 1968/...
- Mehari, 4 x 4 1968/...
- LN , LNA (652cc) 1977/...
- Visa, Visa Club, Visa Spécial 1979/...
- Axel Spécial (652cc) 1984/...
- Fourgonnettes : AZU, AK, AKB 1978/...
- Acadiane 1984/...

L



**3311**

rempl : 3307

3308

Tubes : 2

Ø

A 6

S 6

R /

**75 515 547**

AY 173 0C

**95 495 108**

**95 495 198**

**75 515 547**

Guiot +

SEV +

Sofabex : OE

Cale thermique à récupérer

## PANHARD

- Engins blindés Armée (Mot. Panhard)

V

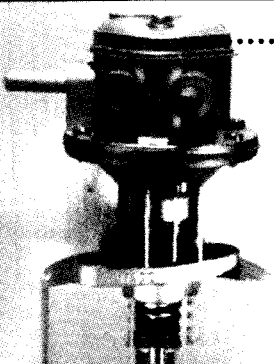

**3433**

Tubes : 2

Ø

A 8

S 8

R /

Commande spéciale

**625 763**

Cale thermique à récupérer

## RENAULT

- R25 (B 297) 1984/89
- TS, GTS, Automat (Mot. J6R.706 x F 308131)
- (Mot. J6R.707 x 760)

V

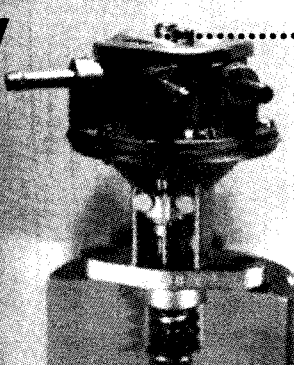

**3732**

Tubes : 3

Ø

A 6

S 6

R 5

**77 00 720 476**

**77 00 737 700**

Sofabex : OE

Cale thermique à récupérer

**SANTANA /L.ROVER (SP)  
LAND ROVER**

• 88/109 (Mot. Ess)

Pompe de gavage  
Avec levier d'amorçage

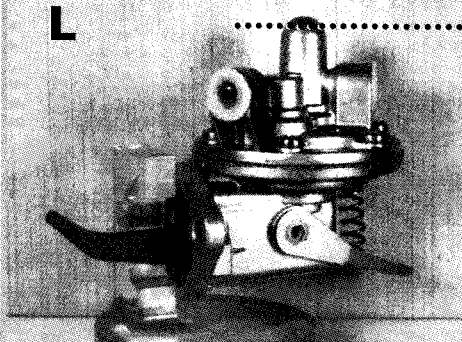

Commande Spéciale

**3852**

Tarudage : 2

Ø

A 1/2-20 UNF

S 1/2-20 UNF

R /

**5497 61F2**

Sofabex : OE

**Moteur PERKINS Diesel (SP) :**  
Mot Diesel (Mot. 4.203 x 4.203/2)

- BALKANCAR (JUG)
- CATERPILLAR (EUR)
- CLARK (EUR)
- COVENTRY CLIMAX (GB)
- EATON (USA)
- FENWICK (EUR)
- HYSTER (EUR)
- MASSEY FERGUSON (EUR)
- NISSAN IBERICA (SP)

Pompe de gavage  
Avec levier d'amorçage

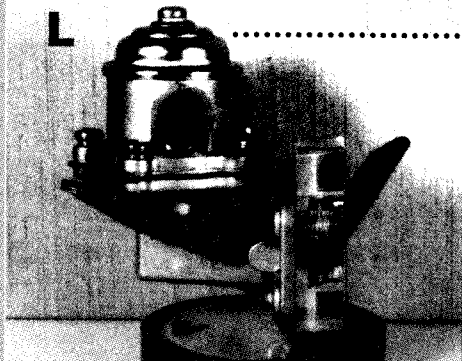

Commande Spéciale

**3860**

Tarudage : 2

Ø

A 1/2-20 UNF

S 1/2-20 UNF

R /

**2641 722/3**

Sofabex : OE

**RVI (Armée)**

Pompe de gavage  
Avec levier d'amorçage

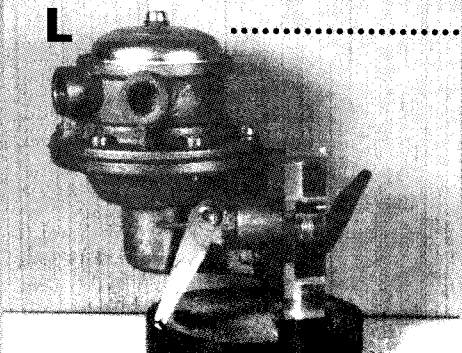

Commande Spéciale

**3941**

Tarudage : 2

Ø

A M12x100

S M12x100

R /

Sofabex : OE

**RVI (Armée)**

Pompe de gavage  
Avec levier d'amorçage

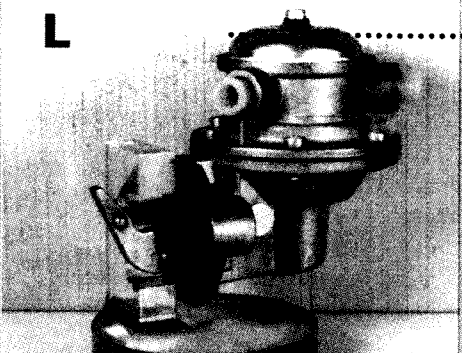

Commande Spéciale

**3942**

Tarudage : 2

Ø

A M12x100

S M12x100

R /

Sofabex : OE

**RVI / SAVIEM Diesel**

- Saviem (SB2, SG2, SG3, SG4)
- Diesel - 4 cyl (Mot. 712)
- Diesel - 4 cyl (Mot. 720)

1962/...  
1962/...  
1962/...

**ALFA ROMEO**

- Furgone A19. (Mot Perkins)

.../...

Camions légers  
Pompe de gavage

Avec levier d'amorçage

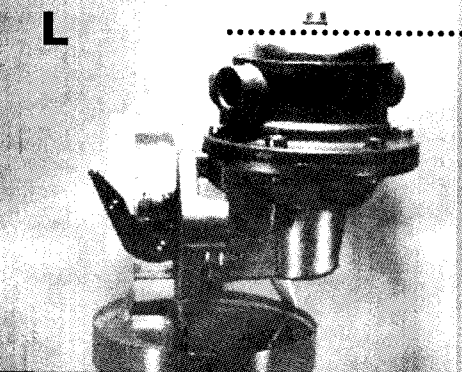

Commande Spéciale

**3950**

Tarudage : 2

Ø

A M12x100

S M12x100

R /

**50 00 592 768**

Sofabex : OE

# Marque véhicule

# Pompes SOFABEX

Réf.  
Sofabex

Réf.  
Constructeur

## RVI/SAVIEM

- Saviem (J, JK 60, JK 65, JK 75)
- Diesel 4 cyl (Mot.720)

... / ...  
1962/...

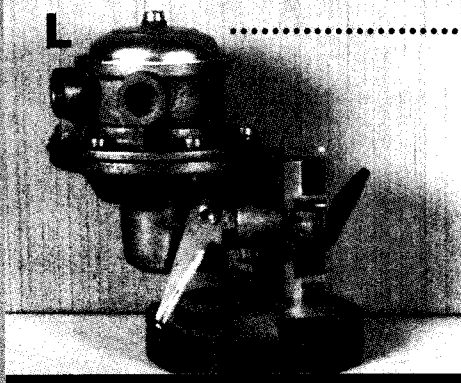

**3951**

Taraudage : 2

	Ø
A	M12x100
S	M12x100
R	/

Pompe de gavage  
Avec levier d'amorçage

**5000 592 767**  
**5000 049 965**  
**5000 592 528**

Sofabex : OE

## RVI/SAVIEM

- Saviem (SM6.SM7.SM8.SM13)
- Diesel (Mot. 597) 6 cyl.
- Diesel (Mot.797, 798) 6 cyl.

... / ...  
1984/...



**3952**

Taraudage : 2

	Ø
A	M12x100
S	M12x100
R	/

Pompe de gavage  
Avec levier d'amorçage

**50 00 592 769**  
**50 00 013 251**

Sofabex : OE

## RVI / SAVIEM

- Saviem (SM6.SM7.SM8.SM13)
- Diesel (Mot. 797, 798) (6 cyl.)

... / ...  
1984/...

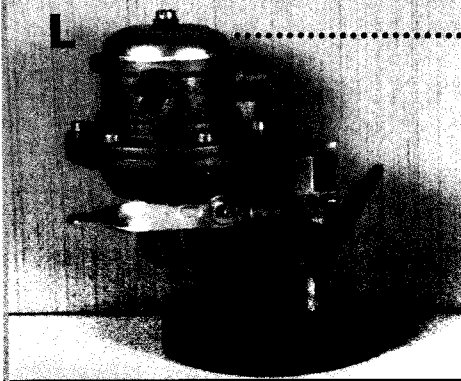

**3953**

Taraudage : 2

	Ø
A	M12x100
S	M12x100
R	/

Pompe de gavage  
Avec levier d'amorçage

**50 00 790 219**  
**50 00 592 846**

Sofabex : OE

## JOHN DEERE

- 3,4,6 cylindres (Mot. industriel)

... / ...

### Tracteurs Agricoles

- 940, 1020,1030,1040
- 1120, 1130, 1140, 1630, 1640
- 1830, 1840, 2020, 2030, 2040S
- 2120, 2130, 2140, 3030, 3040
- 3120, 3130, 3140, 3640, 4040S

... / ...  
... / ...  
... / ...  
... / ...  
... / ...

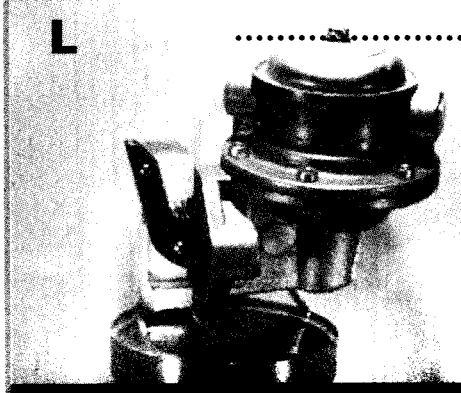

**3969**

Taraudage : 2

	Ø
A	1/8-27/NPTF
S	1/8-27/NPTF
R	/

Pompe de gavage  
Avec levier d'amorçage

**AR 77914**  
**RE 37482**  
**DD 13483**  
**AR 53567**

Sofabex : OE

## SANTANA SUZUKI (SP)

- SJ 410 (3Cyl/970cc)

1982/90

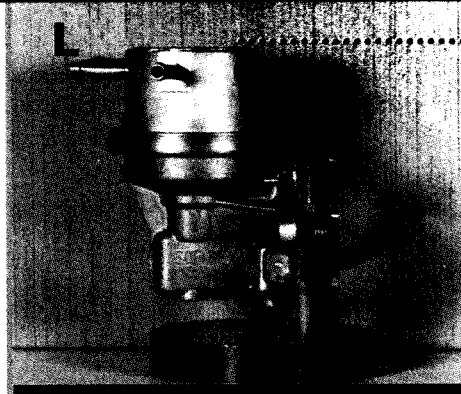

**Y 3850**

Rempl : 3850

Tubes : 3

	Ø
A	8
S	6
R	5

Avec allumeur Femsa (SP)  
seulement

**1 5000 B 80000**

Carb : 42619/0  
Sofabex : OE

Polytype breveté



**JOHN DEERE (EUR + USA)**

1995/...

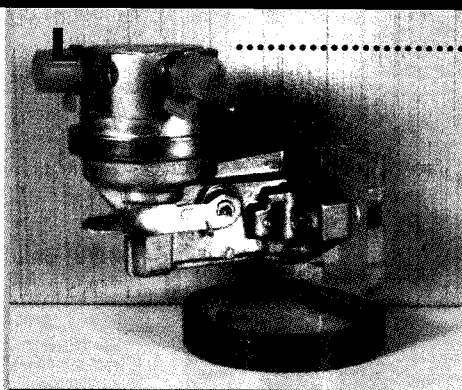

**Y 3977**

**RE 66153**

Pompe de gavage  
Avec levier d'amorçage

Filetage : 2

∅

A 9/16-24UNEF

S 9/16-24UNEF

R /

Sofabex : OE  
Polytype breveté

**JOHN DEERE (EUR + USA)**  
Agriculture/T.publics

1996/...

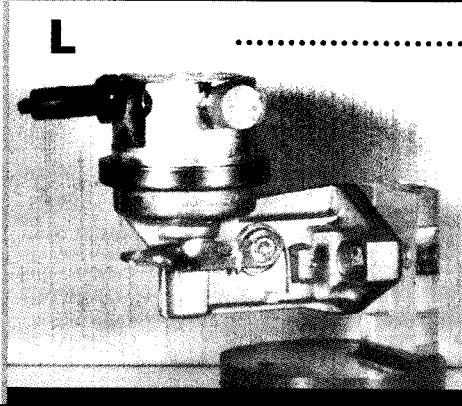

**Y 3978**

**RE 68345**

Pompe de gavage  
Avec levier d'amorçage

Filetage : 1

∅

A 8

S 9/16-24UNEF

R

Sofabex : OE  
Polytype breveté

▪ **Précautions de montage** ▪  
▪ *Fitting instructions* ▪



**Pompes métalliques**

Certains véhicules sont équipés d'une cale d'épaisseur entre la bride de la pompe et le bloc moteur.  
Il est impératif de respecter cet empilage sous peine de bris de moteur  
Replacer celle-ci lors du remplacement de la pompe  
(Cette cale est fournie par le constructeur du moteur exclusivement)

**Full metallic pumps**

*Some vehicles are fitted with thermal or thickness seal between the base of the fuel pump and the engine block.  
It is essential to respect these O.E. specifications unless it will lead to engine damages.  
Replace this seal when changing the pump.  
(this thermal or thickness seal must be supplied by the engine manufacturer only.)*

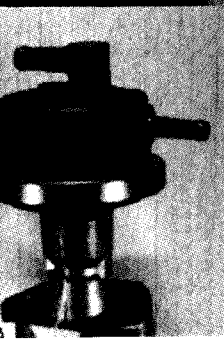
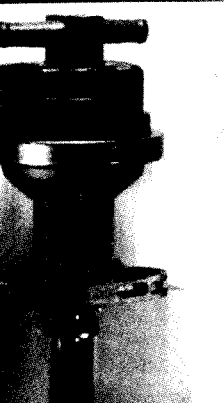

## **Applications**



**“pompes composite Comp’All”**

---

*Semi or full composite*

---

*fuel pumps applications*

**RENAULT**  
**ALPINE RENAULT**  
  
**DAF/VOLVO**

Totalité des applications  
Annexe "8005" Page 47

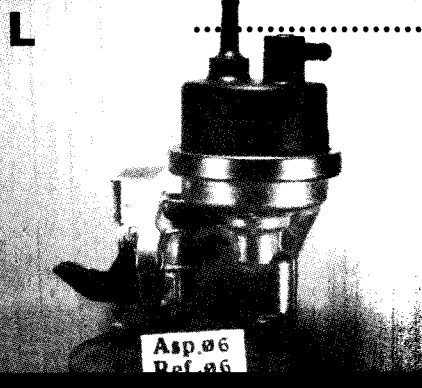

**8005**

remp : 3006  
3005  
8014  
8006

Tubes : 2  
Ø

A 6

S 6

R /

**77 00 640 440**  
**77 01 348 210**  
**77 00 633 554**  
**70 02 103 370**  
**77 01 348 614**  
**77 00 527 323**

Guiot : 553, 557  
Sofabex : OE

Cale thermique à récupérer

**RENAULT Alpine**

**DAF/VOLVO**

• 55x66 (Mot 69-75) (1108 cc Renault)  
• Marathon (1300 cc Renault)

1970/72  
.../...

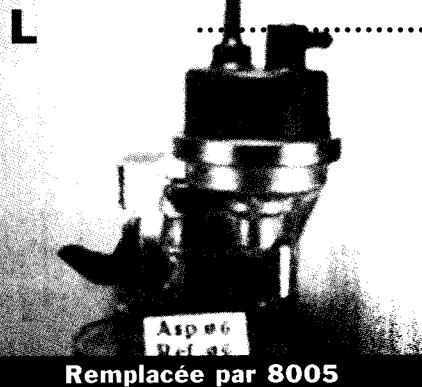

**8006**

remp : 3006

Tubes : 2  
Ø

A 6

S 6

R /

**77 00 698 996**  
**77 01 348 210**  
  
**77 00 527 323**

Sofabex : OE  
Cale thermique à récupérer

Remplacée par 8005

**RENAULT**

• R4 (R1128) GTL  
• R4 (R2430, 2370) Break  
• R4 Fourgonnette - F6  
• R6 (R1181) TL

.../...  
1963/90  
1961/83  
1970/81



**8014**

Tubes : 2

Ø

A 6

S 6

R /

**77 00 634 554**  
**77 01 348 614**  
**77 00 520 928**

Sofabex : OE  
Cale thermique à récupérer

Remplacée par 8005

**RENAULT**

RENAULT ALPINE

**DACIA (Roumanie)**

**VOLVO**

Totalité des applications  
Annexe "8017" Page 47

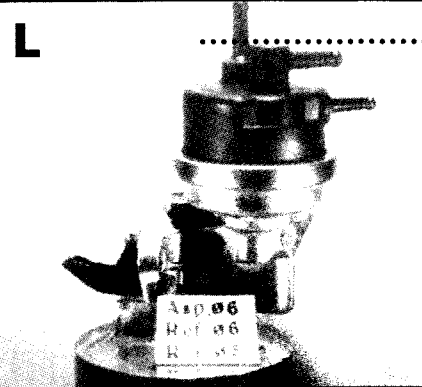

**8017**

remp : 3017  
8034  
8035  
8714

Tubes : 3  
Ø

A 6

S 6

R 5

**77 01 348 612**  
**77 00 736 664**  
**77 00 670 936**  
**77 01 349 244**  
**77 00 653 611**

**3 277 597 5**  
Volvo

Sofabex : OE  
Cale thermique à récupérer

**RENAULT**

•Trafic (Mot.841-05) 1647

1980/...



**8033**

Tubes : 3

Ø

A 6

S 6

R 5

**77 00 663 580**  
**77 01 349 244**

Sofabex : OE  
Cale thermique à récupérer

Remplacée par 8719

# Marque véhicule

# Pompes SOFABEX

Réf.  
Sofabex

Réf.  
Constructeur

## VOLVO (Mot. RENAULT)

- Mod 66
- Mod 340
- Mod 343 L, DL (Mot. B14)
- Mod 345 DL, GL (Mot. B 14)

.../...  
.../...  
.../...  
1975/86

L

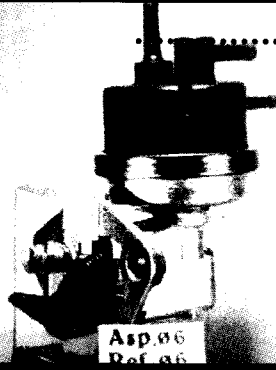

Asp.06  
Ref.06

Remplacée par 8017

**8034**

rempl : 3034

Tubes : 3

Ø

A 6

S 6

R 5

**3 277 597 5**

Volvo

**77 01 348 612**

Renault

Sofabex : OE

Cale thermique à récupérer

## RENAULT

- Trafic (Mot. 847.00 x 01) 1397cc

1980/...

L

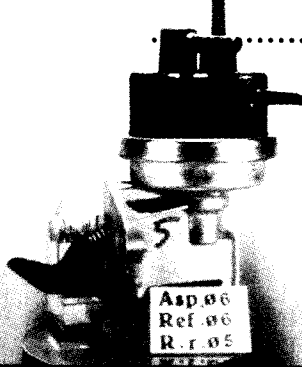

Asp.06  
Ref.06  
R.06

Remplacée par 8017

**8035**

Tubes : 3

Ø

A 6

S 6

R 5

**77 00 670 936**

**77 01 348 612**

Sofabex : OE

Cale thermique à récupérer

## CITROËN

- CX Reflex/ Athena
- CX 20, 20 TRE
- CX 22 TRS

1979/83  
1983/...  
1986/...

V



**8041**

rempl : 3041

Tubes : 2

Ø

A 8

S 8

R /

**95 585 841**

Sofabex : OE

Cale thermique à récupérer

## RENAULT

- R4 (SP)
- R5 (R1224, R1225, R1226, R1227, R1229, R1394, R1395, R1397, R1399) "LHD". GTL, LS, TL, TS, TX, Lauréate, Automatic. (Mot.688, 810, 840) (Mot. 847, C2J) "RHD" (Mot.C)
- R5 Le Car (R1224)
- R5 Alpine (R1223)
- R5 Lauréate "Iran" (Mot.C1E)
- R5 Société (R2387) (Mot.688)
- R7 (SP)
- R4/F6 (SP)

1981/87  
1975/84  
.../...  
1976/...  
1976/81  
.../...  
1981/85  
1981/87  
1981/87

L

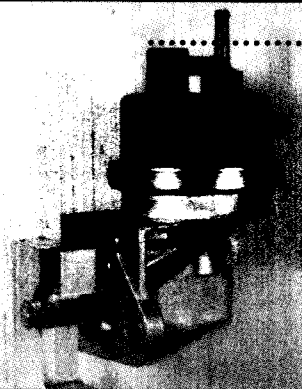

**8044**

rempl : 3044  
3724  
8724

Tubes : 3

Ø

A 6

S 6

R 5

**77 01 039 609**

**77 00 666 045**

**77 00 725 183**

Cale thermique à récupérer

## RENAULT

- R5 (SP)
- R5 (R1222, R1225, R1392, R1395, R2382) L, TL, GTL, Lauréate, Automatic, Société (Mot. 689, 810)
- R5 (IRAN)
- R5 Alpine (122B) Lauréate, Turbo(Mot.840)
- Rodéo 6 (ACL1A)
- R7 (SP)

1975/85  
1973/85  
.../...  
1983/85  
1971/81  
.../1981

L

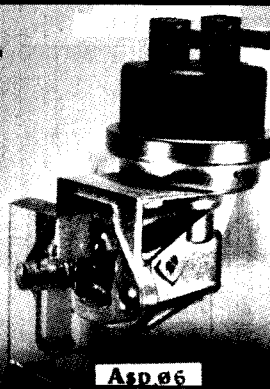

Asp.06

**8046**

rempl : 3026  
3046  
1026

Tubes : 2

Ø

A 6

S 6

R /

**77 00 666 046**

**77 00 730 665**

Sofabex : OE

Cale thermique à récupérer

**RENAULT & OYAK (Turk)**

- R9 (L42CxRxS/L122, L123, L421, L422, L423)  
C, TC, TCE, TLE, L, TL, GTL  
Broadway 1,2 et 1,4l / Spring 1,2l  
Automatique (Mot.C1E, C1G)  
(Mot.C1J, C2J) 1982/83
- R11 (B37C,R,S/C37S, S37S, C37C.R/BxC 372, B,C,S 373)  
TC, GTC, TL, GTL, GTS, TSE  
Broadway 1,2l, 1,4l / Spring 1,2l  
Automatic (Mot.C1E, C1G, C1J, C2J) 1984/87

1982/83

1984/87

L

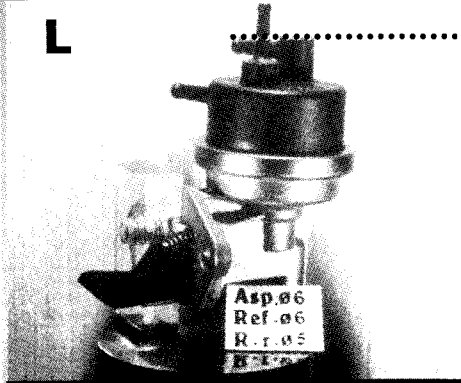

**8047**

rempl : 3047

Tubes : 3

Ø

A 6

S 6

R 5

**77 00 696 974**  
**77 01 349 266**

Sofabex : OE

Cale thermique à récupérer

**SIMCA/CHRYSLER**

**TALBOT**

**PEUGEOT**

**MATRA**

Totalité des applications  
Annexe "8101" Page 47

L

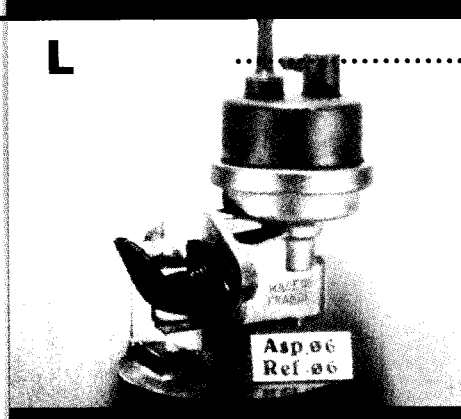

**8101**

rempl : 3101

Tubes : 2

Ø

A 6

S 6

R /

**1450.79**  
**97 533 382.80**  
**34.546**  
**558267**  
**22988W**

Sofabex : OE

Cale thermique à récupérer

**SIMCA/TALBOT**

- Tagora 2,2 l/OHC GL, GLS, 2155cc 1981/84

1981/84

**MATRA**

- Murena 2,2 l

...

**CHRYSLER / TALBOT**

- 160 1,6l/OHV 1639cc 1974/79
- 180 1,8l/OHV 1812cc 1971/80
- 1610L 2l/OHV 1981cc 1970/...

1974/79

1971/80

1970/...

V

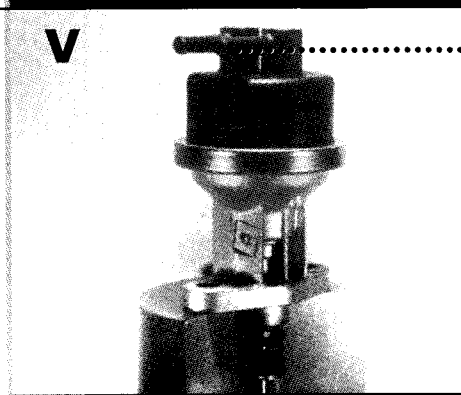

**8109**

rempl : 3109

Tubes : 2

Ø

A 6

S 6

R /

**40.961 H**  
**132 211**

Sofabex : OE

Cale thermique à récupérer

**SIMCA/CHRYSLER**

- Rallye II 1972/78
- 1100 TI 1975/78
- 1307 S 1976/...

1972/78

1975/78

1976/...

**TALBOT (F)**

- Horizon SX 1979/...
- Horizon 1510 1980/82

1979/...

1980/82

**TALBOT (GB)**

- Alpine SX 1600

...

**PEUGEOT**

- 309 (CH) (Mot.Talbot 62)

1986/...

L

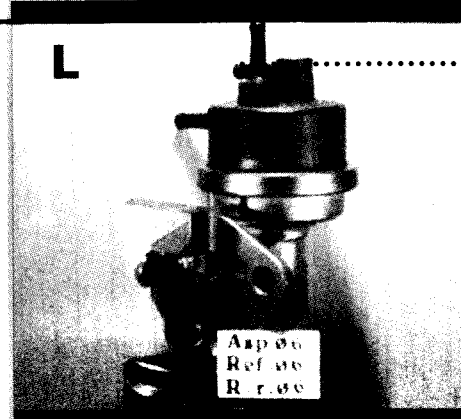

**8114**

rempl : 3114

Tubes : 3

Ø

A 6

S 6

R 6

**97534887**  
**1450 77**  
**43 106 Y**  
**131.885**

Sofabex : OE

Cale thermique à récupérer

**PAYKAN (Iran)**

- Paykan (Mot.Talbot/Chrysler) 1725 Hunter.Sceptre 1975/90

1975/90

**TALBOT/SUNBEAM HILLMAN (GB)**

- Alpine 1,7l/OHV 1725cc 1965/76
- Gazelle 1,5l/OHV 1494cc, 1,7l/OHV 1725cc 1965/70
- Hunter 1,5l/OHV 1494cc, 1,7l/OHV 1725cc 1966/79
- Minx 1,5l/OHV, 1,7l/OHV 1725cc 1966/70
- Rapier 1,7l/OHV 1725cc 1965/76
- Sceptre 1,7l/OHV 1725cc 1966/76
- Vogue 1,7l/OHV 1725cc 1966/70
- CHRYSLER Commercial Talbot
- PB 2000 1,7l/OHV (Mot. 4P 105), PB 2500 1967/81
- COMMER Commercial Talbot
- PA 1500, PA 2500 1967/70
- Commer PA (1500,2500), PB 4 cyl 1965/70
- Dodge PB 1967/81

1965/76

1965/70

1966/79

1966/70

1965/76

1966/76

1966/70

1967/81

1967/70

1965/70

1967/81

L

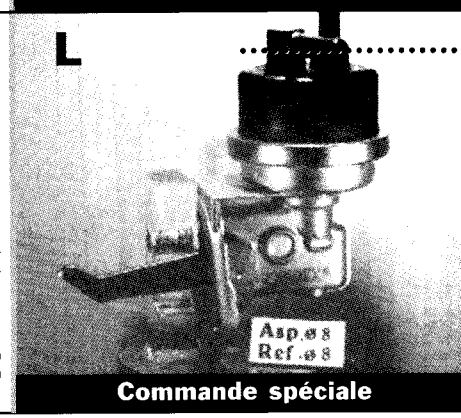

**8120**

Tubes : 2

Ø

A 8

S 8

R /

**71261471**  
**71804059**  
**25061260**

(Bride en diagonale)

Cale thermique à récupérer

Commande spéciale

**PAYKAN (Iran)**

- Paykan (Mot Talbot Chrysler) Avenger (1600cc)

1973/90

**TALBOT/SUNBEAM HILLMAN(GB)**

- Hillman Avenger 1,3l/OHV 1295cc
- Hillman Avenger 1,6l/OHV 1598cc
- Sunbeam 1,3l/OHV 1295cc
- Sunbeam 1,6l/OHV 1598cc

1973/82  
1973/82  
1977/82  
1977/82

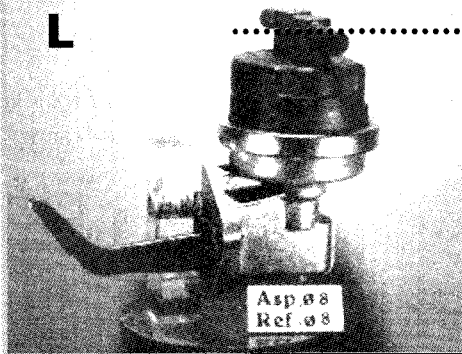

**8121**

Tubes : 2

Ø

A 8

S 8

R /

**71241038**  
**71241392**  
**71802853**  
**250 615 96**

**Commande spéciale**

Cale thermique à récupérer

**PEUGEOT**

- 203
- 403, 403.7
- 404
- 504 L, GL, GR, SR, S
- 505 GL, GR, SR, Export
- D3A, D4A
- J5 (Mot.XN1A, XN8)
- J7
- J9
- P4 (Mil/Army 4x4) (Mot.X2-12)

1949/...  
.../1961  
1960/75  
1969/...  
.../1985  
1982/89  
1965/...  
1990/...  
1981/82

**FIAT**

- Fourgon Ducato (1800, 2000) (Mot.Peugeot & Mot. 6132 BZ 2C 0)

.../...

**CITROEN**

- Fourgon C25 (1,8l x 2l)

1982/83

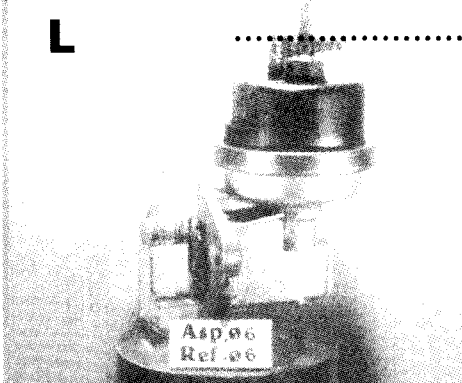

**8202**

rempl : 3202  
3203  
3205  
8222

Tubes : 2

Ø

A 6

S 6

R /

**1450 76**  
**1450 22**  
**1450 67**

**5 964 795**  
Fiat

**96 123 550**  
Citroën

Sofabex : OE

Pression statique renforcée

**PEUGEOT**

**TALBOT**

**CITROEN**

**RENAULT**

Totalité des applications  
Annexe "8210" Page 48

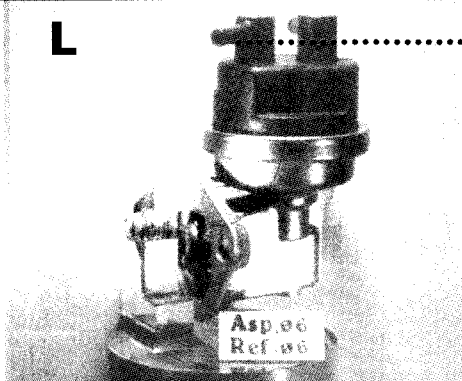

**8210**

rempl : 3210  
8214

Tubes : 2

Ø

A 6

S 6

R /

**1450 34**  
**1450 52**  
**1450 55**

**91 539 941**  
Citroën

**77 01 349 400**  
Renault

Sofabex : OE

**RENAULT**

- R14 (R1210, R1212, R1213, L, LS, TS, GTS, TS) (Mot. 129, 145, 150)

1976/83

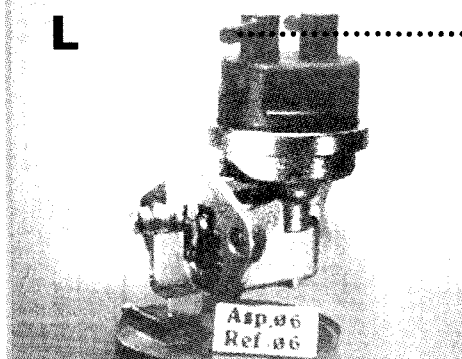

**8214**

rempl : 3214

Tubes : 2

Ø

A 6

S 6

R /

**77 01 349 400**

Sofabex : OE

**Remplacée par 8210**

**CITROËN**

- BX 16 (Mot. XU)

1982/84

**PEUGEOT**

- 305 S, GT (Mot. XU5, 1600)

1982/84

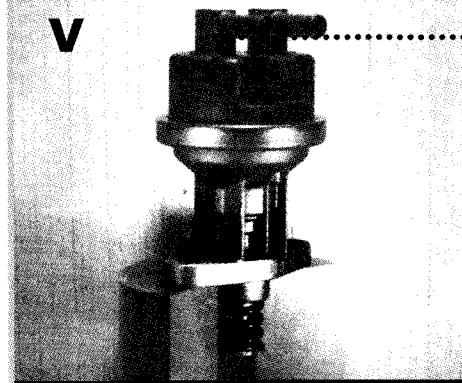

**8217**

rempl : 3217

Tubes : 2

Ø

A 8

S 8

R /

**91512938**  
**1450.58**

Citroën  
Long libre du poussoir  
(29,6 à 30,6)

Sofabex : OE

**ATTENTION**

Vérifier le N° de série du moteur et la référence de la pompe "PV8219" équipe les moteurs XU5 depuis le 06/01/84 et ne peut remplacer la pompe "PV8217" sans de graves dommages.

# Marque véhicule

# Pompes SOFABEX

# Réf. Sofabex

# Réf. Constructeur

## CITROËN

- BX 16 (Mot.XU5)
- BX 19 GT (Mot. XU) 1905cc

1984/85  
1985/86

**V**

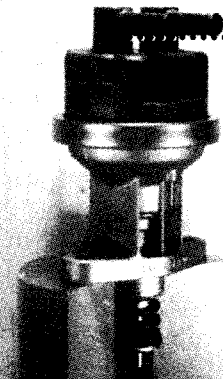

**8219**

Rempl : 3219

Tubes : 2

Ø

A 8

S 8

R /

**91 518 057**

**1450 66**

**1450.57**

Citroën  
Long libre du poussoir  
(35,9 à 36,9)

Sofabex : OE

## PEUGEOT

- 305 GT, Automatic
- Export + Clim (Mot.XU5) (1600cc)
- 305 GTX 1905cc (Mot.XU5)

1984/85  
1985/85

## PEUGEOT

- 204 (1,1l)
- 304, 304S (1,1l 1,3l)
- 305 GL, GR, SR, S (1,3l,1,5l) (Mot.X)
- 403/8 x 403U

1965/76  
1969/80  
1977/...  
1980/88

**L**



**8221**

Rempl : 3201  
3221

Tubes : 2

Ø

A 6

S 6

R /

**1450 75**

**1450 53**

Sofabex : OE

## PEUGEOT

- 505 (Mot.XN, XM7) CH, SW
- P4- 4X4-J5 (MOT.XN8)

.../1985  
1981/82

**L**



**8222**

Tubes : 2

Ø

A 6

S 6

R /

Pression statique  
renforcée

Sofabex : OE

## CITROËN

- C25 (1,8 x 2l)

1981/82

Remplacée par 8202

## PEUGEOT

- 505 GR/SR
- Break/Van : GR, GL
- 504 PU (CHINA) (Mot XNA, XMA)

1985/...  
1991/...

**L**



**8223**

Tubes : 2

Ø

A 8

S 8

R /

**1450 73**

**1450 86**

Sofabex : OE

## PEUGEOT (Chine)

- 505 SW5, SW8, SX, GL (Mot. XN1A)

1993/...

## PAYKAN (Iran)

- (Mot Peugeot. Ess XN1 - XM7A)
- 1951cc, 1796cc
- Remotorisation

1991/...

## PEUGEOT

- J9 Fourgon /Van 1618, 1971cc
- (Mot. XC7P, XN1P)

1980/.....

**L**

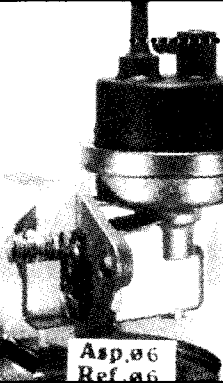

**8224**

Tubes : 2

Ø

A 6

S 6

R /

**1450 71**

Sofabex : OE



# Marque véhicule

# Pompes SOFABEX

Réf.  
Sofabex

Réf.  
Constructeur

## CITROËN

- BX 15 (Mot. XU 5)
- BX 16 (Mot. XU 5)
- BX 19 (Mot. XU 5)
- BX 19 Sport (Mot. XU 9)

1985/89  
1985/89  
1985/89  
1985/89

## PEUGEOT

- 205 (1580cc)
- 305 (1905cc) GT, GTX
- 309 (1905cc)
- 405 (1580, 1905 cc) GL, GR, SR

1987/90  
1985/...  
1985/90  
1987/90

**V**

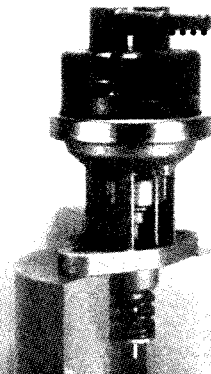

**8227**

Rempl : 3227

Tubes : 2

Ø

A 8

S 6

R /

**91539545**

**91536319**

**1450 66**

**1450 74**

**1450 80**

Long libre du poussoir  
(34,9 à 36,9)

Sofabex : OE

## CITROËN

- BX 15- 16- 19 (Mot XU5)
- XM 2l (Mot XU)

1989/92  
1989/92

## PEUGEOT

- 205 (Mot. XU5), 309- 405 (Mot. XU)
- 605 (Mot. XU) 2l

1990/92  
1989/92

**V**

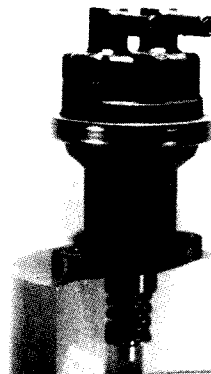

**8228**

Rempl : 8229

Tubes : 2

Ø

A 8

S 8

R /

Long libre du poussoir  
(34,9 à 36,9)

Pompe totalement composite  
sans capuchon Thermique

## CITROËN

- XM 2l (Mot XU)

1989/92

## PEUGEOT

- 605 2l (Mot XU)

1989/90

(Véhicules tropicalisés)

**V**

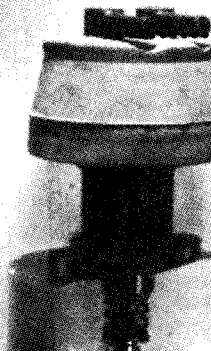

**8229**

Tubes : 2

Ø

A 8

S 8

R /

Long libre du poussoir  
(34,9 à 36,9)

Sofabex : OE

Pompe totalement composite  
avec capuchon Thermique

Remplacée par 8228

## CITROËN

- BX 15, 16, 19 (Mot XU)

1992/...

## PEUGEOT

- 205 (Mot XU)
- 309 (Mot XU)
- 405 (Mot XU)
- 605 (Mot XU)

1992/...  
1992/...  
1992/...  
1992/...

**V**



**8238**

Tubes : 2

Ø

A 8

S 8

R /

Long libre du poussoir  
(28 à 30)

Sofabex : OE

Pression statique renforcée  
Pompe totalement composite  
+ Joint torique.

## CITROËN

- XM 2l (Mot XU)

1992/...

## PEUGEOT

- 605 2l (Mot XU)

1992/...

(Véhicules tropicalisés)

**V**

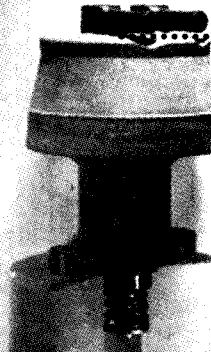

**8239**

Tubes : 2

Ø

A 8

S 8

R /

Long libre du poussoir  
(28 à 30)

Pompe totalement composite  
avec capuchon thermique  
+ Joint torique

Remplacée par 8238

### CITROËN

- ZX10, 11, 14 (Mot TU)  
Avantage, Aura, Reflex

1991/...

- ZX Dongfeng/Citroën Chine (Mot TU)

1995/...

(Véhicules tropicalisés)

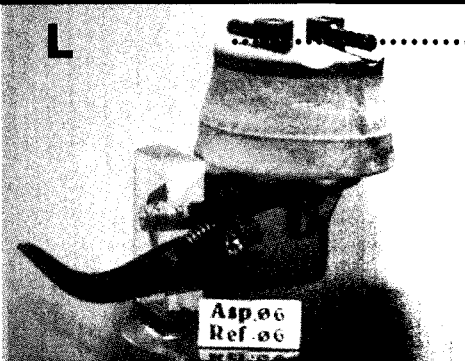

Remplacée par 8249

**8247**

rempl : 8207  
8209

Tubes : 2

Ø

A 6

S 6

R /

**96 145 318**

Sofabex : OE

Pompe totalement composite  
avec capuchon thermique  
+ joint torique  
Cale thermique à récupérer

### CITROËN

- AX 10,11,14 (Mot TU)
- BX 14 (Mot TU)
- C15 Van (Mot TU)

1987/91

1989/91

1983/91

### PEUGEOT

- 106 (900, 1100, 1400)  
XN, XR, XT (Mot TU)
- 205 (900, 1100, 1400)  
GL, GR, SR, XS (Mot TU)
- 309 (1100,1400) (Mot TU)
- 405 (1400) (Mot TU)

.../1993

1987/93

1989/93

#### ATTENTION

Dans le cas d'un remplacement d'une pompe 8248 (métal+composite) par une pompe 8249 (toute composite) il y a lieu de réutiliser la cale thermique ou cale d'épaisseur de la pompe à corps en métal.

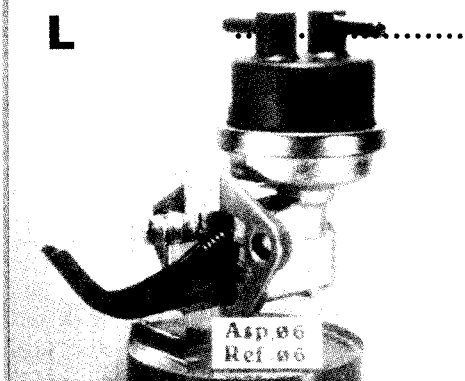

**8248**

rempl : 8208

Tubes : 2

Ø

A 6

S 6

R /

**96 145 320**

**97 522 542**

**1455.01**

**1450.84**

Sofabex : OE

Tête Composite /Corps Zamak  
Cale thermique à récupérer

### CITROËN

- BX14 (Mot TU)
- AX10,11,14 (Mot TU)
- ZX10,11,14 (Mot TU)  
Avantage, Aura, Reflex
- C15 Van (Mot TU)

1991/95

1987/91

1991/...

1991/...

### PEUGEOT

- 106 (900, 1100, 1400)  
XN, XR, XT (Mot TU) 3.2
- 205 (1100, 1400) (Mot TU)
- 306 Export (Mot TU) 3.2
- 309 (1100,1400) (Mot TU)
- 405 (1400) (Mot TU)

1993/...

1993/...

1993/...

1993/...

1993/...

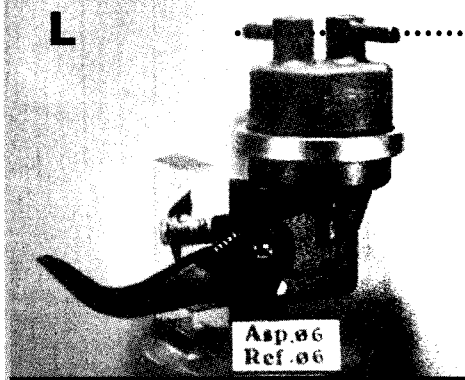

**8249**

rempl : 8247

Tubes : 2

Ø

A 6

S 6

R /

**96 145 319**

**1455 03**

Sofabex : OE

Pompe totalement composite  
avec capuchon thermique  
+ joint torique  
Cale thermique à récupérer

### CITROËN

- ID 19 / DS 19, 20, 21
- DS 23, DS Special, DS Super  
(Mot. 5 paliers)

.../...

1967/75

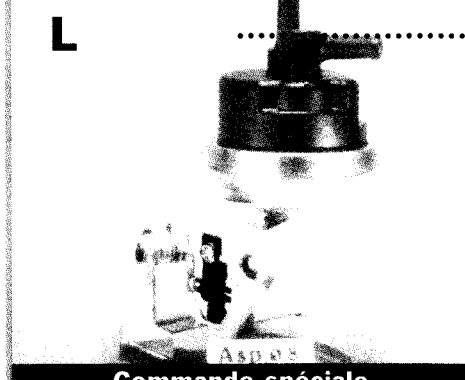

Commande spéciale

**8300**

rempl : 3300

Tubes : 2

Ø

A 8

S 8

R /

**5 447 891**

Guiot : 564 B

Sofabex : OE

Cale thermique à récupérer

### CITROËN

- C35 Fourgon

1973/77



Commande spéciale

**8301**

rempl : 3301

Tubes : 2

Ø

A 8

S 8

R /

**5463 334**

Sofabex : OE

Cale thermique à récupérer

**CITROËN**

- Traction avant 7/ 9/ 11 CV
- ID, DS
- H 850K x1200K, 1500K (Mot. 4 paliers)
- Fourgon H, HY, HZ

1934/...  
1957/65  
... /...  
1958/67



Commande spéciale

**8303**

rempl : 3303

Tubes : 2

∅

A 8

S 8

R /

**5 400 346**  
**DS 173 0**  
**DM 173 0C**  
**HY 173 D**

Guiot : 565  
Sofabex : OE

Cale thermique à récupérer

**CITROËN**

- GS (tous types), GSA, GSX
- Ami super (1015,1130,1270,1300cc)
- Axel 11R, 12R (1299cc) (Mot. 4 cyl. Ref Par Air)

1971/82  
... /...  
1984/...

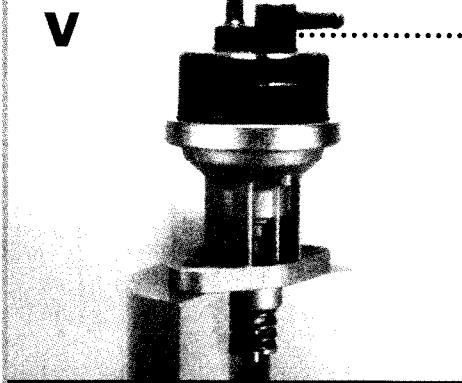

**OLTCIT (Roumanie)**

- Axel 11 R- 12 R (1129cc) (Mot. 4 cyl. Citroën Air)
- Club (1297cc)

1981/...  
1981/...

**8312**

rempl : 8314  
3312

Tubes : 2

∅

A 6

S 6

R /

**95 493 324**  
**95 648 551**  
**75 492 254**

Guiot : 567C  
Sofabex : OE

Cale thermique à récupérer

**CITROËN**

- CX 2000, 2200, 2400

1975/...

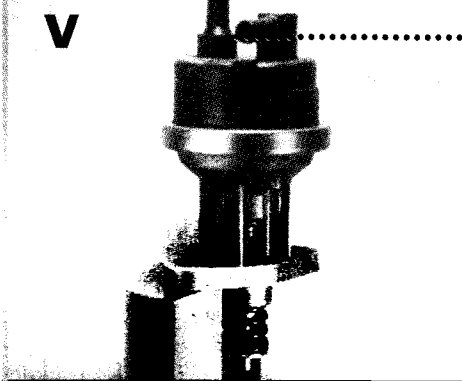

**8313**

Tubes : 2

∅

A 8

S 8

R /

**5 437 616**

Guiot : 568  
Sofabex : OE

Cale thermique à récupérer

**OLCIT (Roumanie)**

- Axel 11R- 12R (1129cc) (Mot Citroën)
- Club (1297cc) (Mot Citroën)

1981/...  
1981/...

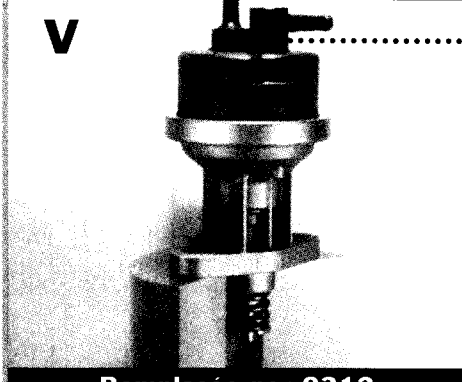

Remplacée par 8312

**8314**

Tubes : 2

∅

A 6

S 6

R /

**95 493 324**

Sofabex : OE

Cale thermique à récupérer

**VOLVO (sw)  
Mot. Renault**

Totalité des applications  
Annexe "8400" Page 48

1975/...

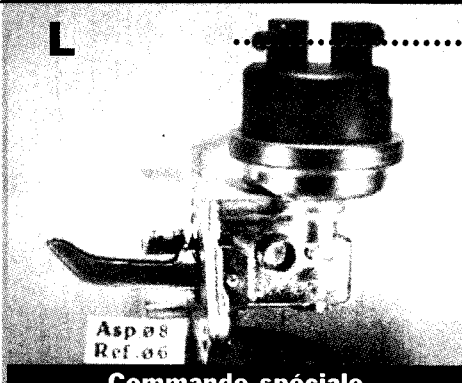

Commande spéciale

**8400**

rempl : 3400

Tubes : 2

∅

A 8

S 6

R /

**1336184**

Sofabex : OE

Cale thermique à récupérer

**VOLVO (SW)**  
Mot. Renault

1974/80

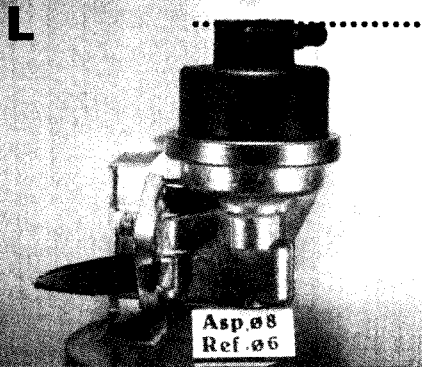

**8401**

Tubes : 2

∅

A 6

S 6

R /

**1 336 185**  
**1 306 877**  
**1 317 435**  
**1 336 185 2**  
**1 116185**

Sofabex : OE  
Cale thermique à récupérer

Totalité des applications  
Annexe "8401" Page 48

Avec levier d'amorçage

**VOLVO PENTA**  
**Marine & Industrie**

- AQP 41, 6 cyl - 3590cc
- AQ AD 31, 4 cyl - 2390cc
- AQUAD 41, 6 cyl - 3590cc
- MD 31, 4 cyl - 2390cc
- TAMD 31, 4 cyl - 2390cc
- TAMD 41, 6 cyl - 3500cc
- TMD 41, 6 cyl - 3590cc

1990/...  
1990/...  
1990/...  
1990/...  
1990/...  
1990/...  
1990/...

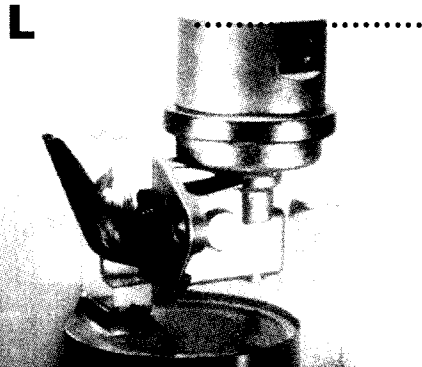

**8403**

rempl : 3403

Taraudage : 2

∅

A M12x150

S M12x150

R /

**860.320**

Sofabex : OE  
Polytype breveté

Avec levier d'amorçage

**VOLVO PENTA**  
**Marine & Industrie Diesel**

- 2001 SRV 1Cyl - 0,430
- 2002 SRV 2Cyl - 0,850
- 2003 SRV 3Cyl - 1,270

1990/93  
1990/93  
1990/93

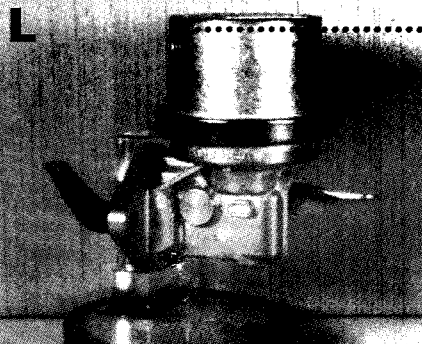

**8406**

Taraudage : 2

∅

A M14x150

S M14x150

R /

**859 428**

Sofabex : OE  
Polytype breveté

Avec levier d'amorçage

**Commande spéciale**

**BUKH/AABENRAA**  
**Marine Diesel**

- DV10M/DV10ME
- DV20M/DV20ME

1973/...  
1973/...

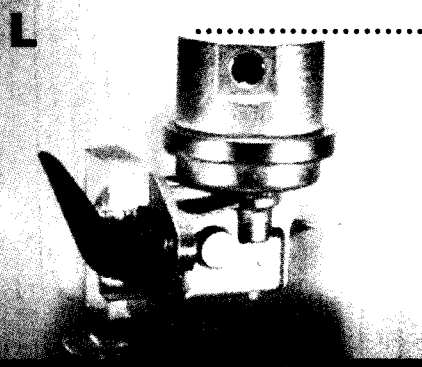

**8410**

rempl : 3410

Taraudage : 2

∅

A M12x150

S M12x150

R /

**610 CO 120**

Sofabex : OE  
Polytype breveté

Avec levier d'amorçage

**Commande spéciale**

**SAAB**

- 900 2l D91900 4Cyl (Mot. B20T)
- 99 GL/90/900 4 Cyl (1985cc)
- B/20/900 4 Cyl (Mot.B20)

1980/83  
1980/83  
1983/...

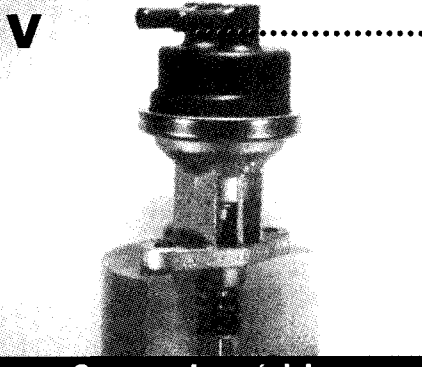

**8413**

Tubes : 2

∅

A 8

S 8

R /

**7 605 662**  
**9 312 794**

Cale thermique à récupérer

**Commande spéciale**

**SAAB**

- 99 2l (Mot B20) 1985cc
- 900 2l (Mot B20T) 1985cc

1974/84  
1979/80

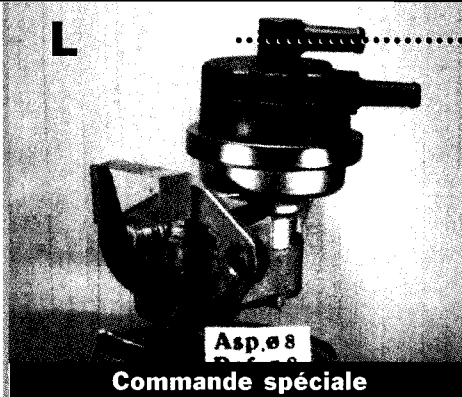

**Commande spéciale**

**8414**

Tubes : 2

	Ø
A	8
S	8
R	/

**8 817 603**  
**834 617**

Cale thermique à récupérer

**SAAB**

- 99 2l (Mot B201) 1985cc
- 900 2l D919100...1985cc (Mot. B20T, B201)

1984/85  
1983/88

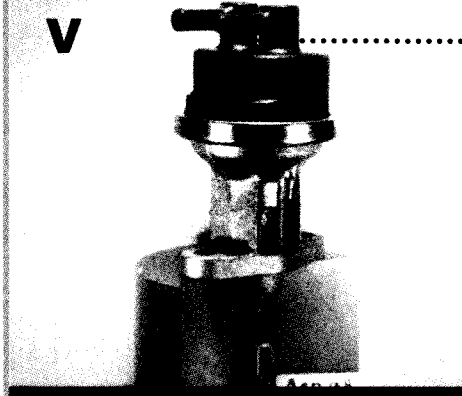

**8415**

Tubes : 2

	Ø
A	8
S	8
R	/

**7 522 733**

Cale thermique à récupérer

**CLM**

- Compresseurs CLM / moteurs marins (Mot. Peugeot Diesel XD4.90)

**PEUGEOT/CITROËN (moteurs)**

**BERNARD**

- Diesel 32

Avec levier d'amorçage



**Commande Spéciale**

**8423**

rempl : 3423

Tubes : 2

	Ø
A	M12x100
S	M12x100
R	/

**93 502 828 80**

SEV : 46 AE  
Guiot : 521 A  
Bernard : 85 530  
Sofabex : OE

Cale thermique à récupérer  
Polytype Breveté

**OPEL**

- VAUXHALL**
- BEDFORD**

Totalité des applications  
Annexe "8440" Page 49

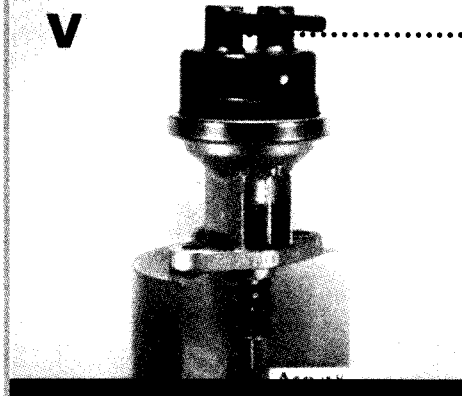

**8440**

Tubes : 2

	Ø
A	8
S	6
R	/

**816 062**  
**816 063**  
**816 056**

**2 506 1470**  
**2 506 6081**

Cale thermique à récupérer

**OPEL**

- VAUXHALL**
- BEDFORD**
- HOLDEN**

Totalité des références  
Annexe "8442" Page 49

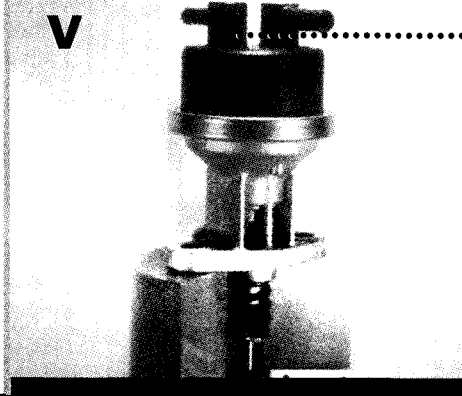

**8442**

Tubes : 2

	Ø
A	8
S	6
R	/

**816 075**  
**816 068**

**2 506 1468**  
**2 506 1477**

**5 506 961/975**

Cale thermique à récupérer

**OPEL**  
**VAUXHALL**  
**RANGER**  
**BEDFORD**

Totalité des applications  
Annexe "8443" Page 47

**V**

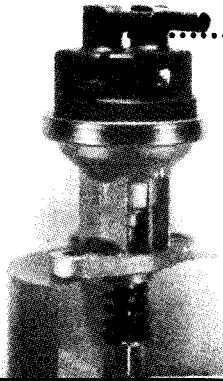

**8443**

Tubes : 2

	Ø
A	8
S	8
R	/

**816 035**  
**816 047**

**2 506 1450**

Cale thermique à récupérer

**OPEL**

- Ascona (1200) A12S, B12N, B12S, 12B
- Kadett (1100) - C10S, (1100) - B11N, (1200) - B12,5 CA2N C12S + RL
- Manta (1200) - NS, S

1972/75  
1976/81  
1976/...  
1973/82  
1971/73  
.../...  
.../1979  
1979/...  
1970/85

**L**

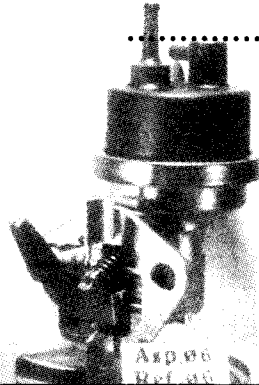

**8444**

Tubes : 2

	Ø
A	6
S	6
R	/

**816 021**  
**816 942**

Cale thermique à récupérer

**OPEL**

- Corsa 1000 S, ST
- Corsa 1200 N, E 12GV
- Kadett 1000 "D" 1100 - 10S x EXP "D" 1200 - 12N, 12S (Mot.10/12- 170259)

1983/...  
1983/...  
1981/...  
1979/84  
1979/84  
1981/...

**L**

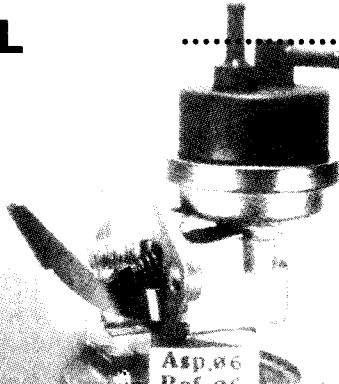

**8445**

Tubes : 2

	Ø
A	8
S	6
R	/

**816 057**  
**816 061**

**2 506 1476**

Cale thermique à récupérer

**VAUXHALL**

- Astra 1,2l/OHV 1196cc
- Nova 1l/OHV 933cc 1,2l/OHV 1196cc

1980/91  
1982/...  
1985/...

**OPEL**

- Ascona (1300) JN
- Kadett (1200) S, OHC, 1300 (mot 13 348 040)
- Manta (1300) N x S

1979/81  
1979/84  
1979/85  
1979/86

**V**



**8446**

Tubes : 2

	Ø
A	6
S	6
R	/

**816049**  
**2 506 1467**

Cale thermique à récupérer

**Commande spéciale**

**OPEL**

- Kadett 1000, 1200

1979/81

**L**

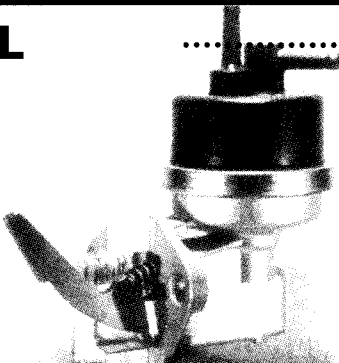

**8448**

Tubes : 2

	Ø
A	6
S	6
R	/

**816 051**  
**2 506 1465**

Cale thermique à récupérer

**Commande spéciale**

# Marque véhicule

# Pompes SOFABEX

Réf.  
Sofabex

Réf.  
Constructeur

## SEAT (Mot. Porsche (Mot. 021 A10 x 120))

- Ibiza 1200, 1500  
L, GL, GLX  
Junior, Spécial, Comfort
- Malaga 1200, 1500 (Mot. 021 A1 x A2)  
L, GL, GLX, XL, LE
- Ronda 1200, 1500  
L, GL, GLX

1985/93  
1985/90  
.../...

V

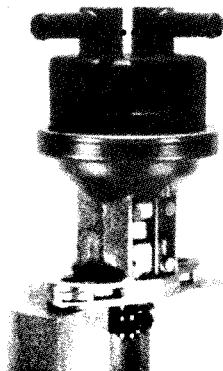

**8450**

Tubes : 2

Ø

A 8

S 8

R /

**021 020 000A**  
**021 020000**  
**0 396 50 850**

Cale thermique à récupérer

## SEAT

- 133 Ttes (Mot. Fiat)
- AB020/DB020

.../...  
.../...

L

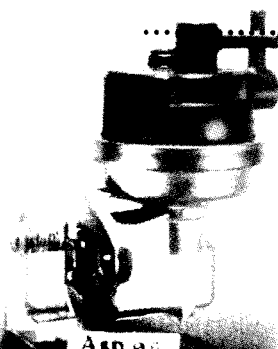

**8451**

Tubes : 2

Ø

A 6

S 6

R /

**4 340 115**

Cale thermique à récupérer

Commande spéciale

## MAZDA

- 323 (818, 1000) LSTM, FA4PS
- 323 (1300, 1400) USA  
Type FA4 TS, FA4 US
- 323 (1500) WAGON USA  
(1500) GLC
- E1400 Commercial USA
- Familia (1300, 1500) (Mot. PC PT)
- GLC (1300, 1400) (Mot. TC, UC)
- Mizer (1300) USA (Mot. TC)

1975/78  
.../...  
1976/80  
1973/85  
1981/...  
1984/...  
1976/...  
1977/80  
1976/77

L

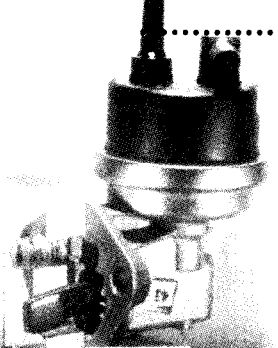

**8460**

Tubes : 2

Ø

A 8

S 8

R /

**8914 13350**  
**8042 13350**  
**8036 13350**  
**0370 13350**

Cale thermique à récupérer

Commande spéciale

## MAZDA

- 323 FWD (1300, 1500) Mot EC E5
- 323 (1500) «S»
- 323 «Notchback»
- Familia «Export» (1300, 1500)
- Familia Inland (1300, 1500)

1981/...  
1980/85  
1980/85  
1981/...  
1980/...

L

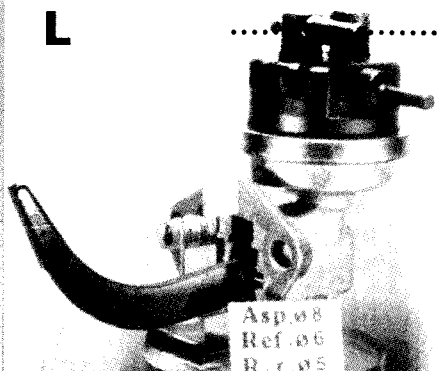

**8461**

Tubes : 3

Ø

A 8

S 6

R 5

**E 304 13350 A**  
**E 301 13350**

Cale thermique à récupérer

## FORD (USA)

- Laser KA, KB (1300, 1500)  
(Mot. Mazda (USA))
- Meteor GA, GB (1500) USA

1981/85  
1982/85

L



**8470**

Tubes : 2

Ø

A 6

S 6

R /

**17010 23M25**  
**17010 01M26**  
**17010 11M25**

Cale thermique à récupérer

Commande spéciale

## NISSAN

- Cherry (1000, 1300, 1500)  
Type : N10, N12  
(Mot : E10, E13, E15)
- Sunny (1300, 1500)  
Type : B11  
(Mot E13, E15)
- Prairie  
(Mot : E15)

1982 86  
1982 84  
1982 87

L

**ROVER/AUSTIN**

- Allegro (988, 1098, 1275cc)  
L, DL, HL, HLS
- Ital (1275cc)  
HL, HLS, L, SL, SLX, Van
- Marina (1098, 1275cc)  
Van 1,1I,X 1,3I DHV

1973/82  
1980/84  
1972/82

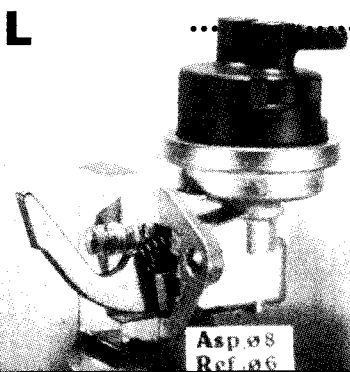

**8478**

Tubes : 2

	Ø
A	8
S	6
R	/

**AUF 804**

Cale thermique a récupérer

**ROVER/AUSTIN**

- Maestro (1275cc)  
City, Clubman, Mayfair  
Van 1,3I OHV

1983/90

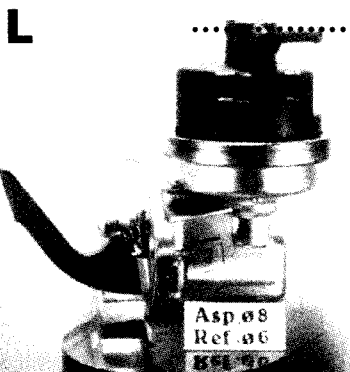

**8479**

Tubes : 2

	Ø
A	8
S	6
R	/

**AZX 1820**  
**133 6184**

Cale thermique a récupérer

**ROVER/AUSTIN**

- 1300 (1275cc)
- Marina (1275cc) 1,3I OHV
- Metro 1I OHV  
1,3I x MG x Van (998, 1275cc)
- Mini (848, 998, 1098,1275cc)  
GT, Cooper Carb  
Clubman, 1100 MKI  
MKJ x MK3, Mayfair (1300cc)  
Moke, City, Van 1000

1971/74  
1971/75  
1980/90  
1980/90  
1969/83  
1970/91

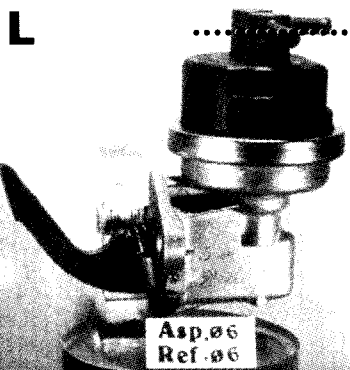

**8480**

Tubes : 2

	Ø
A	6
S	6
R	/

**AZX 1818**  
**AUF 812**

**5 326 1001**

Cale thermique a récupérer

**INNOCENTI**

- Mini 90, 1001

1971/74

**ROVER / AUSTIN**

- Maestro (1598cc)  
1,6I, Série, SL Van
- Montego (1598cc)  
1,6I Clubman, Mayfair

1984/90  
1984/88

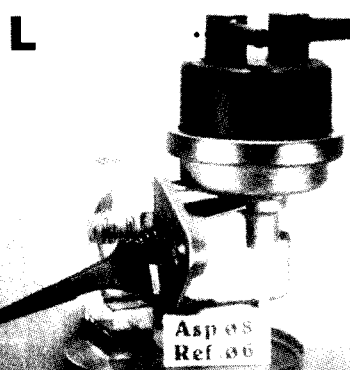

**8481**

Tubes : 2

	Ø
A	8
S	6
R	/

**AZX 1819**  
**AZX 1825**

Cale thermique a récupérer

**MAZDA**

- 121 (1100, 1300cc) Type DA
- 121 (1100cc) Type DB
- 323 (1300, 1500cc) Type BF
- 323 (1300, 1600cc) Type BG  
(Mot. B1, B3, B5)

1980/91  
1991/...  
1987/89  
1989/...

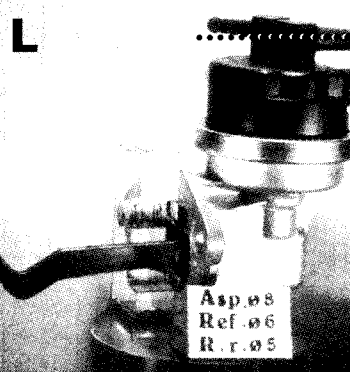

**8482**

Tubes : 3

	Ø
A	8
S	6
R	5

**B 313 13350**  
**B 301 13350 C**  
**B 384 13350 C**

Cale thermique à récupérer

**KIA (Korea)**

- Pride (1038cc)  
1,1I (Mot. B1), 1,3I (Mot. M23d2, B3)

1991/...

**SAO (Korea)**

- Penza 1,3I (1324cc)  
(Mot. Mazda : B3/OHC)

.../...



# Marque véhicule

# Pompes SOFABEX

Réf.  
Sofabex

Réf.  
Constructeur

## MAZDA

- Mazda 626 (1600, 2000cc) (Type GC)
- Mazda 626 (1800, 2000cc) (Type GD)
- Minibus, Pick-up, Van (1400, 1800cc) (Type E)
- Capella (1600, 2000cc) (Mot. F6, F8)
- Telstar (1600, 2000cc) (Mot. F6, F8)

1982/88  
1989/...  
1984/87  
1982/...  
1982/...

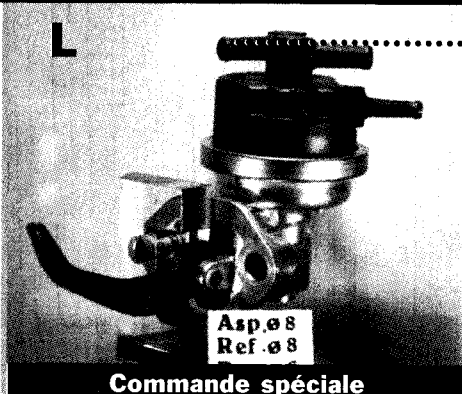

Commande spéciale

**8483**

Tubes : 3

	Ø
A	8
S	8
R	5

**F 801.13350 A/B**

Cale thermique à récupérer

## NISSAN / DATSUN

- Micra 1000, 1200, DX
- Type: K10 (Mot. MA 10,12)
- Kid 1000, 1200

1989/92  
.../...

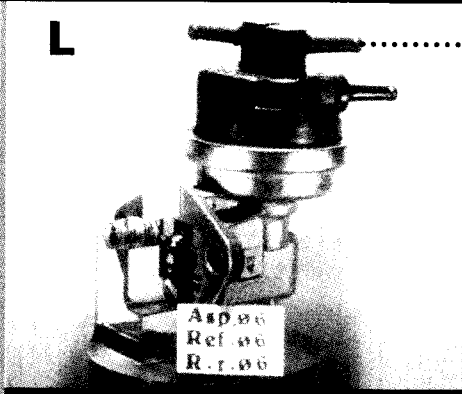

L

**8484**

Tubes : 3

	Ø
A	6
S	6
R	6

**17010 01B28**

Cale thermique à récupérer

## NISSAN/ DATSUN

- Cherry 100A/1000
- Type : E10, F10 (Mot. A10)

1970/79

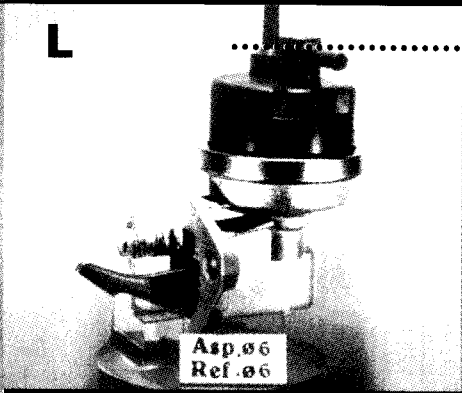

L

**8485**

Tubes : 2

	Ø
A	6
S	6
R	/

**17010 M7725**  
**17010 M0128**

Cale thermique à récupérer

## TOYOTA

- Light Ace
- YR (1626cc) (Mot. 1Y)
- YR (1812cc) (Mot. 2Y)
- Master Ace
- YR (1626cc) (Mot. 1Y)
- YR (1812cc) (Mot. 2Y)
- Town Ace
- YR (1626cc) (Mot. 1Y)
- YR (1812cc) (Mot. 2Y)
- «F»
- DX, GL (Mot. 3Y)

1983/86  
1983/86  
1983/86  
1982/...

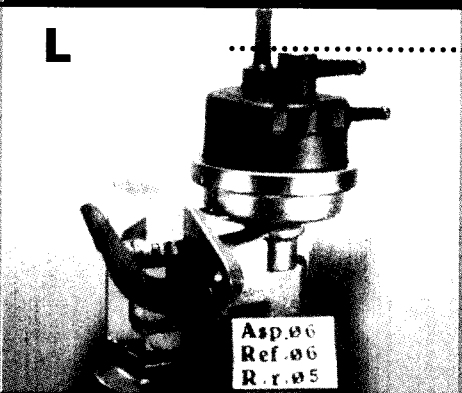

L

**8490**

Tubes : 3

	Ø
A	6
S	6
R	5

**23100 73031**  
**23100 73017**  
**23100 73016**  
**23100 73015**

Cale thermique à récupérer

## TOYOTA

- Hiace (1600, 1800, 2000cc)
- Dyna (1600, 1800, 2000cc) (Type YH, YN, YX)
- Pick-up, Hi-Lux (1600, 1800, 2000cc)
- Cressida (1600, 1800, 2000cc)

1982/86  
1983/86  
1983/...  
1983/...

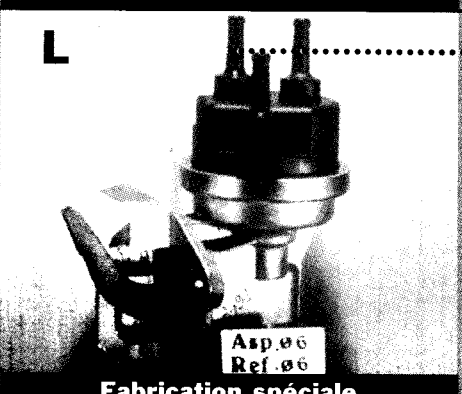

L

**8491**

Tubes : 3

	Ø
A	6
S	6
R	6

**23100 79027**  
**23100 79026/25**

Cale thermique à récupérer

Fabrication spéciale

**HONDA**

- Civic (1300, 1400, 1500cc)  
Types : EC932, 942, EG3
- Shuttle (1400cc)  
4x4 Type : E
- Concerto  
(1,4l, 1,6l Carb)

1987/91  
1988/91  
1989/91

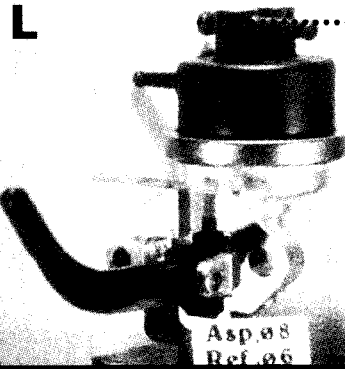

**8495**

Tubes : 3

Ø
A 8
S 6
R 5

**16700 PM3003**  
**16700 PM3000**

Cale thermique à récupérer

**HONDA**

- Civic (1200cc)  
(Type SB1, SB2, SF)
- Civic (1300cc)  
(Type SL, SS) (Mot. EV2, EW2, EW3)
- Acclaim (1300cc)  
CD, HL, HLS (Mot. 1335cc)

1972/79  
1979/84  
1981/84

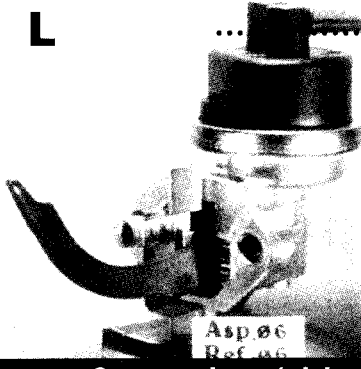

**8496**

Tubes : 2

Ø
A 6
S 6
R /

**16700 63467/3**

**BNP 312**  
**16700 63467/4**

Cale thermique à récupérer

**TRIUMPH**

- Acclaim 1,3l (1335cc)  
(Mot. Honda, EN4, OHC)

1981/84

Commande spéciale

**HONDA**

- Civic (1200, 1300, 1500cc)  
Types : AG, AH, AN
- Integra (1500cc)
- Shuttle (1500cc) + 4WD

1984/88  
1986/89  
1984/88

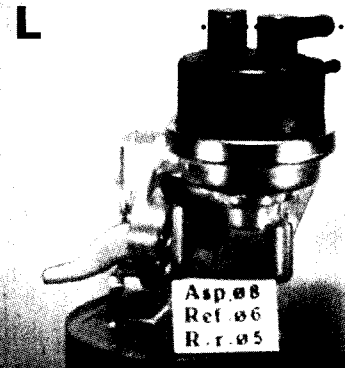

**8497**

Tubes : 3

Ø
A 8
S 6
R 5

**16700 PE0033**

**DBP 4119**

Cale thermique à récupérer  
+ détenteur / montage Rover

**ROVER**

- Rover 213 S  
(1300, 1500cc) (Mot. Honda)

.../1987

**AUDI**

**VOLKSWAGEN**

**Totalité des applications**  
**Annexe "8500" Page 50**

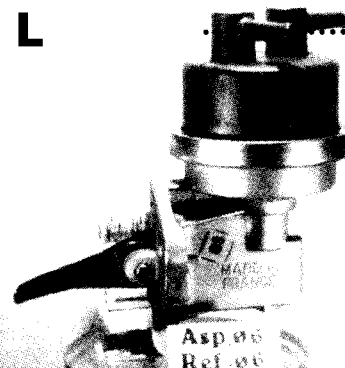

**8500**

Tubes : 2

Ø
A 6
S 6
R /

**052 127 025 C**  
Audi

**056 127 025 C**  
**056 127 025**  
VAG

8500 = 8503  
Similaires : Sauf diam. Tubes

Cale thermique à récupérer  
avec joint torique

**AUDI**

- Audi 80 - 1300, 1600, C, CL, GL Coupé,  
1800 GLS
- Audi 100 1600 - C, CL, CS, GL  
1800 Avant CC, CS, CD
- Audi 1800 Coupé

1985/86  
1982/86  
1985/86  
1985/86  
1985/86

**VOLKSWAGEN**

**Même Applications que la 8500.**  
Mais diamètre admission 8m/m Ext.  
au lieu de 6m/m Ext sur 8500

**SEAT**

- Toledo (Mot. VAG)  
1600, CL, GL

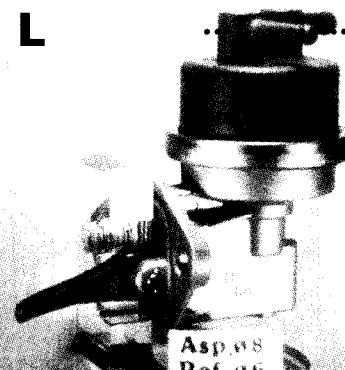

**8503**

Tubes : 2

Ø
A 8
S 6
R /

**026 127 025 A**  
Audi

**026 127 025**  
VAG

8503 = 8500  
Similaires : Sauf diam. Tubes

Cale thermique à récupérer  
avec joint torique

# Marque véhicule

# Pompes SOFABEX

Réf.  
Sofabex

Réf.  
Constructeur

## VOLKSWAGEN

- Polo Type 86/1 Rom/Lander (1100cc) 1985/...
- Coupé GLS, GLS Eco (1300cc) 1983/...
- Derby Type 86/5, GLS, GLS Eco (1300cc) 1983/85
- Golf Type 17, Eco (1300cc) 1983/...
- Jetta Type 16 (1300cc) 1983/...
- Scirocco Type 53 (1300cc) 1983/87

## BARKAS

- Barkas 100 (Mot. VAG 1300cc) .../1991

## TRA BANT

- 1,1l (Mot. VAG Type 111) .../...

## WARTBURG

- 4 Takter (1300cc), (Mot.111 VAG) 1989/...

V

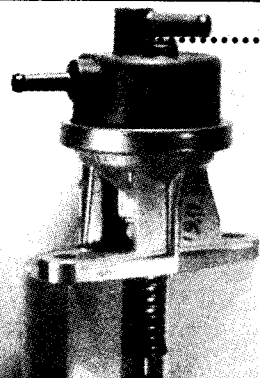

**8508**

**030 127 025**

Tubes : 2

Ø

A 8

S 6

R /

Bride avec joint torique

## AUDI VOLKSWAGEN

Totalité des applications  
Annexe "8509" Page 50

V



**8509**

**052 127 025 C**

Tubes : 2

Ø

A 6

S 6

R /

Bride avec joint torique

Cale thermique à récupérer

## AUDI

Même Applications que la 8509.  
Mais diamètre admission 8m/m Ext.  
au lieu de 6m/m Ext sur 8509 (Mot. 801)

## VOLKSWAGEN

Même Applications que la 8509.  
Mais diamètre admission 8m/m Ext.  
au lieu de 6m/m Ext sur 8509

Totalité des applications  
Annexe "8509" Page 50

V

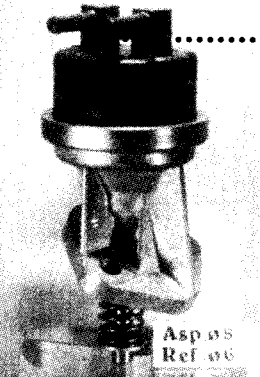

**8511**

**052 127 025 J**

Tubes : 2

Ø

A 8

S 6

R /

Bride avec joint torique

Cale thermique à récupérer

## WARTBURG

• 353

V

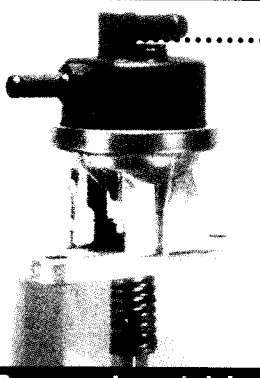

**8512**

**16 2000.1.005**

Tubes : 2

Ø

A 10

S 8

R /

Bride avec joint torique

Commande spéciale

## LADA MOSKVITCH ZAZ FSO FIAT

Toutes références  
Annexe "8520" Page 50

L

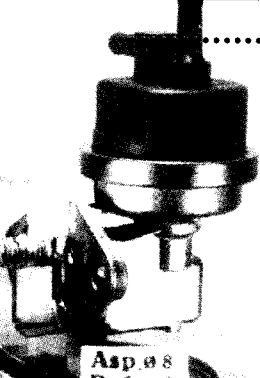

**8520**

**2101.1106010**  
Lada/FSO/ZAZ/Moskvitch

Tubes : 2

Ø

A 8

S 8

R /

**4.163.954**  
Fiat

Cale thermique à récupérer

**LADA**

- Samara 2108- 2109, (1,3l)
- Samara 21083- 21093, (1,5l)
- Samara Van 425 (1,3l)
- Samara Van 935 (1,5l)
- Carlotta (1,1l, 1,3l, 1,5l)

1984/...  
.../...  
1988/...  
1989/90  
1988/...

**L**

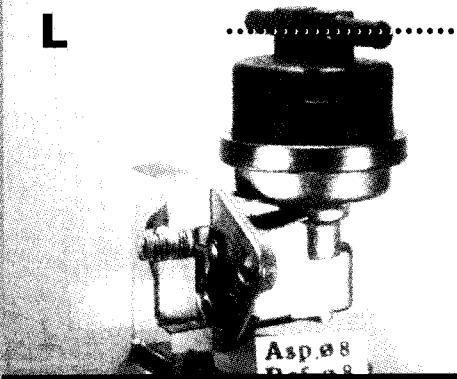

**8521**

Tubes : 2

	Ø
A	8
S	8
R	/

**2108.1106010**

Cale thermique à récupérer

**SKODA**

- 100, L (1046cc)
- 105, (1046cc)
- 110, L, LS, R
- 120, 1100 (1174cc)
- 130, 1300 (1289cc)
- Estelle, 105 (1046cc)
- Favorit, Freeway 1300 (1289cc)
- Freeway Plus (1289cc)
- Foreman 1300 (1289cc)

1970/...  
1979/88  
1979/...  
1979/90  
1985/88  
1981/88  
1981/90  
1985/88  
1989/...  
1991/...  
1991/...

**L**

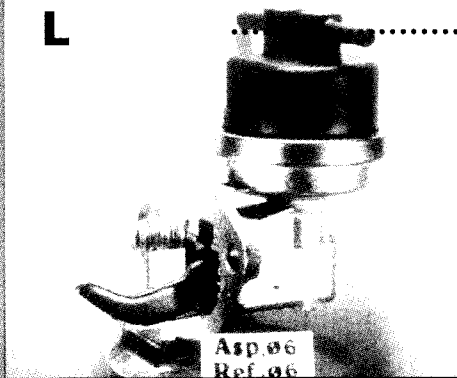

**8530**

Tubes : 2

	Ø
A	6
S	6
R	/

**113 945 021**  
**110 945 020**

Cale thermique à récupérer

**Sans décanteur**

**SKODA**

- Favorit 1100, 1300 (1137, 1289cc)
- Foreman Break/Estate
- \*Carb Jikov
- Favorit 136l
- \*Carb Jikov

1987/...  
1987/...  
1992/...

**L**

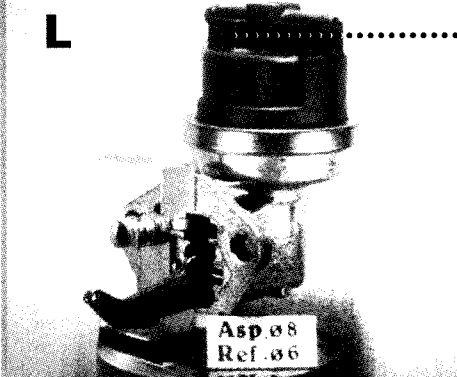

**8532**

Remp 8531

Tubes : 2

	Ø
A	8
S	6
R	/

**441.0.4319.126.6**  
**115 945 020**

Sofabex : OE

Goujons de fixation rallongés  
12,5 m/m

Cale thermique à récupérer

**Sans décanteur**

**FIAT**

- AUTOBIANCHI**
- INNOCENTI/YUGO/ZASTAVA**
- SEAT**

**Totalité des applications**  
**Annexe "8600" Page 51**

**L**

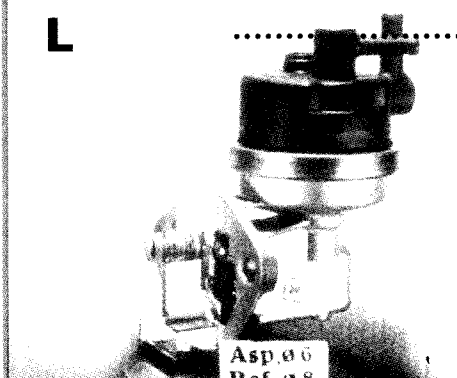

**8600**

Tubes : 2

	Ø
A	6
S	8
R	/

**5 983 935**  
**4 362 269**  
**4 342 566**

Cale thermique à récupérer

**FIAT**

- Panda 750Cl (Mot.769)
- 750 super, Young (Mot.769)
- Dance

.../...  
.../...  
.../...

**L**

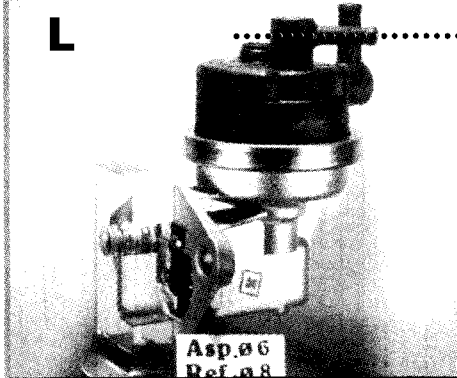

**8601**

Tubes : 2

	Ø
A	6
S	8
R	/

**7616991**  
**7616989**

Cale thermique à récupérer

# Marque véhicule

# Pompes SOFABEX

Réf.  
Sofabex

Réf.  
Constructeur

## FIAT

- Panda 750,1000, Super 4X4, Super, Sisley (Mot. Fire) .../...
- Uno 1000, 1100 DGT (Mot Fire) .../1989
- Tipo 1100, 1100 R89 (Mot Fire) .../...

## AUTOBIANCHI

- Y10 1000 FL89 (Mot Fire) 1982/...
- LX 1982/...
- Testyling 1989/...

## LANCIA

- Y10, Fire 1000, 4 WD, FL89 1982/...

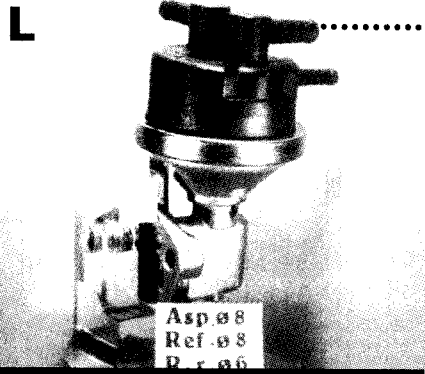

**8604**

Tubes : 3

∅

A 8

S 8

R 6

**7581032**  
**7581031**  
**7564923**  
**7 797 698**

Cale thermique à récupérer

- FIAT
- SEAT
- LANCIA
- EL NASR
- ZASTAVA/YUGO

Totalité des applications  
Annexe "8605" Page 51

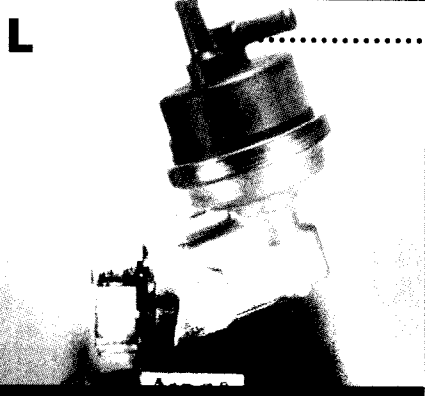

**8605**

Tubes : 2

∅

A 8

S 8

R /

**4434833**  
**4434830**

**7 552 705**  
**5 985 119**

Bride inclinée

Cale thermique à récupérer

## FIAT

- 127, Sport, Rustica (1050cc) 1977/83
- Duna, 60, Week-end .../...
- Ritmo 60 (Mot. 75S/85) .../1984
- Fiorino, Pick-up (1050cc) 1979/80

## AUTOBIANCHI

- Y10 Touring .../...
- Y10 Turbo .../...
- A 112 Abarth (Mot 1050 cm<sup>3</sup>) .../...

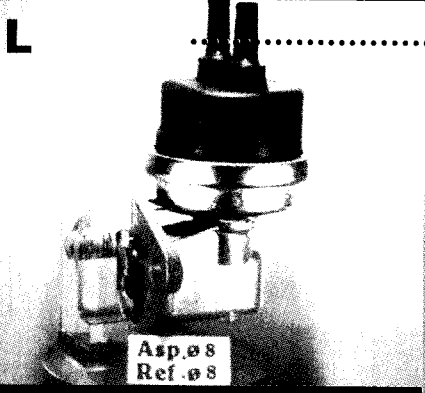

**8606**

Tubes : 2

∅

A 8

S 8

R /

**4 434 835**  
**4 445 620**  
**4 452 648**

Cale thermique à récupérer

## FIAT

- 126, 126-600 1972/87
- 126 Personal .../...
- 500 (Toutes) .../...

## FIAT (Argentine)

- 600, 600D .../...

## SEAT

- 126 (Mot. Fiat) .../...
- 126/600 (Mot. Fiat) 1972/...

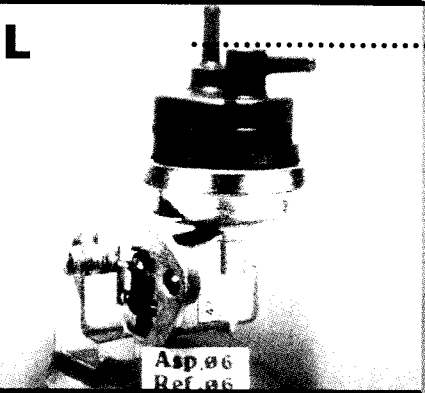

**8607**

Tubes : 2

∅

A 6

S 6

R /

**7571474**

Moteur  
avec dynamo seulement.

Cale thermique à récupérer

## LANCIA

- Delta GT (1600cc) .../...
- Prisma(1600cc) .../1984
- Beta (2000cc) USA/SW .../...

## FIAT

- Ritmo 100 S, 105 TC (N° Mot. 4880206) .../1985
- Regata 100, 1600TC (N° Mot. 7056786/7380450) .../1984

## SEAT

- Ronda Chrono "1600" (Mot. Fiat) .../1984

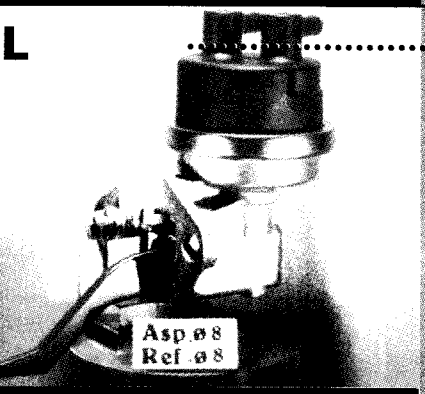

**8608**

Tubes : 2

∅

A 8

S 8

R /

**4435013**

**3 957 756**  
**3 936 274**

Cale thermique à récupérer

**FIAT**

- Ritmo 75 L- CL (Suède)
- Ritmo Super (air cond)
- Strada (GB) 1100, 1300, 1500

.../...  
.../...  
.../...

**L**

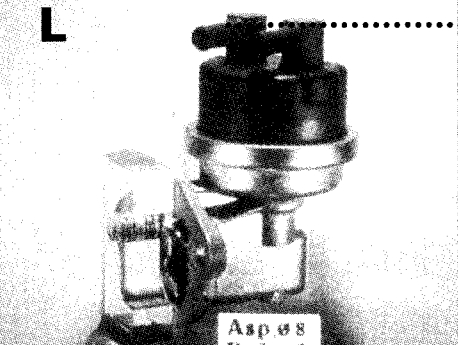

**8609**

Tubes : 2

Ø

A 8

S 8

R /

**4392323**

Cale thermique à récupérer

**Commande spéciale**

**FIAT**

- 124 (1200), Spécial, Sport (1400)
- 131 (1300, 1600)

1966/72  
.../1981

**TOFAS/FIAT (Turquie)**

- 124 (1200, 1400)
- 131 (1300) (Mot.1430)
- Murat (1300), Serce
- Murat (1600), Samin, Dogan, Karta

.../...  
.../...  
.../...  
.../...

**L**

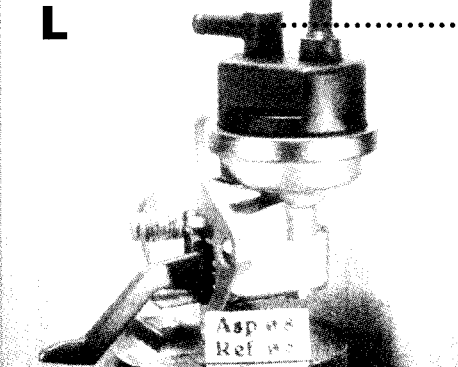

**8610**

Tubes : 2

Ø

A 8

S 8

R /

**4434834**

**4374853**

**3 957 754**

Cale thermique à récupérer

**SEAT**

- 124 (1200, 1400) (Mot. Fiat)
- 124D "Pamplona" (1200, 1430)
- 131 (1300, 1600) Mirafiori

1968/74  
1970/75  
1975/81

**AUTOBIANCHI**

- A111 • Primula 65C • Coupé "S"

.../...

**FIAT**

- 124 (1500) Special T, Sport 1600
- 125 (1600, 1800)
- 131 (1300, 1600) TC Supermirafiori
- 131 (1800) Brava (USA)
- 132 (1600, 1800)

.../...  
.../...  
.../1981  
1977/78  
.../1981

**L**

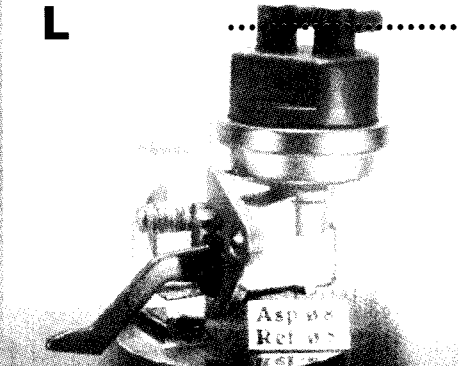

**8612**

Tubes : 2

Ø

A 8

S 8

R /

**4434836**

**4413008**

**000 395 7755**

Seat

**4297956**

Morgan

Cale thermique à récupérer

**SEAT**

- 124 Sport (1800)
- 131 (1300), (1600) Supermerafiori
- 132 (1600), (1800)

1972/76  
1978/84  
1973/84

**MORGAN (GB)**

- 4x4 (1600) (Mot. Fiat 1585cc)
- (Mot. 131/3000)

1982/85

**FIAT**

- 124 (2000cc) Coupé Spyder (USA)
- 131 (1365, 1600, 2000cc) Supermirafiori, Diplomatic 2000 (2000) USA Super Brava Abarth Rally, Racing
- 132 (2000cc)
- Argenta (1600, 2000cc) 100/110

1979/...  
.../1981  
1979/...  
.../...  
1977/82  
1982/86

**L**



**8613**

Tubes : 2

Ø

A 8

S 8

R /

**4434839**

**5951673**

**7 564 244**

**5 936 365**

Cale thermique à récupérer

**LANCIA**

- Beta 2000, Coupé, Montecarlo, HPE
- Beta Trévi 2000, Carbu • Beta Trévi 1600
- Prisma (1600) LX

.../...  
.../...  
1983/88

**SEAT**

- 131 "Diplomatic" 2000, 1600
- 132 (Carb) 2000

1977/84  
1977/82

**FIAT**

- 124 Spécial T 1600 (USA) (Montage Lancia)

1974/...

**L**

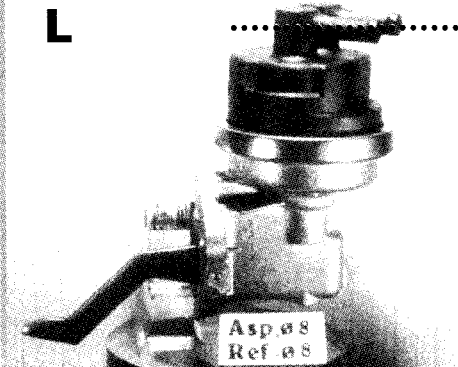

**8614**

Tubes : 2

Ø

A 8

S 8

R /

**4 311 132**

**82 378 012**

Lancia

Cale thermique à récupérer

# Marque véhicule

# Pompes SOFABEX

# Réf. Sofabex

# Réf. Constructeur

## FIAT

- Fiat 850 tous types
- Fiat 850 Furgone Pulmino

## SEAT

- Seat 850 tous types, (Mot. Fiat)

L

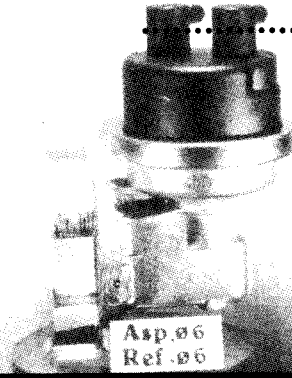

**8615**

Tubes : 2

Ø

A 6

S 6

R /

**4434828**  
**4137700**  
**4167711**  
**3 957 751**

Cale thermique à récupérer

## FIAT

- Panda 30- 650 tous types

L

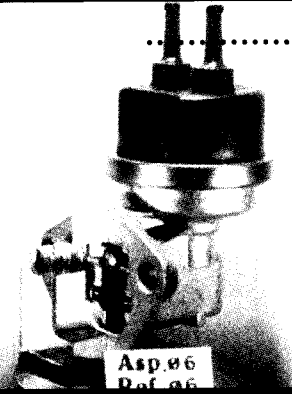

**8616**

Tubes : 2

Ø

A 6

S 6

R /

**4 434 851**

Cale thermique à récupérer

## FIAT

- Fiat 1300, 1500, 1800, 2300
- Uno 45-900, Sting 900

## ZASTAVA/YUGO

- 1300F Furgone/Pick-up

## FSO

- 125P (1300, 1500) Kombi
- Polonez (1300) Prima (1500), Alizé, Amplia, Prima (1600) Mistral, Prima

L

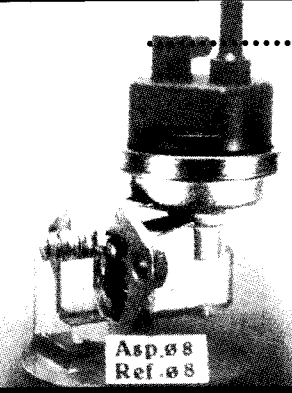

**8617**

Tubes : 2

Ø

A 8

S 8

R /

**5 951 864**

Cale thermique à récupérer

## FIAT

- Tempra 1400-1600
- Tipo 1400-1600
- Uno 1370 R89

## ZASTAVA/YUGO

- Florida 1400, 1600
- Sana 1400 OHC (1372cc)

L

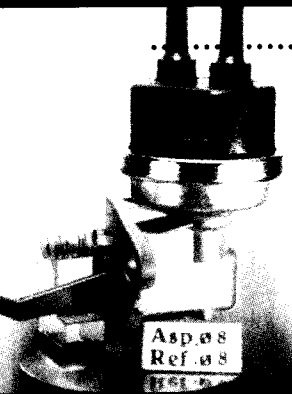

**8618**

Tubes : 2

Ø

A 8

S 8

R /

**7 611 466/5**  
**7 611 475**

Cale thermique à récupérer

## FIAT

- 1100/ 103, 1100 ABE, 1100 D/R, 1200
- 1100-1100 D

## PAL (India)

- Padmini 1100 (dérivé Fiat 1100 D)

L



**8619**

Tubes : 2

Ø

A 8

S 8

R /

**4112048**  
**4058735**  
**4111202**  
**4143394**  
**4145394**  
**4167712**  
**4434827**

Commande Spéciale

**FORD (Eur)**

- Capri (1300, 1600) 1970/74
- Capri II III (1300) OHV 1974/...
- Cortina MK3, MK4 (1300, 1600) OHV 1970/76
- Cortina Lotus (1558cc) .../...
- Escort (1100, 1300) GT 1970/75
- Escort (940, 1100, 1300) 1975/80
- Fiesta (950, 1100, 1300) 1976/83
- Fiesta XR2 (1600) OHV 1981/83
- Transit (1600) GB 1975/...
- Escort Van OHV 1970/75
- Kent (Marine) 105E, 4Cyl 1961/...

**LOTUS (GB)**

- Elan/Seven/Super Seven (1600) (Mot. Ford 105, 105E) 1967/77

**MORGAN (GB)**

- 4x4 (1600) (Mot. Ford 1598cc) (Mot. L34) 1971/82

**L**

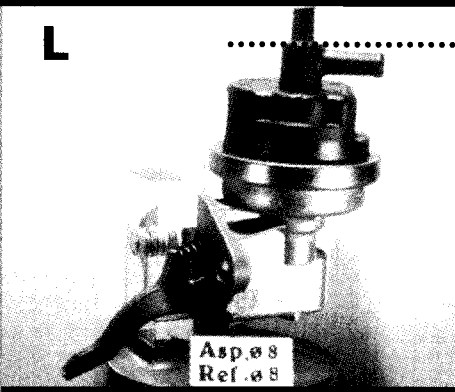

**8620**

Tubes : 2

∅

A 8

S 8

R /

**83BF 9350 AA**  
**85BF 9350 BA**  
**6 132 168**  
**691F 9350 AB**  
**6 160 896**

Cale thermique à récupérer

**FORD (Eur)**

- Escort MKIII (1300) 1988/90
- Fiesta (1000,1100) 1989/90
- Orion (1300) 1988/90
- Escort Van (1300) 1988/90
- Fiesta Van (1000,1100) 1989/90

**L**

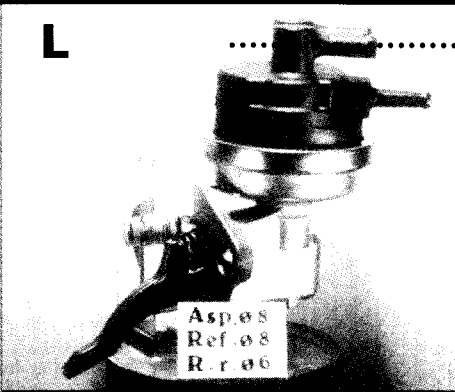

**8621**

Tubes : 3

∅

A 8

S 8

R 6

**89 BF 9350 AB**  
**6 174 801**

Cale thermique à récupérer

**FORD (Eur)**

- Escort (1400,1600) CVH 1991/...
- Orion (1400,1600) CVH 1991/...
- Fiesta (1400,1600) CVH 1991/...

**V**

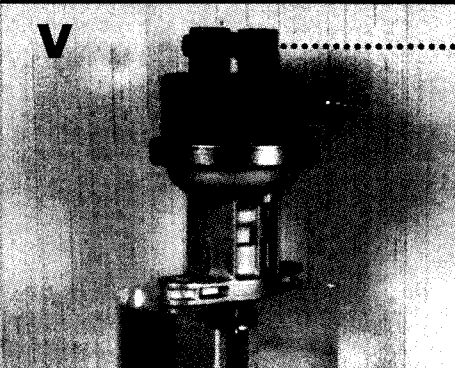

**8622**

Tubes : 3

∅

A 8

S 8

R 8/+BP

**6 551 959**  
**91SF 9350 AB**  
**2 506 6609**

Cale thermique à récupérer

**Commande spéciale**

**FORD (Eur)**

- MORGAN (GB)**
- SAAB (SW)**
- OTOSAN (FORD Turquie)**

**V**

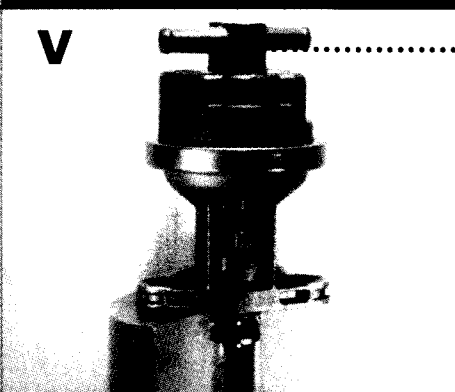

**8625**

Tubes : 2

∅

A 8

S 8

R /

**1 535 554**  
**84BF 9350C**  
**1 562 589**

**6 038 861**  
**SAAB**

Cale thermique à récupérer

**Totalité des applications**  
**Annexe "8625" Page 51**

**FORD (Eur)**

- 15 (1700) 70/75HP 1967/71
- Capri (1300, 1500, 1700) OHV 1967/71
- Capri (1300, 1600) OHV 1970/75
- Capri II (1300, 1600, 2000) OHV 1975/...
- Consul (2000) 90HP /4Cyl 1970/79
- Cortina (1600, 2000) 4Cyl 1977/...
- Cortina (2000) USA 1971/82
- Cortina MK3 (1600, 2000 GT) OHC 1970/76
- Escort (1100, 1300) OHC 1980/...
- Escort XR3 1982/...
- Fiesta (100, 1100, 1300) OHC 1980/...
- Fiesta (1600) OHC 1984/...
- Granada (2000) OHC 1979/...
- Orion (1300, 1500) CVH 1983/...
- Scorpio (1800, 2000) OHC 1985/...
- Sierra (1600, 1800, 2000) OHC 1982/...
- Taunus (1300, 1600, 2000) 1970/82
- Transit (1600, 2000) OHC 1984/...

**V**

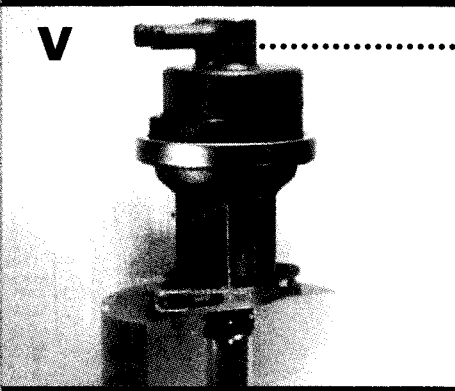

**8626**

Tubes : 2

∅

A 8

S 8

R /

**76HF 9350 AA**  
**1 562 589**  
**81SF 9350 DB**  
**6 090 510**

Cale thermique à récupérer



**FORD (Eur)**

- Escort (1400,1600) CVH
- Fiesta (1400,1600) CVH
- Orion (1400,1600) CVH
- Sierra (1600) DVH

1987/90  
1987/90  
.../...  
.../...

**V**

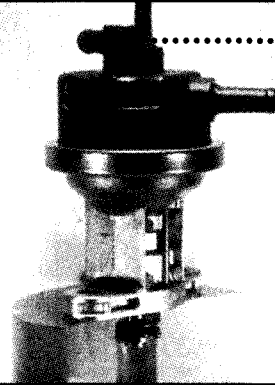

**8627**

Tubes : 3

	Ø
A	8
S	8
R	6

**87 SF 9350 AA**  
**6 171 967**

Cale thermique à récupérer

**ALFA ROMEO**

- 2000 L, GTV, GT 1600
- Alfa 75 1,6l, 1,8l, 2l
- Alfa 90 2l
- Alfetta 1,6l, 1,8l, 2l
- Giulietta 1300, 1600 Spyder
- GT, GTV 1600, 1800, 2000
- Junior 1800, 2000 Spyder, Veloce

1980/...  
1985/87  
1985/87  
1980/83  
.../...  
.../...  
1980/...

**L**

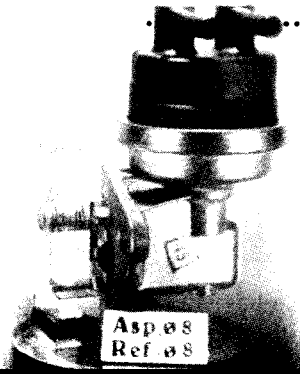

**8630**

Tubes : 2

	Ø
A	8
S	8
R	/

**116 080 402005**  
**116 080 402006**  
**006 0521 582 00**

Cale thermique à récupérer

**ALFA ROMEO**

- Alfa Sud (1,2, 1,3, 1,5l)
- Alfa Sud "TI" (1,2, 1,3, 1,5l)
- Alfa Sud "Sprint" (1,3, 1,5l), Veloce
- Arna L, LS
- 33 (1,3,1,5,1,7l)
- 33 "TI" 4x4

1974/78  
1977/84  
1977/...  
1984/86  
1983/...  
1983/...

**L**

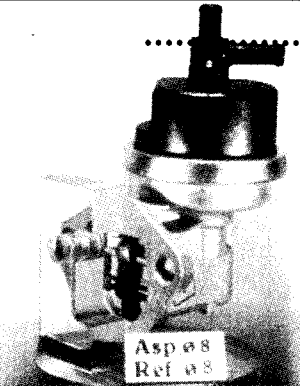

**8631**

Tubes : 2

	Ø
A	8
S	8
R	/

**542140**  
**531354**  
**510737**  
**00 60504214 000**

**SANTANA/SUZUKI (SP)**

- SJ 413 (1325 cc) 4Cyl - Samourai

1985/...

**L**



**8651**

Tubes : 3

	Ø
A	8
S	6
R	5

**15000 B 83000**



Sofabex : OE  
Carb : 45604/0

**RENAULT RVI**

- SG2- SG4- SG5
- Essence (Mot. Saviem 671)

.../...

**L**

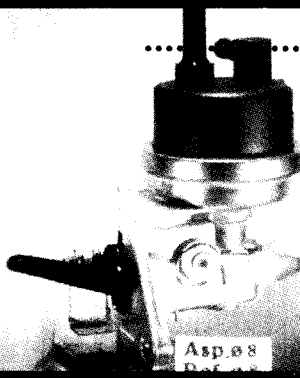

**8701**

Tubes : 2

	Ø
A	8
S	8
R	/

**5000 133874**  
**5000 133873**

Sofabex : OE

Pompe de gavage  
Avec levier d'amorçage

**Commande spéciale**

# Marque véhicule

# Pompes SOFABEX

Réf.  
Sofabex

Réf.  
Constructeur

## RENAULT RVI

- "RVI" Autobus
- Saviem SG2, SG4, SG5 (Mot. Saviem 817)

.../...  
1976/...

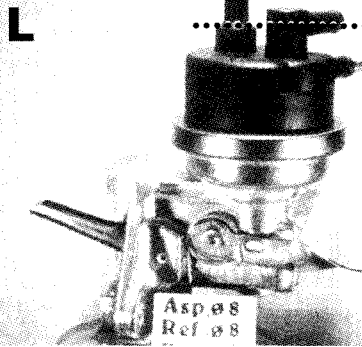

**8702**

Tubes : 3

	Ø
A	8
S	8
R	8

**5000 133872**  
**5000 133871**

Avec levier d'amorçage

Commande spéciale

Sofabex : OE

## RENAULT RVI

- Berliet (Mot.420,30)

.../...

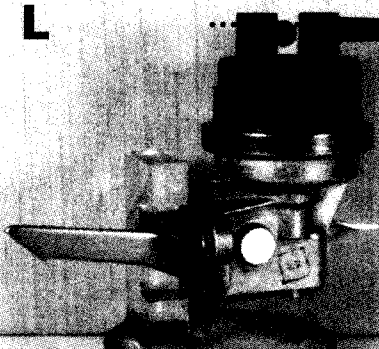

**8703**

Tubes : 2

	Ø
A	8
S	8
R	/

**5000 831243**  
**5000 821117**

Avec levier d'amorçage

Commande spéciale

Sofabex : OE

## RENAULT

- 4L (1120 cc)

1986/...

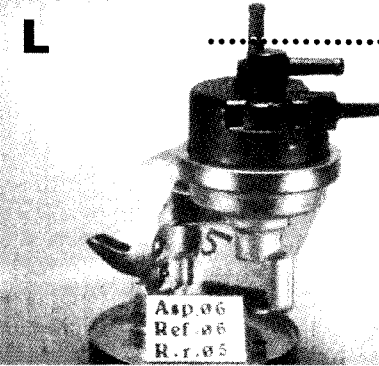

**8714**

Tubes : 3

	Ø
A	6
S	6
R	5

**77 00 736 664**

Remplacée par 8017

Sofabex : OE  
Cale thermique à récupérer

## RENAULT

- R16 (R1155, R1157)  
TL, Automatic (Mot. 821, 841)
- R18 (R1341)  
TS, GTL, GTL GALA, GTS (Mot. 841 A2M)
- R18 Break/Estate (R1351)  
TS, GTL, GALA, GTS (Mot. 841 A2M)
- Fuego (R1361)  
GL (Mot. A2M)
- Trafic (T...1, P...1)  
(Mot. A1M, 841.05)

1976/80

1979/86

1980/86

1984/85

1982/92

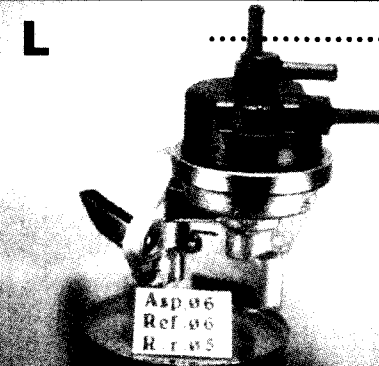

**8719**

rempl : 8033

Tubes : 3

	Ø
A	6
S	6
R	5

**7700532985**  
**7700551384**  
**7700696382**  
**7701348613**  
**7700532987**  
**7700632708**  
**7701349244**  
**7700663580**

Sofabex : OE  
Cale thermique à récupérer

## RENAULT

- R5 TL, GTL, LS, TS
- R5 le car
- R7 (SP)
- R5 Alpine-Lauréate

1975/84

1976/81

.../...

1981/85

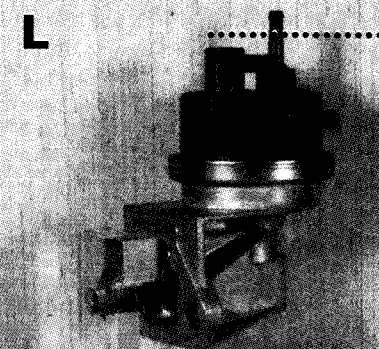

**8724**

Tubes : 3

	Ø
A	6
S	6
R	5

**7701039609**

Sofabex : OE  
Cale thermique à récupérer

Remplacée par 8044

# Marque véhicule

# Pompes SOFABEX

Réf.  
Sofabex

Réf.  
Constructeur

## RENAULT

- Clio RT 1,7L (Mot F2N)
- R21 TS, GTS, RS, Automat.
- R21 Nevada TS, GTS

V

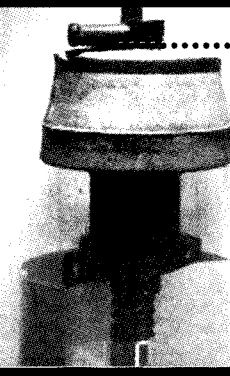

**8728**

Tubes : 2

∅

A 8

S 8

R /

**7700 853480**  
**7700 851879**

Sofabex : OE

Pompe totalement composite sans capuchon thermique Course de 6mm

Cale thermique à récupérer

Remplacée par 8729

## RENAULT

- CLIO (B574, C574) 1,7l
- RT Baccara (Mot. F2N) 1990/93
- R19 (B53M, C53M) 1,7l
- CTX, TXE (B533, C533) GTX, TXE, Automatic (Mot. F2N) 1989/...
- Chamade (L533) RT, GTX, TXE, Automatic (Mot. F2N 720 Mot. F2N 721) 1989/93
- R21 (B482, 5482) TS, GTS, TSE, Société (Mot. F2N 7A , Mot. F2N 754) 1989/90
- Nevada Break/Estate (K481, K482) (Mot. F2N...) 1986/92

V



**8729**

Rempl : 8728  
8739

Tubes : 2

∅

A 8

S 8

R /

**77 00 749 253**  
**77 00 860 573**  
**77 00 853 480**  
**77 00 743 727**

Sofabex : OE

Pompe totalement composite sans capuchon thermique Course de 6mm

Cale thermique à récupérer

## RENAULT

- R21 (L489) (Mot. J6R)
- CKD (Amérique Latine)

V



**8733**

Tubes : 2

∅

A 8

S 8

R /

**7700 737508**

Sofabex : OE

Cale thermique à récupérer

Commande spéciale

## RENAULT

Totalité des applications  
Annexe "8736" Page 52

V

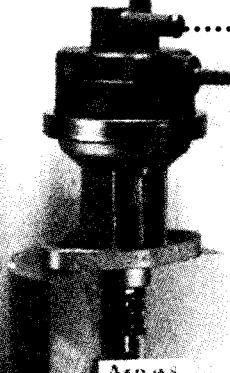

**8736**

Rempl : 3736

Tubes : 3

∅

A 8

S 8

R 5

**7700 723168**  
**7700 733545**  
**7700 734727**

Sofabex : OE

Cale thermique à récupérer

## RENAULT

- R5 (B40G, C40G) - GTX, Bacarra (Mot. F2N) 1,7l 1988/89
- R21 "Nevada" Break/Estate (S482) (Mot. F2N 711, Mot. F2N 754) 1987/90

V



**8738**

Tubes : 2

∅

A 8

S 8

R /

**7700 735148**  
**7700 734727**

**3 342 128**

Volvo

Sofabex : OE

Cale thermique à récupérer

## VOLVO

- 340, 1,7l/OHC (Mot. B172K) 1721cc 1985/91
- 440, 1,7l/OHC (Mot. B18KP, D) 1721cc 1988/91
- 460, 1,7l/OHC (Mot. B18KP, D) 1721cc 1989/91

# Marque véhicule

# Pompes SOFABEX

Réf.  
Sofabex

Réf.  
Constructeur

## RENAULT

- R19 GTX, TXE, 1,7L (Mot. F2N) .../...
  - R21 TS, GTS, RS, TSE Automat. 1,7L (Mot. F2N) .../...
  - R21 Nevada, TS, GTS Automat. Société .../...
- (Véhicules tropicalisés)

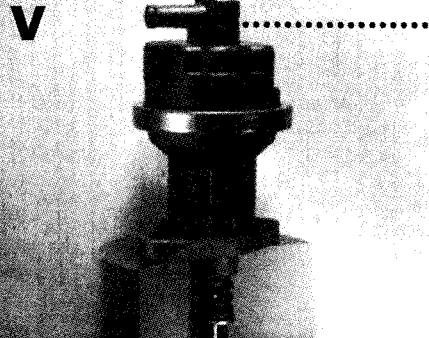

**8739**

Tubes : 2

∅

A 8

S 8

R /

**7700 743727**  
**7700 853480**  
**7700 749253**  
**7700 860573**

Sofabex : OE

Pompe totalement composite sans capuchon thermique Course de 5m/m

Cale thermique à récupérer

Remplacée par 8729

## RENAULT

**Totalité des applications**  
**Annexe "8743" Page 52**

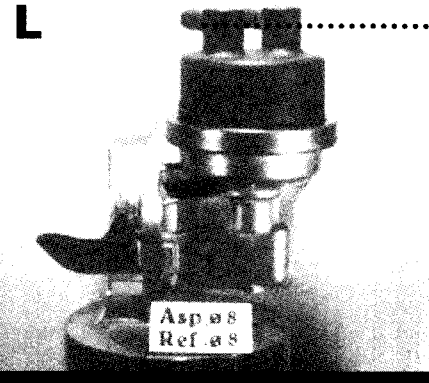

**8743**

Tubes : 2

∅

A 8

S 8

R /

**77 00 740 188**  
**77 00 740 194**

Sofabex : OE

Cale thermique à récupérer

## RENAULT DACIA (Roumanie)

**Totalité des applications**  
**Annexe "8744" Page 52**

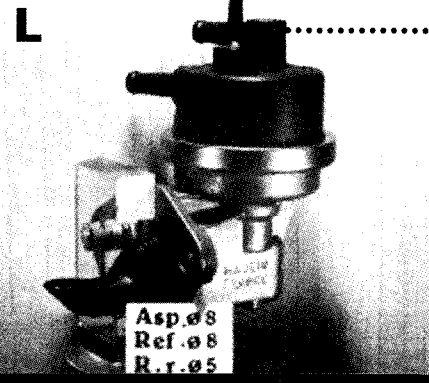

**8744**

Tubes : 3

∅

A 8

S 8

R 5

**7700 734250**  
**7700 728131**  
**7700 726305**

Sofabex : OE

Cale thermique à récupérer

## RENAULT

- Clio (B572, C572, S572) 1990/93
- RL, RN, RT, (Mot. E5F) (B573, C573) RN, RT, S (1400cc) .../...
- Baccara, Automatic (Mot. E6J) 1990/93
- R19 (B537, C537, S537, L537) 1989/93
- RL, RN, RT (1400cc)
- TS, GTS, TSE, GTE (1400cc)
- Automatic (1400cc) (Mot. E6J)

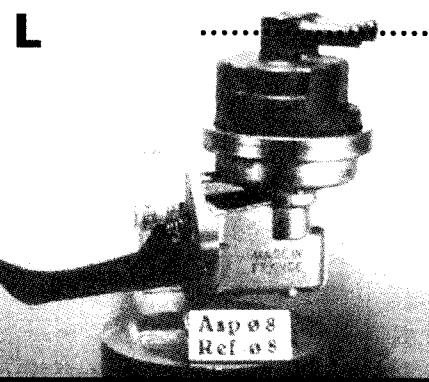

**8751**

Tubes : 2

∅

A 8

S 8

R /

**7700 741339**  
**7700 742566**

Sofabex : OE

Cale thermique à récupérer

## RENAULT

- R25, (B297) 1986/91
- TS, GTS, Automatic (Mot J6R) 706 (N°F308132...)
- (Mot J6R) 707/ 758/ 759/ 762/ 763

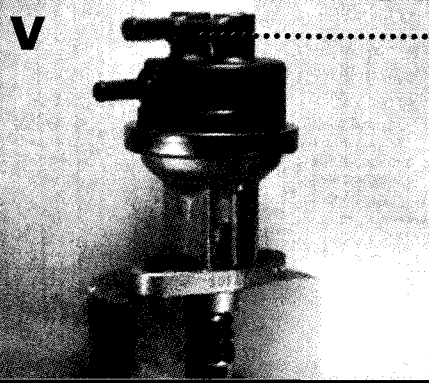

**8754**

rempl : 8734  
8724

Tubes : 3

∅

A 8

S 6

R 5/0,7

**7700 862005**  
**7700 861805**  
**7700 744968**  
**7700 737515**  
**7701 039609**

Sofabex : OE

Cale thermique à récupérer

# Marque véhicule

# Pompes SOFABEX

Réf.  
Sofabex

Réf.  
Constructeur

## BMW

- 1502 (1600)
- 1602 (1600)
- 1802 (1800)
- 2002+ AT (1800)

1976/77  
1966/75  
1971/75  
1968/75

V

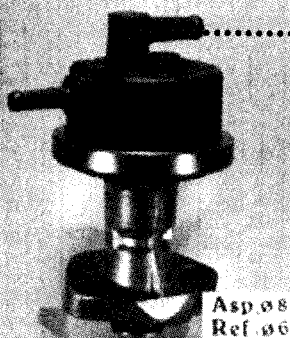

Asp.ø8  
Ref.ø6

**8800**

Tubes : 2

∅

A 8

S 6

R /

**1257 784**  
**1257 784 2**  
**1265 192**

Commande spéciale

Cale thermique à récupérer

## BMW

- 315,1600

1980/83

V

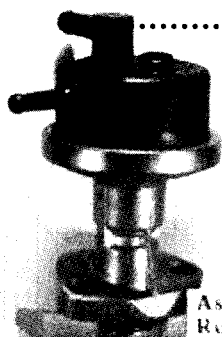

Asp.ø8  
Ref.ø6

**8801**

Tubes : 2

∅

A 8

S 6

R /

**1274 742**  
**1 274 742 2**

Commande spéciale

Cale thermique à récupérer

## BMW

- 316 (1800)
- 318 + AT (1800)
- 320/4 (2000)
- 518 (2000)
- 520 + AT (2000)

1975 80  
1975 80  
1975 77  
1975 80  
1975 77

V

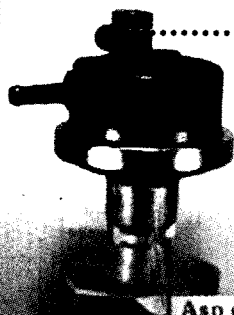

Asp.ø8  
Ref.ø6

**8802**

Tubes : 2

∅

A 8

S 6

R /

**1 265 193**  
**1 257 306**  
**1 255 306**  
**1 250 306**

Cale thermique à récupérer

## BMW

- 316 (1600)
- 518 + AT (1800)

1980/83  
1982/83

V

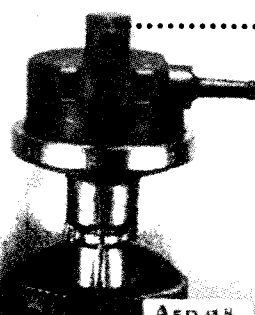

Asp.ø8  
Ref.ø6

**8803**

Tubes : 2

∅

A 8

S 6

R /

**1276.550**

Cale thermique à récupérer

## BMW

- 316 (1600)
- 518 + AT (1800)

1983/88  
1983/84

V

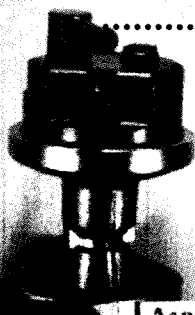

Asp.ø8  
Ref.ø6

**8804**

Tubes : 2

∅

A 8

S 6

R /

**1287.333**

Cale thermique à récupérer

# Marque véhicule

# Pompes SOFABEX

Réf.  
Sofabex

Réf.  
Constructeur

## BMW

- 320 + AT (6 cyl)
- 520 + AT (2000)

1977/82  
1979/81

V

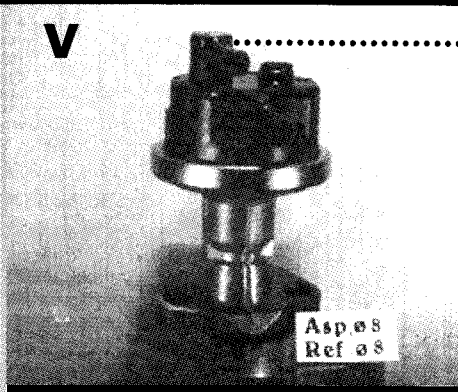

**8805**

Tubes : 2

Ø
A 8
S 6
R /

**1272 406**  
**1 280 956**

Cale thermique à récupérer

## MERCEDES BENZ

- 190 W201 (Mot.102) - 2l
- 200 (W123) 123x124 - 2l

1982/91  
1980/91

V

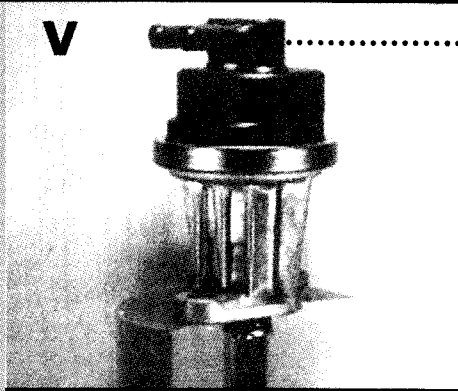

**8810**

Tubes : 2

Ø
A 8
S 8
R /

**0020917901**

Cale thermique à récupérer

## MERCEDES BENZ

- 200, (W115, W123) 2l
- 220, 2,2l
- 230(W114, W115, W123) 2,3l
- 230 G/M - 24volts
- 250 (W123, W114) 2,5l/2,8l
- 280/280S (W123.W116)

1971/81  
1971/73  
1971/81  
1979/86  
1972/85  
1971/...

### Fourgons/Vans

- L208/308 2,3l
- L319B 1,9l/2l
- L408 2,2l
- L409 2,3l
- L601 2,3l
- Unimog L404S

1977/82  
1971/76  
1970/76  
1975/82  
1977/82  
1971/...

V

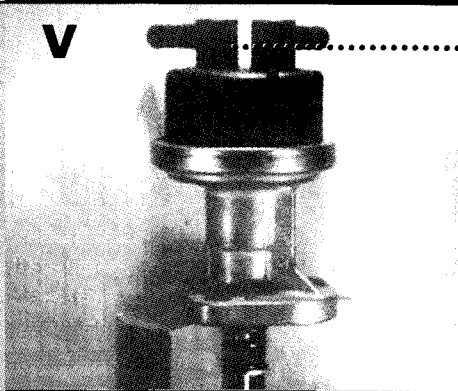

**8811**

Tubes : 2

Ø
A 8
S 8
R /

**0020916501**  
**1150900150**  
**1150900244**

Cale thermique à récupérer

## JOHN DEERE (Industrie) (agriculture)

- Mot 3, 4, 6 Cyl : Mot. Industriel
- Tract Agricoles

1989/...

L

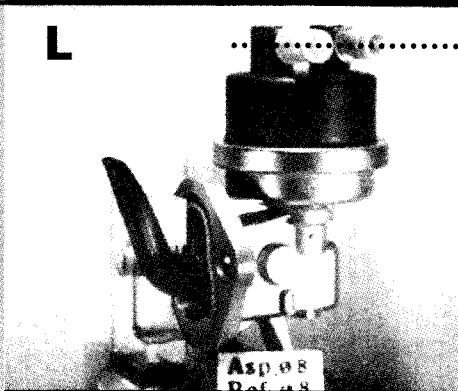

**8969**

Tubes : 2

Ø
A 8
S 8
R /

**RE 38009**

Pompe de gavage  
Avec levier d'amorçage

Applications communes à 3969

Avec joint torique  
sur bride

Sofabex : OE

## JOHN DEERE (agriculture)

- (Mot. 6,068 HZ001)
- Tracteur Hill Master 2054, 2054M

1995/...  
1995/...

L

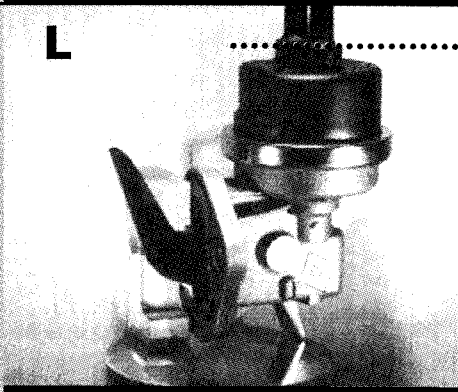

**8973**

Tubes : 2

Ø
A 8
S 8
R /

**RE 55390**

Pompe de gavage  
Avec levier d'amorçage

Avec joint torique  
sur bride

Sofabex : OE

**RENAULT (Agriculture)**

- (Mot.4 Cyl) 55xN
- Tracteur Renault (Mot.JD), CERES 85x

**JOHN DEERE (agriculture)**

- Tracteur John Deere Série 3000

Pompe de gavage  
Avec levier d'amorçage

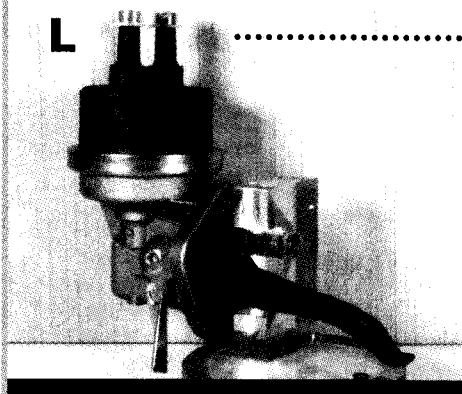

**8976**

Tubes : 2

∅

A 8

S 8

R /

**RE 66153**

J.Deere

**60 05 013 076**

Renault Agriculture

Joint torique sur bride

Sofabex : OE

■ **Précautions de montage** ■

■ *Fitting instructions* ■



**Pompes en matériau composite**

En ce qui concerne les pompes en matériau composite, certaines sont également montées avec une cale d'épaisseur qu'il est impératif de ne pas omettre au remontage.

De plus, il est nécessaire de replacer les rondelles métalliques sur la bride de fixation et d'éviter toute flexion au serrage de la dite pompe.

**Composite fuel pumps**

*Concerning the composite fuel pumps, some of them are fitted with a thickness flange which is essential not to forget when refitting the new pump.*

*As well it is necessary to replace metallic washers on fuel pump flange to prevent any distorsion when tightening the pump.*

# Annexes

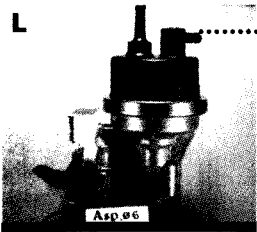

**8005**

Tubes : 2

	∅
A	6
S	6
R	/

► **Réf. Constructeur :** **77 01 348 210**  
**77 00 640 440**  
**77 01 348 614+**  
**77 00 527 323+**  
**77 00 736 664**

Guiot : 553, 557  
Sofabex : OE  
Cale thermique à récupérer

## Marque véhicule

### RENAULT

- R3
- R4 (R1120, R1123, R1126, R1127, R1128)  
L, TL, GTL  
"Clan, Rodéo, Safari, Savanne"  
Mot. 680, 688  
Mot. 800, 839 1963/90
- R5 (R1220, R1221, R1391, R2391)  
L, TL, GTL, Société (Mot.800) 1973/84
- R6 (R1180, R1181)  
L, TL (Mot.688, 800) 1970/81
- R8 (R1130), R8 Major (R1132)S ... /...
- R8 Gordini (R1134, R1135) ... /...

- R10 Major (R1190, R1192) ... /...
- R16(R1150, R1152, R1153)  
L, TL, TA (Mot.82A) 1968/80
- Dauphinoise ... /...
- R4/F4 x F6 (R2102, R2104, R2105,  
R2106, R210B, R2370, R2391, R2392,  
R239B, R2430, S128) 1961/83

### ALPINE RENAULT

- A110 (Mot. R8, R8 Gordini)  
(Mot. R16, 821) 1966/70

### DAF/VOLVO

- 55 (Mot. Renault1540, 1108cc) 1970/72
- 66 (Mot. Renault) 1108cc  
(Mot. BB 110E) 1972/78  
(Mot. BR 110E)  
(Mot. OBR 110E)

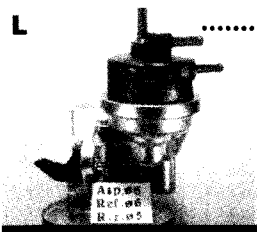

**8017**

Tubes : 3

	∅
A	6
S	6
R	5

► **Réf. Constructeur :** **77 01 348 612**  
**77 01 349 244**  
**77 01 670 936**

Cale thermique à récupérer

## Marque véhicule

### RENAULT

- R6 1981/...
- R12 (R1170, R1177, R1179,  
R1330, R1337, R2360)  
LN, L, TL, TN, TR, TS, Société  
(Mot. 810) 1971/80
- (R1130, R1137, R1138) 1963/90
- R12 Break/Estate (Mot.810) ... /...
- R15 (R1300) TL, GTL, C 1973/84
- R18 (R1340) L, L, GTL, GTL Gala  
R2350) Société 1970/81
- R18 Break/Estate (R1350)  
L, TL, TL Gala (Mot. 847) 1983/85

- Fuego (R1360)  
TL, GTL (Mot. 847) 1980/85
- Trafic (T...O) 800, 900 KGS  
(P...O) 1000 KGS  
(Mot. 847 00 x 01) 1980/...

### ALPINE RENAULT

- A110 (Mot. R12, 810) 1970/76

### DACIA

- 1210, 1310, 1320, 1410  
(1185cc, 1284cc, 1397cc) 1972/...
- Denem (1,3l) Mot. Renault 1981/84

### DAF/VOLVO

- 66 (Mot. Renault 1108cc) 1975/...
- 340 1,4l/OHV L, DL, 1397cc  
(Mot. Renault : B14) 1976/91
- 343 1,4l/OHV, DL, GL 1397cc  
(Mot. Renault : B14) 1976/83
- 345 1,4l/OHV, DL, GL 1397cc  
(Mot. Renault : B14) 1982/86

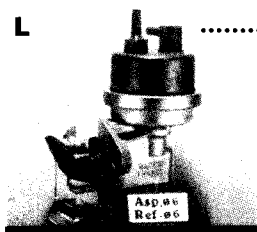

**8101**

Tubes : 2

	∅
A	6
S	6
R	/

► **Réf. Constructeur :** **1450-79**  
**1450-72+**  
**97 538 382 80**  
**22 988 W+**

**35 546+**  
**558 267+**

## Marque véhicule

### SIMCA/CHRYSLER

- SIM 4 (944cc) 1968/72
- 1000 (944,1128cc) 1968/76
- 1100 1,1l, 1,3l (1118, 1294cc) 1967/79
- 1200 S - Bertone (1294cc) 1967/72
- 1307 GLS (1294cc) 1975/79
- 1308 GTS (1442cc) 1975/86
- 1309 SX (1592cc) 1975/86
- 1510 1,3l, 1,5l (1294, 1442cc) 1975/79

### TALBOT (F)

- Horizon (1118, 1294, 1442cc)  
LS, GL, GLS, EX 1978/86
- Solara (1294, 1592cc)  
LS, GL, GLS, SX 1980/85

### TALBOT (GB)

- Horizon "Premium" ... /...
- Alpine 1,5l (1442cc) 1975/82
- Alpine 1,3l (1294cc) 1975/86
- Alpine 1,6l (1592cc) 1981/86

### MATRA/TALBOT

- M.550/Bagheera (Mot.6Y2) 1978 ...
- Matra Rancho (t/t) 1977 ...
- Matra Murena (1,6l) 1980 ...

### PEUGEOT

- 205 (SP) (1100, 1300cc) 1985/...
- 309 (1100, 1300cc)  
XE, XL, Profil, GL, GR  
(Mot. Talbot variante B. E1/G1) 1985/...



# Annexes

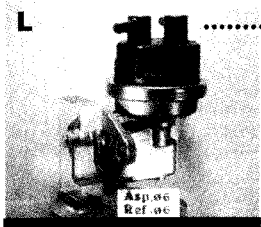

**8210**

	∅
A	6
S	6
R	/

Tubes : 2

► Réf. Constructeur : **1450-34**  
**461-43+**  
**25061420+**  
**77 01 349 400**

Sofabex : OE

## Marque véhicule

### PEUGEOT

- 104 (1000, 1100, 1200, 1400cc)  
L, GL, GLS, GR, S, SC  
Coupé : Z, ZA, ZL, ZR, ZS  
1972/...  
1973/...
- 205 (1124, 1361cc)  
GL, GR, GT, S, SR,  
XE, XL, XR, XT  
1983/87  
1983/87

### CITROËN

- LNA, LNA11 (Mot. 4cyl)  
1982/...
- Visa, Visa 11, 12, 14  
Super, GT  
1978/...

- BX14 (1,4l)  
1982/88
- C15 Van (Mot. 1124cc)  
.../1988

### TALBOT

- Samba 1l/OHC (954cc)  
1981/86
- Samba 1,1l/OHC (1124cc)  
1982/86
- Samba 1,4l/OHC (1360cc)  
1982/85

### RENAULT

- R14 (R1210, R1212, R1213)  
1981/86
- L, LS, TS, GTS, TS  
1982/86

### RENAULT(suite)

- Mot. 129, 145, 150  
1976/83

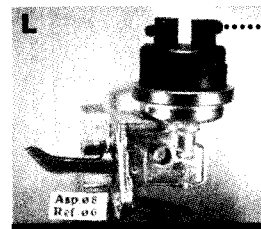

**8400**

	∅
A	8
S	6
R	/

Tubes : 2

► Réf. Constructeur : **1 336 184**

Cale thermique à récupérer

## Marque véhicule

### VOLVO

- 121 : 2l/OHV (1986cc), Mot. B20A, B20B  
1968/75
- 122 : 2l/OHV (1986cc), Mot. B20A, B20B  
1968/75
- 140 : 1,8l/OHV (1780cc), Mot. B18B, B18D  
1967/68  
2l/OHV, Mot. B20A  
1968/80  
2l/OHV, Mot. B20B  
1968/74
- 142 : 2l/OHV, Mot. B20A, B  
1966/74
- 144 : 2l/OHV, Mot. B20A, B  
1966/74
- 145 : 2l/OHV, Mot. B20A, B  
1966/74
- 164 : 3l/OHV, Mot. B30A, B  
1968/75
- 240 : 2l/OHV, Mot. B20A  
1974/80
- 242 : 2l/OHV, Mot. B20A  
1974/...
- 244 : 2l/OHV, Mot. B20A  
1974/...
- 245 : 2l/OHV, L, DL, Mot. B20A  
1974/...

- P1110 : 1,8l/OHV, (1780cc)  
1974/...
- P1200 : 1,8l/OHV, (1780cc)  
1974/...
- P1300 : 1,8l/OHV, (1780cc)  
1974/...
- P1800 : 1,8l/OHV, (1780cc)  
1974/...
- P2100 : 1,8l/OHV, (1780cc)  
1974/...
- P2200 : 1,8l/OHV, (1780cc), Mot. B18A.D  
1963/74

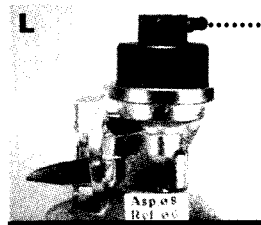

**8401**

	∅
A	6
S	6
R	/

Tubes :

► Réf. Constructeur : **1 336 185**  
**1 336 185-2**  
**1 306 877+**  
**1 116 185**  
**1 317 435+**

Cale thermique à récupérer

## Marque véhicule

### VOLVO

- 240 : 2l/OHC (1986cc), Mot. B200K  
1984/91  
2,1l/OHC (2127cc), Mot. B21A  
1974/85  
2,3l/OHC (2316cc), Mot. B230A  
1985/87
- 242 : 2,1l/OHC (2127cc), Mot. B21A  
1974/76
- 244 : 2,1l/OHC, DL, GL (2127cc), Mot. B21A  
1974/85  
2,3l/OHC, DL,+AT/S (2316cc),  
Mot. B23A  
1980/86  
2,3l "Ubersee" (2316cc), Mot. B23A  
1981/86  
2,3l GL/BRD (2316cc), Mot. B23A  
1981/86
- 245 : 2,1l/OHC, DL, GL (2127cc),  
Mot. B21A  
1974/85  
2,3l/OHC, G/BRD (2316cc), Mot. B23A  
1981/86

- 340 : 2l/OHC (1986cc), Mot. B19A  
1974/85
- 360 : 2l/OHC (1986cc), Mot. B23A  
1981/86  
2l/OHC (1986cc), Mot. B19A  
1980/83
- 740 : 2l/OHC (1990cc), Mot. B200K  
1980/85  
2,3l/OHC (2316cc), Mot. B230A, K  
1984/90

# Annexes

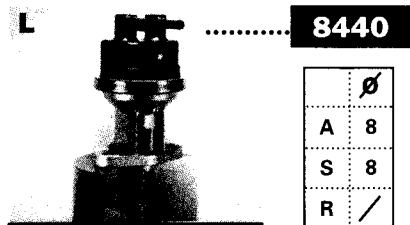

8440

	∅
A	8
S	8
R	/

Tubes : 2

► Réf. Constructeur : **2 506 1470**  
**2 506 6081**

Cale thermique à récupérer

**816 063**  
**816 062**  
**816 056**

## Marque véhicule

### OPEL

• Ascona (1300cc) N/S	1981/88
(1600cc) SV - OHC	1986/88
• Corsa (1200cc) S, ST	.../...
(1300cc) NB, S, SB	1983/88
• Kadett (1200cc) S - OHC	1984/88
(1300cc) Mot. B18	1984/88
• Kadett (1600cc) SV - OHC	1987/88
• Manta (1800cc) SR/GT, Mot. B18	1981/...
• Rekord "E" (1800cc) 18SxN	1982/86
(1800cc) 18S+AT, CHxSW	1982/86

### VAUXHALL

• Astra 1,2l/OHC (1196cc)	1980/91
1,3l/OHC (1297cc)	1980/89
1,6l/OHC (1598cc)	
Mot. 16 SH -14397531	1980/86
• Astra 1,6l/OHC (1598cc) - JE215465	1986/87
• Belmont 1,3l/OHC (1297cc)	1986/89
1,6l/OHC Mot. JE2791967	1986/87
• Carlton 1,8l/OHC (1796cc),	
Mot. 14108235	1982/83
• Carvaller 1,3l/OHC (1297cc)	1981/88
1,6l/OHC (1598cc)	1981/88
• Nova 1,2l/OHC (1196cc)	1982/90

• Nova 1,3l/OHC (1297cc)	1982/89
Van 1,2l/OHC (1196cc)	1990/...

### BEDFORD

<u>Astravan</u>	
• Astramax (1300cc)	1981/...
• 1,3l/OHC (1297cc)	.../...

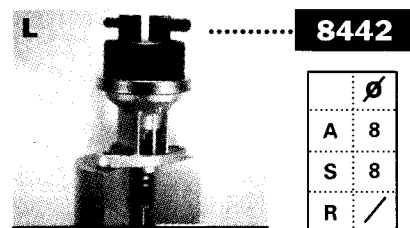

8442

	∅
A	8
S	8
R	/

Tubes : 2

► Réf. Constructeur : **816 075**  
**816 068**

Cale thermique à récupérer

**2506 1468**  
**2506 1477**

**5 506 961/975**

## Marque véhicule

### OPEL

• Ascona (1300cc) B13 N/S	1979/86
• Corsa (1200cc) ST+CHxSW	1982/87
• Corsa (1300cc) SB, NVH, E13GV	1982/89
• Corsa (1400cc) NVH	1989/...
• Kadett "D" (1200cc) 12ST+CHxSW	1982/87
• Kadett "D" (1300cc)	
13N+NVH, NS+CHxSW	1979/...
• Kadett "E" (1400cc) 14NVH	1979/...
• Kadett "E" (1800cc) NV,S	1989/...
• Omega "E" (1800cc) NV, SV+CHxSW	1986/...
• Rekord (1800cc) S, Mot. 18S	1986/...
• Vectra (1400cc) NVH	1985/...

• Vectra (1600) SV+AT	1989/...
• Vectra "E" (1800cc) NV+AT	1989/...
• Vectra "E" (1800cc) S, GL	1988/...

### VAUXHALL

• Astra 1,3l/OHC (1297cc)	
Mot. 348041	1982/84
• Astra 1,6l/OHC (1598cc)	
Mot. 1439530	1980/86
• Carlton 1,8l/OHC (1796cc)	1978/82
• Carlton 1,8l/OHC Mot. 14108236	1983/86
• Cavalier 1,6l/OHC (1598cc)	1981/88

### BEDFORD (GB)

<u>Astravan</u>	1981/...
• Astramax 1600	.../...
• Astramax (1598cc)	

### HOLDEN (Aust)

• Camira JB, JD, Mot. GM/Opel	1982/...
• Torana Sunbird 1900	1974/78

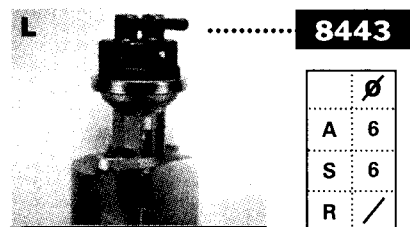

8443

	∅
A	6
S	6
R	/

Tubes : 2

► Réf. Constructeur : **1450-79**  
**1450-72+**  
**97 538 382 80**  
**22 988 W+**

**35 546+**  
**558 267+**

## Marque véhicule

### OPEL

• Admiral "B" (2800) H,S	1969/77
• Ascona (1600) 16S+AT	1971/82
(1800)	1976/79
(1900) A19SxSR	1975/82
(1900) B19SRxN	1978/83
(2000) B20, 20S	1967/78
• Commodore (2200, 2500)S (2800)HS	1969/...
• Diplomat "B" (2800)	1971/76
• Manta "A" (1600) 16S+AT	1975/82
"B" (1600) 16S+AT	1976/79
"19" (1800) S+AT+CH+SW	1975/...
"A19" (1900) S, SR+AT	1975/78

• Manta "B19" (1900) SR+AT	1977/82
"B19N" (1900) +AT	1978/83
• 20S (2000) +AT CVxSW	1971/82
• Rekord "C"D" 17 (1700)	1976/83
15N/17N (1500,1700)	1971/82
"C"D"E" (1900) NxATxRL	1968/75
• Blitz 2/5	.../...

### VAUXHALL

• Carlton 2l/CIH (1979cc)	
Mot. 20E, 20S	1978/86

• Cavalier 1,6l/CIH (1584cc) Mot. 16S	1975/81
2l/CIH (1979cc)	
Mot. 20N, 20S	1977/81
• Royale 2,8l/OHV (2784cc)	1978/81
• Viceroy 2,5l/OHV (2490cc)	1978/81

### BEDFORD

• CF12 Van 2000 (1979cc)	1984/87
--------------------------	---------

### RANGER

• 1700S, 1900SH, 2500S, 2800S	1972/77
-------------------------------	---------

# Annexes

**L** ..... **8500**

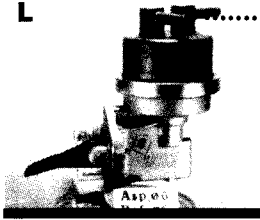

	∅
A	6
S	6
R	/

**Tubes : 2**

► **Réf. Constructeur : 056 127 025A**

Cale thermique à récupérer  
+ joint torique

**056 127 025**  
**056 127 025B**

## Marque véhicule

### AUDI

• 80 (1300, 1500, 1600,) Mot. 827 (1600)	1972/81
Coupé GLS	1973/75
(1300, 1600) C, CL, GL Coupé	1982/84
• 100 (1600) C, CL, CS, GL (1800) "Avant"	1981/85
• 1800 Coupé	1981/86
• Fox (Mot. Audi)	1982/84
	1980/84
	....

+AT /O EU (1500)	1974/74
S (1500)	1974/75
+AT (1500)	1975/77
S, LS, GLS, +AT (1500)	1977/84
Africa/O/EU (1500)	1979/80
AT Africa	1981/82
S, LS, GLS, +AT (1600)	1975/77
AT, Synchro (1800)	1983/84
• <u>Golf Type 19</u>	
+AT (1600)	1986/...
• <u>Jetta Type 16</u>	
S, LS, GLS, +AT (1500, 1600, 1800)	1979/84

• <u>Scirocco Type 53</u>	
S, TS, +AT, D/EU, (1500, 1600, 1800)	1974/84
• <u>Passat Type 32/33</u>	
B (1300) Mot. 827	
+AT, AC (1500)	1975/77
S/BR (1500)	1972/75
O/EU (1500)	1975/80
+AT/S (1600)	1979/80
+AT/Africa (1600)	1975/88
+AT (-Catal) (1600)	1975/78
+AT, +Synchro (1800)	1986/88
• <u>Santana</u>	
+AT (1600)	1982/82

### VAG (V.W)

• Golf Type 17

**V** ..... **8509**

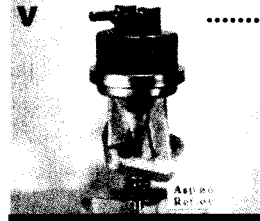

	∅
A	6
S	6
R	/

**Tubes : 2**

► **Réf. Constructeur : 052 127 025 J**

Cale thermique à récupérer  
+ joint torique  
Bride en diagonale

## Marque véhicule

### VAG V.W

• <u>Polo Type 86/1</u>	
900 (0,900)	1975/81
900 Coupé (1100)	1981/...
Rom/Lander (1100)	1983/85
S, LS (1100)	1976/83
GLS (1300)	1977/83
Coupé (1300)	1982/...
• <u>Derby Type 86/5</u>	
L (0,900/1100)	1977/85
S, LS (1100)	1976/83
GLS (1300)	1977/83
• <u>Golf Type 17</u>	
Rom/ Lander (1100/1300)	1975/85

CH/S (1300)	1982/84
• <u>Jetta Type 16</u>	
(1100)	1981/83
CH/S (1300)	1979/80
• <u>Scirocco Type 53</u>	
(1100)	1975/79
• <u>Passat Type 32/33</u>	
"A" Mot. 801 (1300)	1977/83

### AUDI

• 50 (1100, 1300) - LS, GL, GLS	1974/77
• 60 (1500)	1968/71
• 80 (1300)	1978/81

**L** ..... **8520**

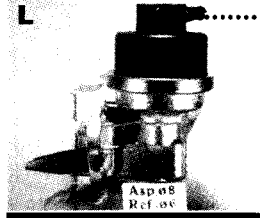

	∅
A	8
S	8
R	/

**Tubes : 2**

► **Réf. Constructeur : 2101 1102010**  
**4 163 954**

Cale thermique à récupérer

## Marque véhicule

### LADA (RUSSIE)

• 2105 (1,2l, 1,3l, 1,5l)	....
• 2107 (1,3l, 1,5l, 1,6l)	1972/...
Riva, Nova x Van	1983/...
Taiga (1,6l)	1982/89
• 21043 Break (1,5l)	....
• 2121 Niva 4x4 (1,6l)	1978/...
• 2101, 21011, 21013	....
• 2102, 2103, 21033	....

### FSO (Pologne)

• 125 P (1300, 1500)	1976/90
• Polonez (1500)	1979/...
• Polonez Prima (1600)	....

### ZAZ (RUSSIE)

• 965	....
• 966, 966A	....
• 968, 968A	....
• Tavria 1102	....

### MOSKWITCH (Russie)

• Aleko 2141 (1,6l)	....
---------------------	------

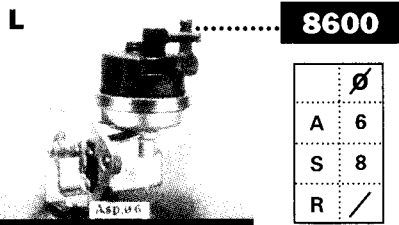

Tubes : 2

► Réf. Constructeur : **5 983 935**  
**4 362 269**  
**4 342 566**

Cale thermique à récupérer

## Marque véhicule

### FIAT

- 127 "900" (903cc) .../...
- Panda 45 "900" (903cc) .../1985
- 4x4 "900" .../...
- Fiorino "900" (903cc) .../...

### AUTOBIANCHI

- A112, R77, R79, R82 1982/...
- Abarth 1982/...

### SEAT (SP)

- 127 (903CC) 1971/83
- Fura "900" (903cc) 1984/...
- Ibiza "900" (903cc) 1987/...
- Marbella (850x903cc) 1988/...
- Panda "900" (903cc) 1980/86
- Terra & terravista "900" 1985/...
- Transterra (903cc) 1985/...

### INNOCENTI/Yugo/Zastava

- Koral 45 (903cc) 1983/91
- Yugo 45 900A (903cc) .../...
- Yugo 45 America (903cc) 1983/91

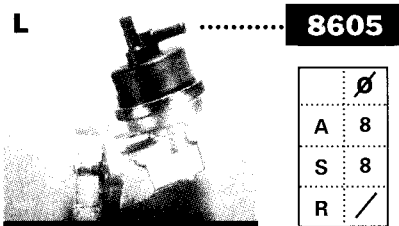

Tubes : 2

► Réf. Constructeur : **4434833**  
**4434830**  
**7 552 705**  
**5 985 119**

Bride inclinée  
Cale thermique à récupérer

## Marque véhicule

### FIAT

- 128 (1100, 1300, GLS) 1988/...
- Regata (1300, 1500) .../...
- Ritmo (1100, 1300, 1500) 60L, 65, 75 Super .../...
- Nuova ritmo .../...
- Uno (1100, 1300, 1500) (55, 60, 70, SX) .../...

### SEAT (SP)

- Ritmo (Toutes) 1978/84
- 65, 75 (1300, 1500)

### LANCIA

- Delta (1300, 1500) t/t .../...
- Prima (1300, 1500) t/t .../...

### EL NASR (Egypt)

- 128 GLS 1988/...

### ZASTAVA/YUGO (Yug)

- 55 (1100) OHV (1116cc) 1984/...
- Koral (1116cc) .../...
- America (1116cc) 1988/91

- 65 (1300) OHV (1298cc) 1988/91
- 101 (128) (1116cc) 1990/...
- 311 (1100) OHV (1116cc) 1983/90
- 313 (1300) OHV (1301cc) (1300) OHC (1116cc) 1981/88
- 511 (1100) OHV (1116cc) 1988/90
- 513 (1300) OHC (1301cc) (1300) OHC (1298cc) 1981/88
- Tempo (1100) OHV (1116cc) (1300) OHV (1298cc) 1988/90
- Tempo (1100) OHV (1116cc) 1991/...
- 55 (1100) OHV (1116cc) Van (Deuv.Wag) 1991/...
- 311 (1100) OHV (1116cc) 1987/91
- Tempo (1100) OHV (1116cc) 1981/90
- Tempo (1100) OHV (1116cc) 1991/...

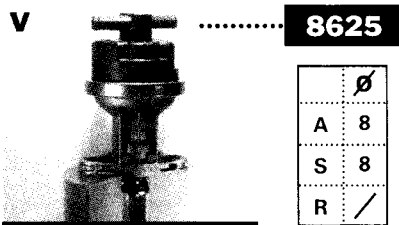

Tubes : 2

► Réf. Constructeur : **1 535 554**  
**84BF 9350C**  
**1 562 589**

## Marque véhicule

### FORD (Eur)

- Capri (1600) OHC 1969/74
- Capri II, III (1300, 1600, 2000) 4cyl/OHC 1974/81
- Consul (2000) OHC 1975/...
- Cortina MK3 (1600, 2000) GT 1970/76
- MK 4 (1600, 2000) OHC 1977/...
- Escort (1100) 1968/87
- (1300, 1500) 1980/...
- (1400, 1600) CVH 1980/87
- (1600, 1800, 2000) OHC 1975/80
- XR3/CVH 1980/89
- Fiesta XR2 (1600) CHV 1983/87

- Granada (2000) 4 cyl/OHC 1972/84
- Orion (1300, 1400, 1600) CVH 1983/89
- Scorpio (1800, 2000) OHC 1985/...
- Sierra/Saphire (1600, 1800) (2000) OHC 1982/...
- Taunus (1300, 1600) OHC/4cyl 1982/...
- HC, LC (2000) 1970/...
- Transit (1600, 2000) OHC 1981/...
- 1975/...

### SAAB (sw)

- 95 1,5l (1489) Ford Mot. V4/OHV 1969/76
- 1,5l (1489) Ford Mot. V4/OHV 1969/76

### MORGAN (GB)

- 4/4 (1600) Mot. Ford (1596cc) Mot. WA, WB 1982/90

### OTOSAN (Turk)

- Taunus (1600, 2000) Mot. Ford .../...

# Annexes

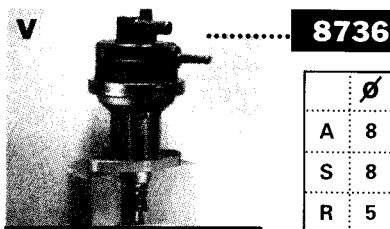

**8736**

Tubes : 3

► Réf.Constructeur : **7700 723168**  
**7700 733545**  
**7700 734727**

## Marque véhicule

### RENAULT

• R9 (L42D, L42L, L42N) TX, GTX, TXE, Mot. F2N (L426) GTX, TXE, Mot. F2N	1972/... 1973/...	• R21 Automat Mot. F2N (B481) TL, GTL Mot. F2N	1982/88 .../1988	• Trafic (T...8, P...8) 1000, 1100, 1200, 1300, Microcar, microbus	1976/83
• R11 (B37D, B37L, B37N) C37D, C37L, C37N TX, GTX, TXE, Mot. F2N (B376, C376) GTX, TXE, Mot.F2N	1983/87 1983/87	• R21 "Nevada" Break/Estate (K48M, K48N) TL, TS, GTS, RS, TSE Automat Mot.F2N (S481, K482) TL, GTL, TS, GTS, Automat Mot. F2N (S 481, S482)	1981/86 1982/86 1982/85	• R19 (B53E, C53E) Mot. F2N TS, GTS Mot. F2N	
• R21 (L48M, L48N) TL, GTL, TS, RS, Mot.F2N (L481, L482) TL, GTL, TS, GTS, RS, TSE	1982/... 1978/...	Société, TL, TS, Mot. F2N	1981/86 1982/86		

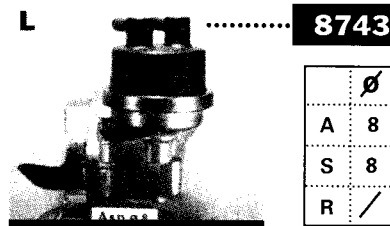

**8743**

Tubes : 2

► Réf.Constructeur : **77 00 740 188**  
**77 00 740 194**

Cale thermique à récupérer

## Marque véhicule

### RENAULT

• Super Cinq (B402, C402) GTL Mot. C1J GT Turbo (1400) Mot. C1J	1986/89 1986/89	• Express/Rapid/Extra (F40F) Combi break Mot. C1G (F401) Break GTC Mot.C1E	1990/92 1986/94
• Clio (B571, C571) (1000) RL, RN Mot. C16	.../...		
• R19 (B531, C531, L531) TR, GTR Mot. C1G Mot.C1J (B530, C530, L530), S530 TR, GTR, TRE, Mot. C1G	1989/93 1990/93		
• R19 Chamade (L530, L531) (1200) RL, RN (1400)	1989/93		

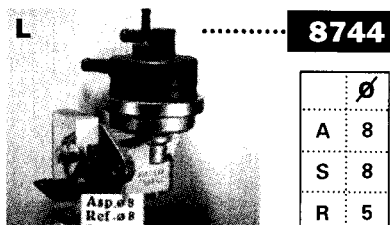

**8744**

Tubes : 3

► Réf.Constructeur : **77 00 734 250**  
**77 00 728 131**  
**77 00 726 305**

Cale thermique à récupérer

## Marque véhicule

### RENAULT

• Super Cinq (B40F, C40F) SR, TR, GTR (Mot. C1G) (B40H, C40H) SL, TR, TL, Campus (Mot.C1E) (B40J, C40J) TS, GTS, Automat (Mot. C2J) Société (Mot.C1C) (B401, C401, S401) L, SL, TL, GL, GTL, Five Campus (Mot.C1E) (B403,0 C403) TS, GTS, TSE, Baccara	1987/89 1987/89 1987/89 1986/92 1986/93	Automatic Mot. C2J • R19 (L42S) GTC, GTL, TLE, C, TC Broadway 1,4l, Automatic Mot. C1G (L42C, L42R) TL, GTL, Mot; C2J • R11 (S373) (1937cc) Société Mot. C2J (B37S, C37S, S37S) GTC, GTL, TLE, TC Broadway 1,4l, Automatic Mot. C2J (837C, C37C, S37S, B37R, C37R) TL, GTL Mot. C2J • R19 (B53P, C53P)	1986/89 1983/87 1987/... 1985/86 1984/87 1987/...	TR, GTR Mot. C2J • R21 (L48D) TL, GTL, Mot. C2J • Express/Rapid/Extra F40F Mot. C1G Fourgonnette, Combi, Break F40H, F401 Break, GTC Mot.C1E F40M Break, GTL Mot. C2J	1989/... 1989/92 1990/92 1986/93 1966/90
		<b>DACIA (Roumanie)</b> • Duster (1,4l) + Pick-up Roadster Plus (1,4l) Shifter (1,4l)		1984/... 1984/... 1984/...	

# Poids par unité de conditionnement

Weight per packaging unit

## Pompes vissées métalliques

Poids : pour un conditionnement de 40 pompes

Référence Poids (en Kg)

1007	18,50
3003	19,80
3005	17,80
3017	18,70
3031	19,50
3034	18,70
3039	19,10
3042	19,00
3047	18,80
3213	21,70
3202	22,30
3307	21,40
3311	20,20
3433	20,20
3732	19,50
3852	27,20
3860	25,30
3950	33,50
3969	33,00
3941	33,00
3942	33,00
3951	33,00
3952	33,00
3953	33,00
Y3850	18,10
Y3977	21,00
Y3978	21,00



## Pompes Comp'All series

Poids : pour un conditionnement de 40 pompes

Référence Poids (en Kg)

8005	11,00	8442	12,10	8615	10,70
8006	11,00	8443	11,60	8616	10,90
8014	11,10	8444	11,90	8617	10,70
8017	11,40	8445	12,10	8618	11,50
8033	11,50	8446	12,00	8619	11,90
8034	11,50	8448	12,00	8620	11,80
8035	11,60	8450	10,70	8495	18,30
8041	11,90	8451	11,00	8496	16,40
8044	17,50	8460	11,40	8497	16,70
8046	17,20	8461	12,80	8621	11,00
8047	11,60	8470	11,50	8622	10,00
8101	11,00	8478	11,90	8625	10,70
8109	12,00	8479	11,90	8626	10,60
8114	11,50	8480	12,80	8627	10,70
8120	18,70	8481	11,80	8630	10,60
8121	12,00	8482	11,90	8631	10,70
8202	10,60	8483	17,30	8651	11,40
8210	10,70	8484	10,70	8701	18,70
8214	10,70	8485	11,40	8702	19,20
8217	11,70	8314	11,60	8703	11,80
8219	11,80	8406	17,30	8714	11,50
8221	10,50	8410	17,30	8719	11,60
8222	11,80	8423	12,30	8724	16,50
8223	10,50	8500	11,60	8728	12,60
8224	10,40	8503	11,60	8729	10,50
8227	11,70	8508	12,60	8733	12,10
8228	10,30	8509	18,00	8736	12,10
8229	12,70	8511	18,00	8738	12,00
8238	10,10	8512	12,60	8739	12,00
8239	12,60	8520	10,60	8743	11,30
8247	12,80	8521	10,70	8744	11,50
8248	11,50	8530	10,60	8751	11,70
8249	10,80	8532	10,40	8754	11,90
8300	10,50	8600	10,70	8800	13,10
8301	10,50	8601	11,00	8801	12,00
8303	18,40	8604	10,20	8802	13,20
8312	11,60	8605	16,50	8803	13,10
8313	11,70	8606	10,90	8804	13,20
8400	18,50	8607	10,40	8805	13,10
8401	11,80	8608	11,70	8810	15,30
8403	17,30	8609	11,10	8811	16,10
8413	11,40	8610	12,90	8969	13,20
8414	11,40	8612	11,70	8976	13,20
8415	11,40	8613	11,80	8973	13,20
8440	11,80	8614	11,50		

# Jointes fournies avec les pompes *Gaskets supplied with fuel pumps*

Profil	Réf. pièce	Matière	Epaisseur	Affectation
	2528 2532	Papier indéchirable <i>Untearable paper</i>	* 2528 = 0,8 mm Coefficient = 1 * 2532 = 0,3 mm Coefficient = 1	1007, 3005, 3017, 3047, 3202, 3210, 8005, 8014, 8017, 8033, 8034, 8035, 8044, 8046, 8047, 8202, 8210, 8221, 8222, 8223, 8224, 8300, 8301, 8461, 8478, 8479, 8480, 8481, 8703, 8714, 8719, 8724 3307, 3311, 8248 8101, 8114
	2568 2742	Papier indéchirable <i>Untearable paper</i>	* 2568 = 0,8 mm Coefficient = 1 * 2742 = 0,5 mm Coefficient = 1	Y3121, 3852, 8121, 8401, 8414, 8444, 8445, 8448, 8451, 8520, 8521, 8743, 8744, 8751 Y3462, Y3471, Y3472, Y3473, Y3474, Y3542, Y3543, Y3544, Y3545, Y3546, 8460, 8461, 8470, 8482, 8484, 8485, 8490, 8491, 8600, 8601, 8606, 8607, 8608, 8610, 8612, 8613, 8614, 8615, 8616, 8617, 8618, 8619, 7915
	2548 2542	Papier indéchirable <i>Untearable paper</i>	* 2548 = 0,8 mm Coefficient = 1 * 2548 = 0,8 mm Coefficient = 2 * 2542 = 0,2 mm Coefficient = 1	3003, 3031, 3039, 3042, 3213, 3732, 8041, 8217, 8219, 8227, 8312, 8313, 8728, 8729, 8736, 8738, 8739, 8754 8440, 8442, 8443, 8446, 8450 8109
	2578	Papier indéchirable <i>Untearable paper</i>	* 2578 = 0,8 mm Coefficient = 1	Y3120, 8120, 8400, 8701, 8702
	7761	Papier indéchirable <i>Untearable paper</i>	* 7761 = 0,5 mm Coefficient = 1	Y3492, Y3494, Y3541, 8495, 8540
	2723	Papier indéchirable <i>Untearable paper</i>	* 2723 = 0,5 mm Coefficient = 1	8800, 8801, 8802, 8803, 8804, 8805
	2687 (Ø 36, 17xØ2, 62) 7724 (Ø 42, 12xØ2, 62) 7727 (Ø 29, 1xØ2, 55) 7702 (Ø 19xØ2, 55)	Nitrile	* 2687 * 7724 * 7727 * 7727	8247, 8249, 8500, 8503, 8509, 8511 8969, 8973, 8976 8247, 8249
	2744	Papier indéchirable <i>Untearable paper</i>	* 2744 = 0,8 mm Coefficient = 1	3941, 3942, 3943, 3950, 3951, 3952, 3953, 3969
	2748	Papier indéchirable <i>Untearable paper</i>	* 2748 = 0,3 mm Coefficient = 1	8605
	2555	Liège aggloméré <i>compressed cork</i>	* 2555 = 1,5 mm Coefficient = 1	8303
	7752		* 7752 Coefficient = 2 * 7752 Coefficient = 4 * 7752 Coefficient = 8	8228, 8229, 8238, 8239, 8247, 8249, 8728, 8729 8460 8482

## Pompe latérale

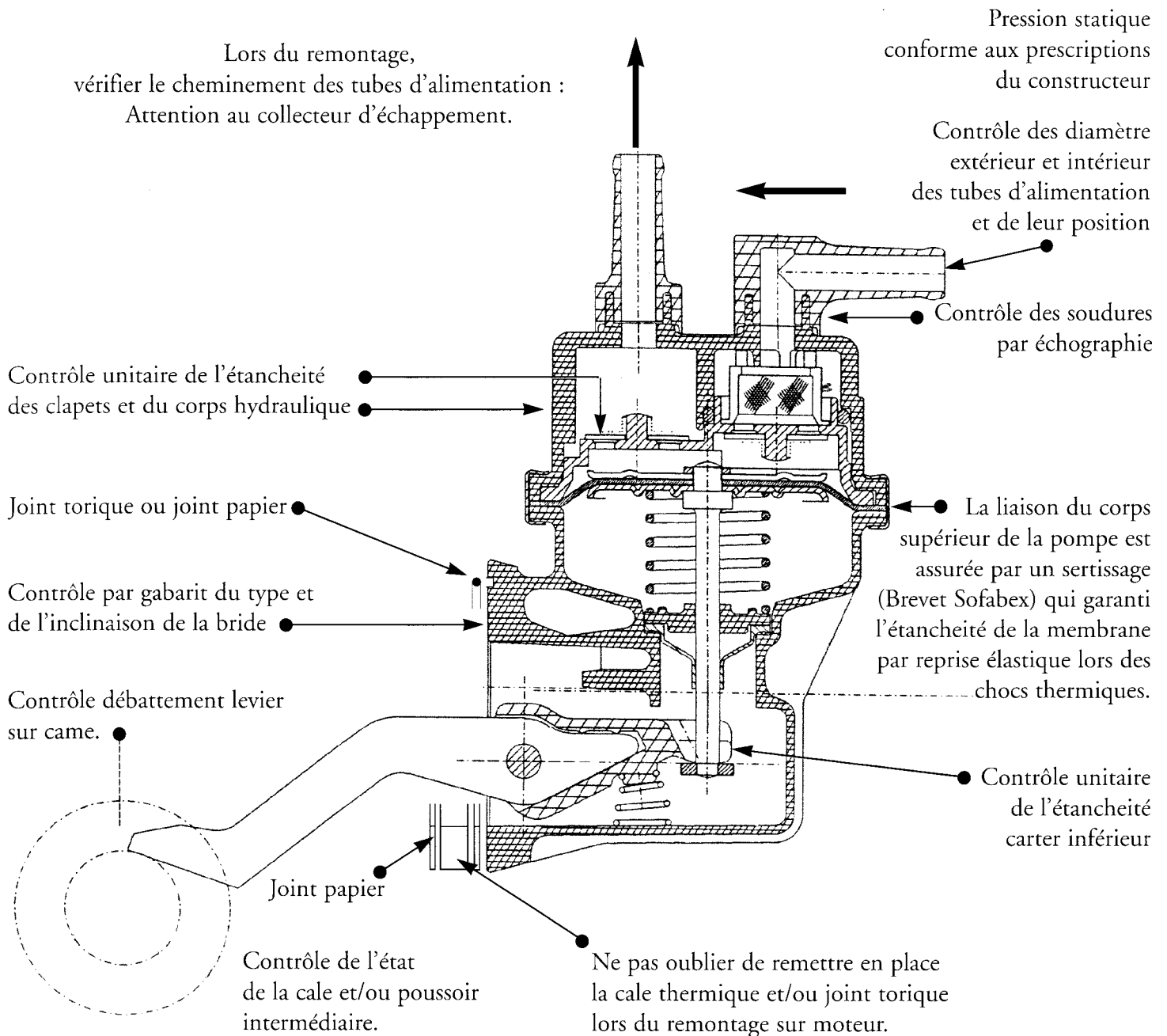



# pompes latérales : Profils brides de fixation

Lateral pumps : flange profiles

## Profil

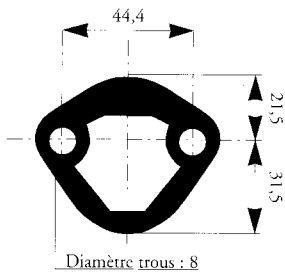

Diamètre trous : 8

## Applications

**P. vissées** 1007, 3005, 3017, 3014, 3047, 3202, 3307, 3311, 3430, 3432.

**P. Comp'All** 8005, 8014, 8017, 8033, 8034, 8035, 8047, 8101, 8114, 8120, 8121, 8202, 8210, 8214, 8221, 8222, 8223, 8224, 8248, 8300, 8301, 8401, 8403, 8410, 8414, 8423, 8444, 8445, 8448, 8451, 8460, 8461, 8470, 8479, 8480, 8481, 8482, 8484, 8485, 8490, 8500, 8503, 8520, 8521, 8530, 8532, 8600, 8601, 8606, 8607, 8608, 8610, 8612, 8613, 8614, 8615, 8616, 8617, 8618, 8620, 8621, 8630, 8631, 8651, 8703, 8714, 8719, 8743, 8744, 8751, Y3120, Y3121, Y3850

## Profil

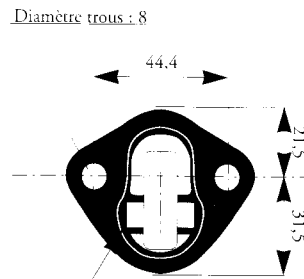

Diamètre trous : 8

Gorge pour joint torique  
Réf : 02687CA

## Applications

**P. Comp'All** 8247, 8249

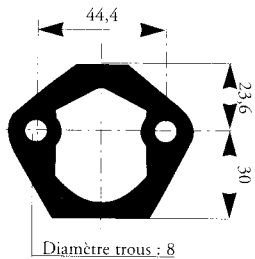

Diamètre trous : 8

**P. vissées** 3941, 3942, 3943, 3950, 3951, 3952, 3953, 3969

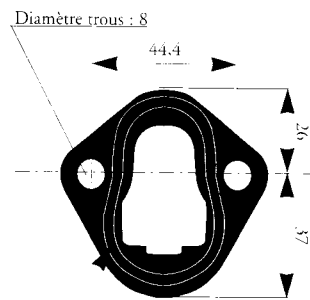

Diamètre trous : 8

Gorge pour joint torique  
Réf : 07724CA

**P. Comp'All** 8969, 8973, 8976

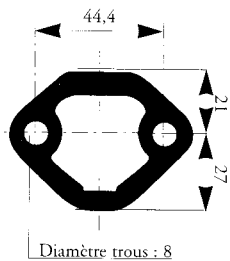

Diamètre trous : 8

**P. Comp'All** 8483, 8495, 8496, 8497

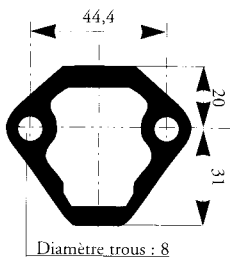

Diamètre trous : 8

**P. Comp'All** 8603, 8605

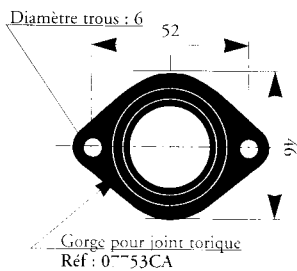

Diamètre trous : 6

Gorge pour joint torique  
Réf : 07753CA

**P. Comp'All** 8406

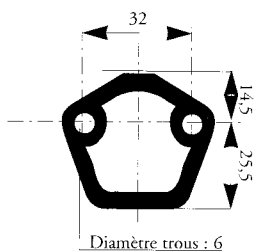

Diamètre trous : 6

**P. Comp'All** 8604

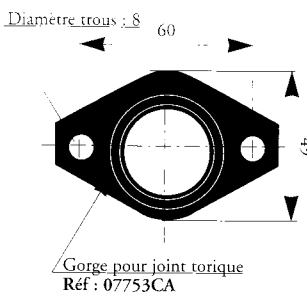

Diamètre trous : 8

Gorge pour joint torique  
Réf : 07753CA

**P. Comp'All** Y3977, Y3978

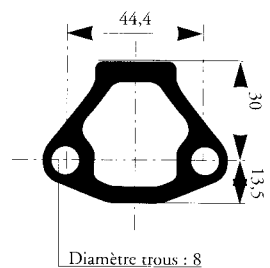

Diamètre trous : 8

**P. Comp'All** 8044, 8046, 8724

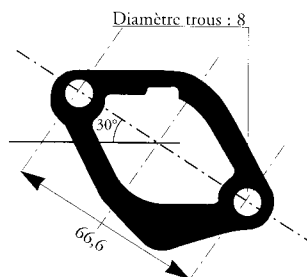

Diamètre trous : 8

**P. Comp'All** 8701, 8702, 8303, 8400

## Pompe verticale

Cheminement des tubes d'alimentation :  
attention au collecteur d'échappement

Pression statique  
conforme aux prescriptions  
du constructeur

Hauteur totale de la pompe

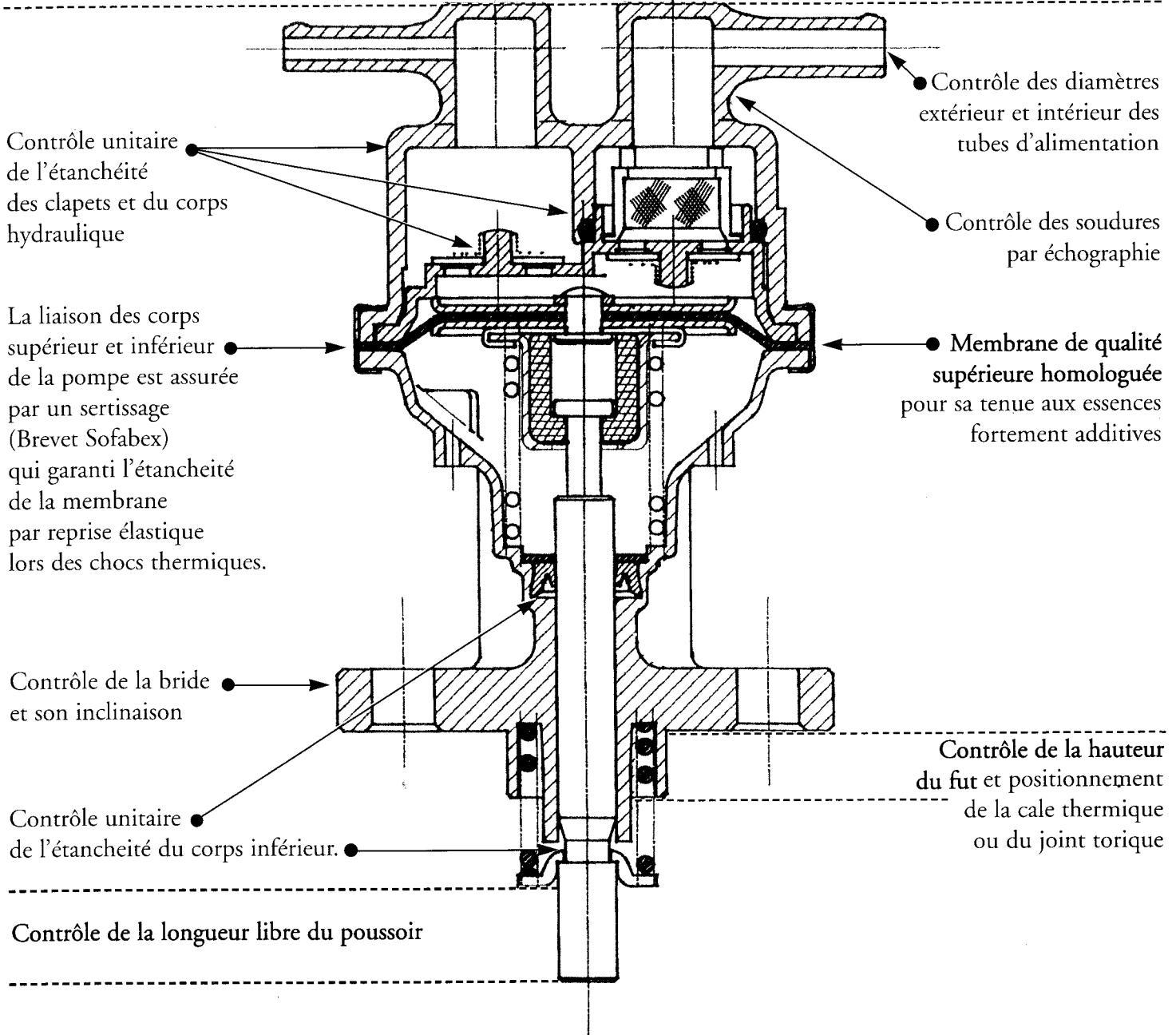

Les pompes Sofabex Réf : 1... et 3... sont des pompes totalement métalliques, en métal zamak ou zamak alu. Les pompes Sofabex réf. 8... sont des pompes en matériau composite et alu ou totalement en composite.

Il est totalement déconseillé d'adapter une pompe métallique de marque étrangère en remplacement d'une pompe Sofabex composite réf 8... d'origine sous peine d'incidents mécaniques graves.

*Sofabex Fuel pumps : SEQ 1... and SEQ 3... are fully metallic fuel pumps, with low thermal exchange capacity.*

*Sofabex Fuel pumps : SEQ 8... are either with composite head and light metal body or fully Composite and high thermal exchange capacity*

*Replacement of an «OE» Composite Sofabex fuel pump. Could lead to major mechanical troubles.*

# pompes verticales : *Profils brides de fixation*

## Side pumps : *flange profiles*

### Profil

### Applications

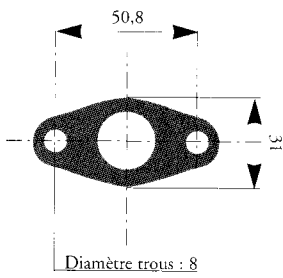

**P. vissées** 3003, 3031, 3039, 3042, 3213, 3433, 3732

**P. Comp'All** 8041, 8109, 8217, 8219, 8227, 8228, 8229, 8238, 8239, 8312, 8313, 8413, 8415, 8440, 8442, 8443, 8446, 8450, 8622, 8625, 8626, 8627, 8628, 8729, 8733, 8736, 8738, 8739, 8754

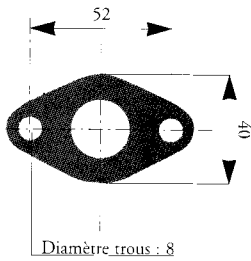

**P. Comp'All** 8810

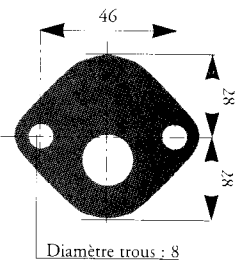

**P. Comp'All** 8811

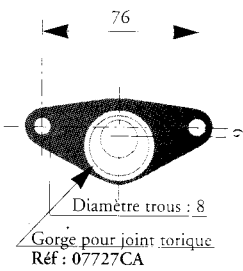

**P. Comp'All** 8508, 8512

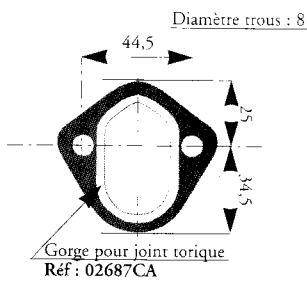

**P. Comp'All** 8509, 8511

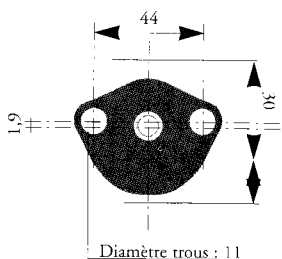

**P. Comp'All** 8800, 8801, 8802, 8803, 8804, 8805

## Comp'All

*"Un cœur neuf pour votre voiture"*

Sofabex a lancé la pompe à essence Comp'All qui est une nouvelle génération de pompes à essence pour tous carburateurs. Depuis dix années déjà, cette pompe a fait ses preuves. Elle est aujourd'hui montée en premier équipement sur la totalité des véhicules français où elle est irremplaçable. Cette première mondiale doit son succès à :

- sa conception originale, unique et spécifique
- son encombrement, Compact
- sa légèreté (la moins lourde du marché)
- ses performances accrues et exceptionnelles, sa structure en matière composite inerte aux additifs des carburants et un excellent écran thermique aux élévations de température "sous capot". Plus de percolation, plus de "vapor-lock" de la pompe.

## Comp'All

*"A new heart for your car"*

Sofabex has launched its petrol pump Comp'All which is new a generation of petrol pumps for all carburettors. For ten years, this pump has shown its paces. Today it is fitted as a prime equipment on all French vehicles where it is irreplaceable.

This world première owes its success to :

- its original, unique and specific design
- its Compact Size
- its light weight (the lightest on the market)
- its increased and exceptional performances structure which is inert to fuel additives and forms an excellent heat screen for "under bonnet" temperature rises.

No more percolation, no more "vapor lock" of the pump !



124-126 rue Jean-Pierre Timbaud 92400 Courbevoie • Tél. 01 47 88 85 24 - Fax 01 47 88 24 97

